

PROJETO DE PAVIMENTAÇÃO EM BLOCOS DE CONCRETO SEXTAVADOS - LAJOTA

RUA JULIETA DELLA GIUSTINA MEURER

TRECHO 2: ESTACA 10+16,855 A 22+3,776

BAIRRO: LADO DA UNIÃO

EXTENSÃO: 226,92m

VOLUME UNICO:

- RELATÓRIO DO PROJETO EXECUTIVO;**
- ORÇAMENTO;**
- PROJETO BÁSICO EXECUTIVO.**

JULHO 2023



SUMÁRIO

1 APRESENTAÇÃO	4
2 MAPA DE SITUAÇÃO	6
3 ESTUDOS GEOTÉCNICOS.....	7
3.1 DEFINIÇÃO DO I. S. C. DE PROJETO	7
4 ESTUDOS TOPOGRÁFICOS	8
4.1 CONSIDERAÇÕES INICIAIS	8
4.2 METODOLOGIA.....	8
4.3 ESTUDO DO EIXO DIRETRIZ.....	9
5 ESTUDOS HIDROLÓGICOS	9
5.1 INTRODUÇÃO.....	9
5.2 TIPO DE CLIMA	10
5.3 PLUVIOMETRIA	11
5.3.1 Coleta de Dados.....	11
5.3.2 Cálculo das Curvas de Intensidade – Duração – Frequência	12
5.4 PRÉ-DIMENSIONAMENTO DAS OBRAS DE ARTE CORRENTES	17
5.5 CARACTERÍSTICAS DAS BACIAS HIDROGRÁFICAS.....	18
5.6 DIMENSIONAMENTO DE OBRAS DE ARTE CORRENTES.....	18
5.6.1 Período de Recorrência	18
5.6.2 Estimativas das Vazões.....	18
6 RESUMO DAS SOLUÇÕES PROPOSTAS.....	19
6.1 PROJETO GEOMÉTRICO	19
6.1.1 Introdução	19
6.1.2 Dimensionamento do Pavimento	19
7 MEMORIAL DESCRITIVO	22
7.1 PROJETO GEOMÉTRICO	22
7.2 TERRAPLENAGEM	23
7.2.1 Corte e transporte do material	23
7.2.2 Aterro.....	23
7.2.3 Remoção de subleito e transporte do material não utilizado na obra	23
7.3 DRENAGEM	23
7.3.1 Galerias Tubulares de Concreto.....	24



7.3.2	Caixas Coletoras com Grelha	24
7.3.3	Caixas Passagem	25
7.3.4	Meio-fio de concreto pré-moldado	25
7.3.5	Viga de Travamento (Meio-Fio)	25
7.4	PAVIMENTAÇÃO	26
7.4.1	Regularização do Subleito.....	26
7.4.2	Sub-base de Seixo Bruto.....	26
7.4.3	Colchão de Assentamento	26
7.4.4	Pavimentação com Revestimento em Bloco de Concreto (Lajota).....	27
7.4.5	Compactação inicial.....	28
7.4.6	Rejuntamento, compactação final e limpeza	28
7.5	SINALIZAÇÃO	28
7.5.1	Sinalização vertical	28
7.5.2	Sinalização horizontal.....	29
7.5.3	Sinalização de obra	29
7.6	SERVIÇOS COMPLEMENTARES	29
7.6.1	Realocação de Postes	29
7.6.2	Remoção e colocação de cercas.....	29
8	MEIO AMBIENTE	30
8.1	ESTUDOS DE IMPACTO AMBIENTAL	30
9	CONSIDERAÇÕES GERAIS.....	30
10	BOLETIM DE SONDAGEM.....	32
11	ORÇAMENTO	33
12	PROJETO BÁSICO EXECUTIVO.....	34



1 APRESENTAÇÃO

O Presente volume, denominado **Volume Único - Relatório do Projeto Básico, Orçamento e Projeto Básico Executivo** é o Projeto Básico de Engenharia da **Rua Julieta Della Giustina Meurer**, localizada no município de Braço do Norte, Santa Catarina.

Este volume é composto por uma descrição dos serviços executados, com exposição dos estudos feitos e as soluções adotadas.





Julieta Della Giustina Meurer



Julieta Della Giustina Meurer



2 MAPA DE SITUAÇÃO





<p>AMUREL ASSOCIAÇÃO DE MUNICÍPIOS DA REGIÃO DE LAGUNA REBRINHO CREA-SC 114/2008</p>	<p>TÍTULO ASSOCIADO</p>		<p>RESP. PROJETO</p>	
	<p>PROJETO BÁSICO DE ENGENHARIA</p>			
	<p>CONTEÚDO</p> <p>MAPA DE SITUAÇÃO</p>			
	<p>MUNICÍPIO DE BRAÇO DO NORTE CNPJ/MF-82.926.551/0001-45</p>		<p>JONAS BUZANELO Eng. Agrimensor/Civil-CREA 103.303-2</p>	
<p>ENDEREÇO DA OBRA RUA JULIETA DELLA GIUSTINA MEURER TRECHO 02 - BAIRRO LADO DA UNIÃO</p>		<p>NOME DO ARQUIVO</p>		
<p>DESENHO ANA FLÁVIA RONCHI Desenhista</p>		<p>ART N°</p>		
<p>DATA JULHO/2023</p>		<p>TICKET N° 202356878</p>		
<p>ESCALA SEM ESCALA</p>		<p>FOLHA 01₀₁</p>		

3 ESTUDOS GEOTÉCNICOS

O Estudo Geotécnico foi desenvolvido de forma a se conhecer as características dos materiais constituintes do subleito, classificar os materiais de cortes, jazidas e fundações de aterros, determinando suas características físico-mecânicas, estudando e indicando os materiais a serem utilizados na terraplenagem, pavimentação, drenagem e obras de arte correntes.

Os trabalhos desenvolvidos se basearam nos dados fornecidos pelos estudos geológicos e topográficos, no projeto geométrico e no exame in loco do trecho em estudo.

Com base no estudo topográfico e de projeto geométrico foram programados os locais e profundidades das sondagens para pesquisa do subleito, bem como os ensaios a serem realizados. Foi feita sondagem com perfurador de solo para a obtenção das amostras e nível d'água, que imediatamente foram classificadas.

Para realização dos estudos geotécnicos foram utilizadas Normas adotadas pelo DEINFRA/SC, com sondagens do subleito.

3.1 DEFINIÇÃO DO I. S. C. DE PROJETO

A extração da amostra se deu com o uso de um perfurador de solo, no decorrer da extração (se necessário) verificou-se o nível da água. Sequencialmente, as amostras, foram levadas para laboratório, para as devidas análises de CBR e expansão.

O método usado nos ensaios foi o método I.S.C. (Índice de Suporte Califórnia/ C.B.R.), e ensaios de compactação de solos, NBR 7182, que resulta na medida da resistência a Penetração de cada tipo de solo. Dentro dos critérios estabelecidos nas Especificações Gerais para Obras Rodoviárias do DEINFRA/SC, o I.S.C. não pode ficar menor ou igual a **2,0%**, e a expansão não pode ultrapassar os **2,0%**.

Abaixo, relatório fotográfico dos furos de investigações geotécnicas.



Figura 1 e 2 – Furo 07



BOLETIM DE SONDAGEM

Furo	Estaca	Rua	Camada		Classificação Expedita
			Início	Fim	
07	18+5,00	Julieta Della Giustina Meurer	0,00	1,20	Argila Vermelha

QUADRO RESUMO DOS ENSAIOS

Furo	Estaca	Rua	Massa Específica (g/cm ³)	Umidade Ótima (%)	Umidade Natural (%)	I.S.C. (%)	Expansão (%)
07	18+5,00	Julieta Della Giustina Meurer	1,663	19,1	28,3	7,2	0,76

4 ESTUDOS TOPOGRÁFICOS

4.1 CONSIDERAÇÕES INICIAIS

Os estudos topográficos para elaboração deste projeto, foram desenvolvidos com base nas normas do DEINFRA/SC com auxílio do programa Sistema TopoGRAPH98.

4.2 METODOLOGIA

Os trabalhos de levantamentos topográficos de campo foram realizados em uma só fase, dispensando-se o anteprojeto. Foi feita uma poligonal de apoio com estações pré-definidas de modo que possibilite os estudos e levantamento da maior área possível.



Este levantamento foi efetuado em uma faixa que permitisse desenvolver os estudos da rua.

4.3 ESTUDO DO EIXO DIRETRIZ

A definição do eixo foi desenvolvida por computação gráfica tendo como referência os levantamentos e estudo de campo. Após esta definição a locação deste eixo foi confirmada em campo. Após, foram feitas as devidas amarrações dos pontos que estão indicadas no projeto de execução.

5 ESTUDOS HIDROLÓGICOS

O Estudo Hidrológico apresenta os resultados da coleta e processamento de dados pluviométricos para a definição das vazões necessárias à verificação da capacidade hidráulica dos dispositivos de drenagem e de obras de arte correntes e ao dimensionamento de ampliações ou novos dispositivos que se façam, agora, necessários. Descreve-se a seguir o desenvolvimento dos estudos, bem como os resultados obtidos.

5.1 INTRODUÇÃO

O Estudo Hidrológico foi desenvolvido com base na Instrução de Serviço e teve por objetivo a obtenção dos parâmetros necessários ao dimensionamento dos dispositivos de drenagem do trecho em estudo.

A finalidade do Estudo Hidrológico está fundamentalmente ligada à definição dos elementos para permitir o desenvolvimento do Projeto das Estruturas de Drenagem, no que se refere ao local de implantação, tipo e dimensionamento hidráulico. Com este objetivo, procura-se analisar dados pluviométricos, a fim de estabelecer uma projeção para as precipitações sobre certos critérios de projeto, como por exemplo, o tempo de recorrência de um valor máximo de chuva.

Nos trabalhos hidrológicos geralmente interessa não somente o conhecimento das máximas precipitações observadas nas séries históricas, mas, principalmente, prever com base nos dados observados, e valendo-se dos princípios de probabilidade, quais as



máximas precipitações que possam vir a ocorrer em certa localidade, com determinada frequência.

As grandezas características da precipitação como a intensidade, a duração e a frequência, variam de local para local, de acordo com a latitude, altitude, tipo de cobertura, topografia e época do ano. Em razão disso, os dados pluviométricos de longas séries de observação devem ser analisados estatisticamente e não podem ser extrapolados de uma região para outra.

5.2 TIPO DE CLIMA

Pela aplicação do Sistema Köppen que preconiza a utilização de médias e índices numéricos dos elementos temperatura e precipitação, a região em estudo se enquadra em climas do Grupo C - Mesotérmico, sendo subtropical, uma vez que as médias das temperaturas mínimas estão abaixo de 18° C e acima de 3° C. Dentro do Grupo C, o clima da região central do estado de Santa Catarina pertence ao tipo úmido (f), sem estação seca distinta, uma vez que não há índice pluviométrico mensal inferior a 60 mm. Ainda dentro deste tipo, é possível distinguir, em função do fator altitude, dois subtipos:

- Subtipo a - de verão quente: característico de zona litorânea onde as temperaturas médias dos meses mais quentes estão acima de 22°C e,
- Subtipo b - de verão fresco: característico de zonas mais elevadas.

Em função da descrição anterior, pode-se concluir que o clima na região litorânea do Estado de Santa Catarina segundo a classificação de Wladimir Köppen, é subtropical mesotérmico úmido, pertencente ao grupo C e tipo Cfa.

Apresenta-se, na Figura 3 o mapa contendo a classificação climática do Estado de Santa Catarina.



Figura 3 - Mapa de Classificação Climática de Santa Catarina segundo Köppen

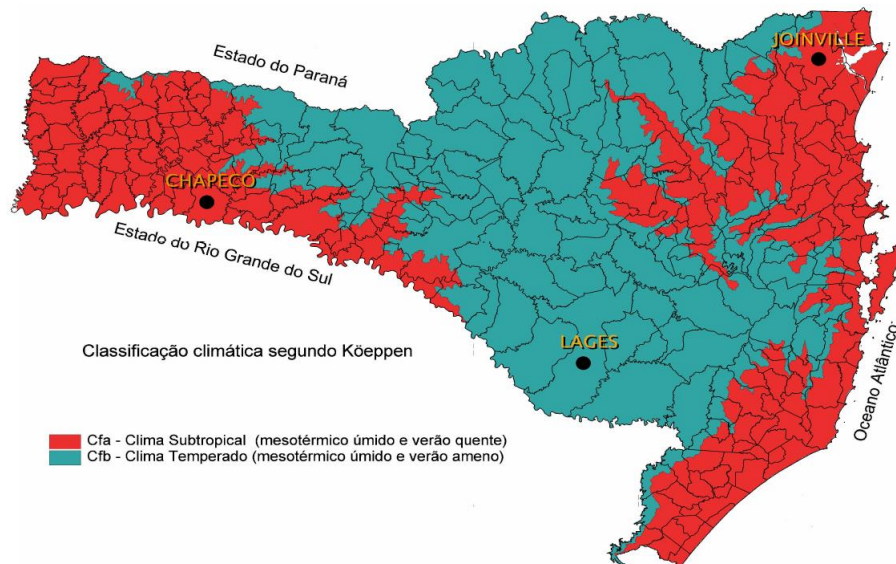

5.3 PLUVIOMETRIA

5.3.1 Coleta de Dados

Com a finalidade de caracterizar o comportamento pluviométrico e sua influência na área em estudo, foram coletados dados da estação meteorológica de Tubarão – SC, próximo à área e operado pelo EPAGRI e INMET / EMPASC cujos registros datam de 1987 a 2006.

Foram utilizados:

- Carta do IBGE 1: 50.000;
- Registros da Estação Meteorológica (Quadro 2).

A Figura 4 apresenta o histograma das chuvas médias de cada mês durante o período analisado.

Quadro 1 – Dados

Localização	Braço do Norte
Longitude	49° 11'
Latitude	28° 16'
Altitude	27,66 m
Precipitação Média Anual (mm)	1.507



Quadro 2 - Dados da estação meteorológica

Dados da Estação	
Código	02849027
Nome	TUBARÃO
Código Adicional	-
Bacia	ATLÂNTICO, TRECHO SUDESTE (8)
Sub-bacia	RIOS TUBARÃO, ARARANGUÁ E (84)
Rio	-
Estado	SANTA CATARINA
Município	TUBARÃO
Responsável	ANA
Operadora	EPAGRI
Latitude	-28:28:20
Longitude	-48:59:28
Altitude (m)	-
Área de Drenagem (km2)	-

Figura 4 – Precipitações médias de cada mês

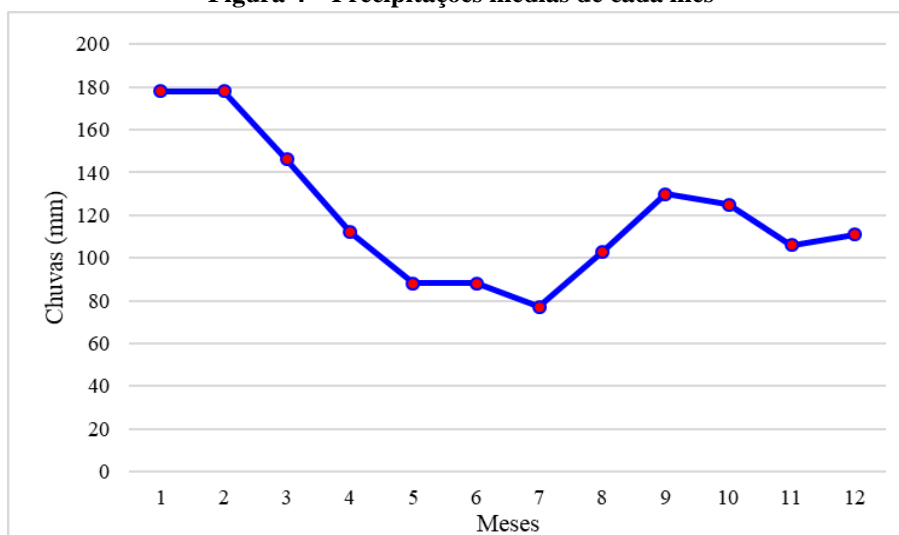

5.3.2 Cálculo das Curvas de Intensidade – Duração – Frequência

Foi utilizado o método de Vem Te Chow, junto ao roteiro do Eng.º Taborga Torrico, indicados na Instrução de Serviço, onde:

$$H = X + KS;$$

H = Altura Pluviométrica esperada para o período de retorno desejado;

X = Média Aritmética das chuvas máximas anuais;

K = Fator de Frequência;

S = Desvio do padrão de amostra.

$$X = \frac{\sum X}{n} \qquad S = \frac{\sum (X - X)^{1/2}}{n - 1}$$



Analisando estatisticamente os dados de precipitações máximas da série histórica sem considerar os anos que não possuem dados completos, temos 20 anos de registro.

Assim temos:

Média das Máximas Precipitações: $X = 92,50$ mm

Desvio Padrão: $S = 31,40$

Podemos assim finalizar a Equação que permite calcular as alturas de chuvas em função do tempo de recorrência e duração do evento.

$X_{\text{Médio}} = 92,50$ mm;

$S = 31,40$;

$N = 20$ anos analisados, temos;

$H = 92,50 + 31,40K$.

Os valores de K (Fator de Frequência) segundo Lei de Gumbel corrigem as alturas de precipitação conforme Quadro 3.

Quadro 3 – Fator de frequência

Tempo Recorrência TR (anos)	Fator Frequência K	Precipitação Máxima DIÁRIA H (mm)
10	1,625	143,5
25	2,517	171,6
50	3,836	213,0

Segundo Taborga Torrico, as alturas pluviométricas de 24 horas guardam uma relação constante e independente do período de retorno, de 1,095 com a altura pluviométrica máxima diária, e, para as alturas de 1 hora e 0,1 hora, pode-se identificar as isozonas de características iguais, definidas por Taborga Torrico. A relação entre a altura pluviométrica máxima diária, precipitação horária e de 0,1 hora aparece na Figura 5.



Figura 5 - Mapa de Isozonas proposta por Taborga Torrico

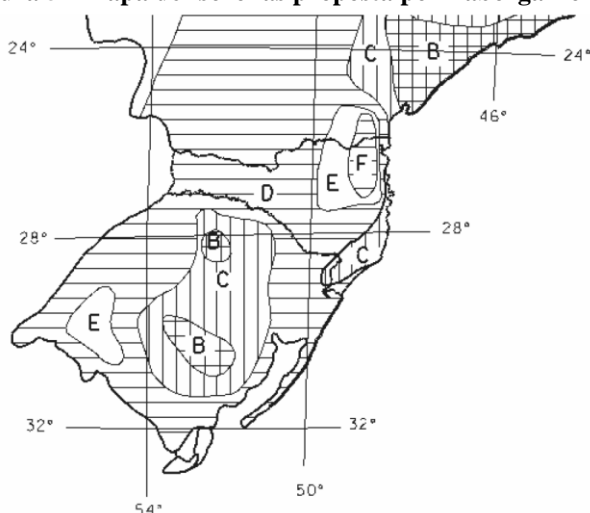

ZONA	TEMPO DE RECORRENCIA					
	10		25		100	
	1,0 hora	0,1 hora	1,0 hora	0,1 hora	1,0 hora	0,1 hora
A	35,8%	7,0%	35,4%	7,0%	34,7%	6,3%
B	37,8%	8,4%	37,3%	8,4%	36,6%	7,5%
C	39,7%	9,8%	39,2%	9,8%	38,4%	8,8%
D	41,6%	11,2%	41,1%	11,2%	40,3%	10,0%
E	43,6%	12,6%	43,0%	12,6%	42,2%	11,2%
F	45,5%	13,9%	44,9%	13,9%	44,1%	12,4%
G	47,4%	15,4%	46,8%	15,4%	45,9%	13,7%
H	49,4%	16,7%	48,8%	16,7%	47,8%	14,9%

A estação meteorológica de Tubarão - SC situa-se na Isozona C, conforme se pode constatar na Figura 3. Os fatores de conversão utilizados, de acordo com o método proposto por Taborga, são apresentados no Quadro 4.

Quadro 4 – Fatores de conversão

Fatores de conversão			
Isozona "C"	1 dia / 24 h.	1 h. / 24 h. (%)	0,1 h. / 24 h. (%)
TR=10	1,095	39,7	9,8
TR=25	1,095	39,2	9,8
TR=50	1,095	38,8	9,8
TR=100	1,095	38,4	8,8

O Quadro 5 apresenta as precipitações máximas esperadas para as chuvas de 24 horas, 1,0 hora e 0,1 hora.



Quadro 5 - Precipitações máximas esperadas para as chuvas de 24 h, 1,0 h e 0,1 h em função do período de recorrência desejado.

Alturas Pluviométricas - H (mm) para 24h - 1h e 0,1 hora			
TR	1440 min	60 min	6 min
10	157,19	56,99	14,07
25	187,87	67,25	16,81
50	210,64	74,64	18,85
100	233,23	81,79	18,74

A partir dos dados do Quadro 5 definiu-se as equações que regem a altura pluviométrica em função do tempo de duração para os intervalos de 0,1 h a 1,0 h e 1,0 h a 24 h, conforme ilustra as Figuras 6 e 7.

Figura 6 - Altura pluviométrica para duração de chuva entre 0,1 e 1 hora



Figura 7 - Altura pluviométrica para duração de chuva entre 1 e 24 horas



Com as equações apresentadas nas Figuras 4 e 5 determinou-se as alturas pluviométricas e intensidades de chuva para os diversos tempos de duração e períodos de recorrência conforme apresentados no Quadro 5.

Quadro 5 - Alturas (h) e intensidades (I) pluviométricas para diversos tempos de duração de chuva

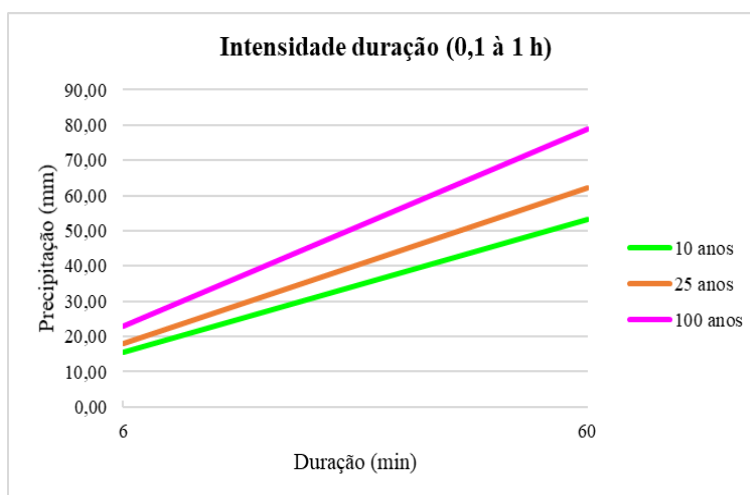
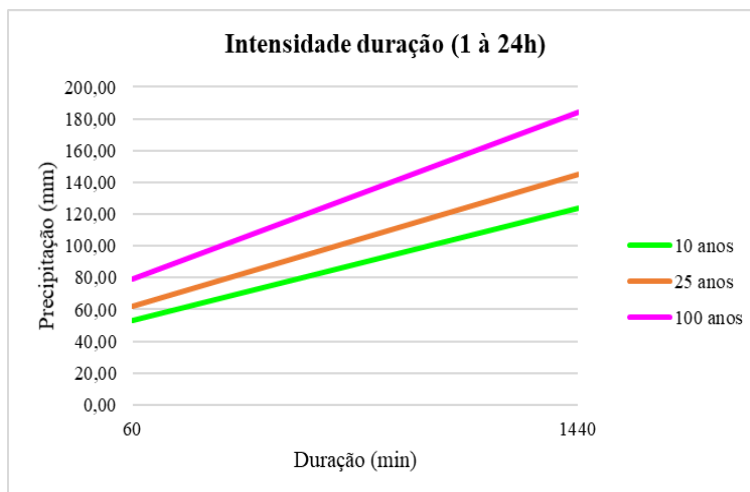
DURAÇÃO		Altura de Chuva (mm)			Intensidade (mm/h)		
Minutos	Horas	TR 10 anos	TR 25 anos	TR 100 anos	TR 10 anos	TR 25 anos	TR 100 anos
6	0,10	15,50	18,10	23,00	154,68	181,25	230,37
7	0,12	17,20	20,20	25,70	147,83	173,22	220,17
8	0,13	18,90	22,10	28,10	141,67	166,01	211,00
9	0,15	20,40	23,90	30,40	136,1	159,48	202,71
10	0,17	21,80	25,60	32,50	131,04	153,55	195,16
20	0,33	32,50	38,00	48,40	97,41	114,15	145,08
30	0,50	39,60	46,40	58,90	79,15	92,75	117,88
40	0,67	45,00	52,70	67,00	67,45	79,04	100,46
50	0,83	49,40	57,80	73,50	59,22	69,4	88,20
60	1,00	53,10	62,20	79,00	53,07	62,19	79,04
70	1,17	56,30	66,00	83,90	48,27	56,56	71,89
80	1,33	59,20	69,40	88,20	44,41	52,03	66,14
90	1,50	61,80	72,40	92,10	41,22	48,30	61,38
100	1,67	64,20	75,20	95,60	38,53	45,15	57,38
200	3,33	79,50	93,20	118,40	23,85	27,95	35,53
300	5,00	88,30	103,40	131,50	17,65	20,69	26,29
400	6,67	94,50	110,70	140,70	14,18	16,61	21,11
500	8,33	99,40	116,40	148,00	11,92	13,97	17,76
600	10,00	103,40	121,20	154,00	10,34	12,12	15,40
700	11,67	106,80	125,20	159,10	9,16	10,73	13,64
800	13,33	109,80	128,70	163,60	8,24	9,65	12,27
900	15,00	112,50	131,90	167,60	7,5	8,79	11,17
1000	16,67	115,00	134,70	171,20	6,9	8,08	10,27
1440	24,00	123,60	144,80	184,10	5,15	6,03	7,67

A curva de intensidade-duração-frequência é resultante dos dados que compõem o Quadro 5. A Figura 8 mostra a curva intensidade-duração-frequência.



Figura 8 - Curva intensidade-duração-frequência.

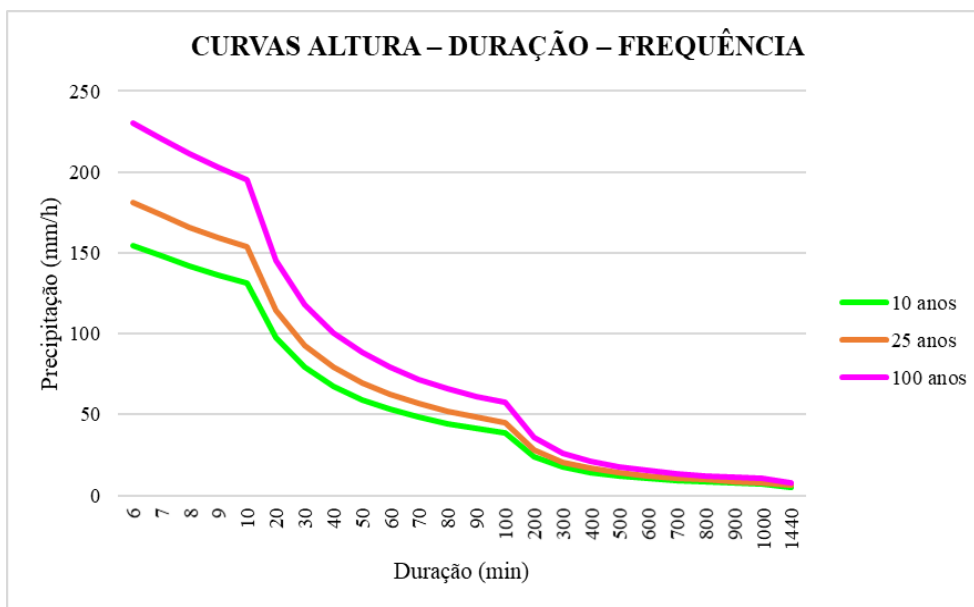

5.4 PRÉ-DIMENSIONAMENTO DAS OBRAS DE ARTE CORRENTES

Foi elaborada a planilha de pré-dimensionamento dos bueiros pelo Método Racional onde constam as características físicas e geométricas das bacias, o cálculo da vazão passante nos cursos d'água interceptados, como também o tipo de obra, em termos de diâmetro, necessário a permitir a passagem desta vazão.

Deverão ser aferidos as áreas, comprimentos dos talwegues, desníveis das bacias e a posição exata da localização das obras de arte correntes mediante visita a campo. Caso haja a constatação da necessidade de outros bueiros, não detectados nas fotos aéreas, os mesmos deverão ser acrescentados no quadro de bueiros.

Serão levantadas topograficamente as seções transversais no local exato de cada bueiro. Também serão confirmadas as coberturas vegetais de cada bacia para validar os coeficientes adotados que influenciam diretamente na vazão de contribuição das bacias, a saber, o coeficiente de escoamento "C" e o coeficiente adimensional "K" que influi no tempo de concentração da bacia e indiretamente na vazão de contribuição.

Desta forma, será definida a seção definitiva dos bueiros a serem implantados para permitir a vazão de cada bacia contribuinte.



5.5 CARACTERÍSTICAS DAS BACIAS HIDROGRÁFICAS

As bacias foram delimitadas diretamente na carta do IBGE, aéreas na escala 1:25000, visto que todas bacias apresentam área inferior a 10 Km², e puderam ser visualizadas integralmente no conjunto de fotos analisado.

As áreas das bacias foram obtidas através da utilização do planímetro, e o comprimento dos talwegues principais, através do curvímetro.

Para a determinação dos desníveis dos talwegues principais baseou-se nas cotas obtidas na carta do IBGE e, também, daquelas obtidas no levantamento topográfico.

5.6 DIMENSIONAMENTO DE OBRAS DE ARTE CORRENTES

5.6.1 Período de Recorrência

Baseado em considerações econômicas, recomendam-se os seguintes períodos de recorrência para os tipos de obras abaixo classificadas:

Obras de drenagem superficial: 10 anos

Bueiros: 25 anos

Pontes: 100 anos

5.6.2 Estimativas das Vazões

Com a consideração de que a descarga em uma determinada seção é função das características fisiográficas da bacia contribuinte, utilizou-se o Método Racional para a estimativa das vazões de cada bacia contribuinte, visto que todas as bacias hidrográficas apresentam área inferior a 10 km², sendo bastante seguro e de resultados não super dimensionados, para bacias de pequenas áreas.

O Método Racional foi utilizado mediante o emprego da expressão:

$$Q = \frac{C \times I \times A}{360} \quad \text{Equação 1.}$$

Onde:

Q = descarga, em m³/s;

C = Coeficiente de escoamento superficial, adimensional;



I = precipitação com duração igual ao tempo de concentração da bacia, em mm/h
A = área da bacia obtida por planimetragem eletrônica a partir de fotos aéreas na escala 1:50000 ou cartas do IBGE na escala 1:100000, em hectares.

6 RESUMO DAS SOLUÇÕES PROPOSTAS

6.1 PROJETO GEOMÉTRICO

6.1.1 Introdução

O projeto de pavimentação desenvolvido definiu a seção transversal do pavimento, em tangente e em curva, suas espessuras ao longo do trecho, bem como o estabelecimento do tipo do pavimento, definindo geometricamente as diferentes camadas componentes, estabelecendo os materiais constituintes e especificando valores mínimos e/ou máximos das características físicas e mecânicas desses materiais, processos construtivos, controles de qualidade e outros.

De forma geral, a estrutura dimensionada deverá atender as seguintes características:

- Dar conforto ao usuário que irá trafegar pela rodovia;
- Resistir e distribuir os esforços verticais oriundos do tráfego;
- Resistir aos esforços horizontais;
- Ser impermeável, evitando que a infiltração das águas superficiais venha a danificá-lo;
- Melhorar a qualidade de vida da população nativa;
- Melhorar a qualidade do sistema viário público.

6.1.2 Dimensionamento do Pavimento

O dimensionamento das diversas camadas constituintes do pavimento foi feito mediante o método da ABCP - Associação Brasileira de Cimento Portland.

⇒ **Solicitação do eixo padrão – N**

O valor do número “N” foi obtido conforme descrito nos estudos de tráfego, e apresenta o seguinte valor:

$$N = 5,1 \times 10^5.$$



Com isso a lajota deverá ter espessura mínima de 8 cm de acordo com o quadro abaixo:

Quadro – IP-06 Instrução para dimensionamento de pavimento com bloco de concreto

<i>TRÁFEGO</i>	<i>ESPESSURA REVESTIMENTO</i>	<i>RESISTÊNCIA A COMPRESSÃO SIMPLES</i>
$N \leq 5 \times 10^5$	6,0 cm	35 MPa
$5 \times 10^5 < N < 10^7$	8,0 cm	35 a 50 MPa
$N > 10^7$	10,0 cm	50 MPa

⇒ Índice de Suporte

O CBR de projeto foi obtido conforme descrito nos Estudos Geotécnicos e apresenta o seguinte valor:

$$CBR_p = 7,2\%$$

⇒ Cálculo do Pavimento

Dimensionamento de pavimentos com blocos intertravados de concreto – IP – 06/2004

Os pavimentos de blocos pré-moldados de concreto para vias urbanas são, nesta Instrução de Projeto, dimensionados por dois métodos de cálculo preconizados pela ABCP - Associação Brasileira de Cimento Portland, aqui transcritos, sendo o seu entendimento e a sua aplicação ilustrada com exemplos práticos.

Os métodos utilizam-se, basicamente, de dois gráficos de leitura direta, fornecendo as espessuras necessárias das camadas constituintes do pavimento de blocos pré-moldados.

Classificação das vias e parâmetros de tráfego

Função predominante	Tráfego previsto	Vida de projeto	Volume inicial faixa mais carregada		Equivalente I Veículo	N	N Característico
			Veículo Leve	Caminhão/Ônibus			
Via local	LEVE	10	100 a 400	4 a 20	1,50	$2,70 \times 10^4$ a $1,40 \times 10^5$	10^5
Via Local e Coletora	MÉDIO	10	401 a 1500	21 a 100	1,50	$1,40 \times 10^5$ a $6,80 \times 10^5$	5×10^5
Vias Coletoras e Estruturais	MEIO PESADO	10	1501 a 5000	101 a 300	2,30	$1,4 \times 10^6$ a $3,1 \times 10^6$	2×10^6

	PESADO	12	5001 a 10000	301 a 1000	5,90	$1,0 \times 10^7$ a $3,3 \times 10^7$	2×10^7
	MUITO PESADO	12	> 10000	1001 a 2000	5,90	$3,3 \times 10^7$ a $6,7 \times 10^7$	5×10^7
Faixa Exclusiva de Ônibus	VOLUME MÉDIO	12		< 500		$3 \times 10^6^{(1)}$	10^7
	VOLUME PESADO	12		> 500		5×10^7	5×10^7

Procedimento adotado - A

Vias de tráfego leve com "N" típico até 10^5 solicitações do eixo simples padrão, por não necessitar de utilização da camada de base, gerando, portanto, estruturas esbeltas e economicamente mais viáveis $N = 5 \times 10^5$

Quando o $N < 5 \times 10^5$, o material de sub-base deve apresentar um valor de $CBR \geq 20\%$; se o subleito natural apresentar $CBR \geq 20\%$, fica dispensada a utilização da camada de sub-base.

$CBR = 7,2\%$

Para o "N" citado acima, fica dispensada a camada de Base.

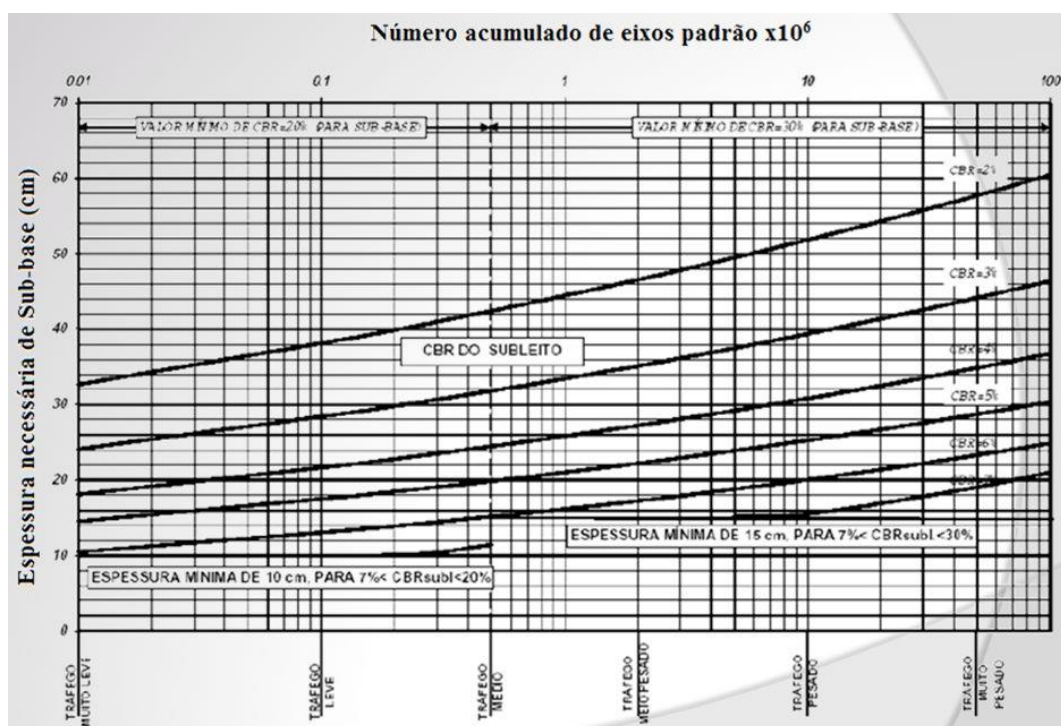

Conforme instruções retiradas do ábaco a espessura de sub base necessária será de 10 cm, onde neste caso o material de sub base deverá ter CBR_{min} de 20%.

OBS.: Por ser usado Seixo Bruto e não Seixo Britado, usualmente encontra-se esse material com uma granulometria superior a $\varnothing 20$ cm.

Quadro 7 – Estrutura do pavimento

Bloco de Concreto Sextavado (Lajota)	8,0 cm
Colchão (Pó de Pedra)	5,0 cm
Sub-base (Seixo Bruto)*	20,0 cm

*** O fornecimento do insumo é de responsabilidade da Prefeitura Municipal.**

7 MEMORIAL DESCRITIVO

O presente memorial descritivo tem por objetivo orientar a execução dos serviços de terraplenagem, drenagem e pavimentação com revestimento em blocos de concreto sextavados (lajota) na rua Julieta Della Giustina Meurer localizada no Bairro Lado da União, no município de Braço do Norte, SC.

7.1 PROJETO GEOMÉTRICO

Com os dados de campo, desenhou-se o perfil do terreno pelo eixo da rua, e a partir desse, projetou-se o greide final do pavimento. Buscou-se lançar um greide que não prejudicasse os imóveis, respeitando o nível das soleiras das casas em relação ao existente.

Onde não se detectou nenhum problema em relação à altura das soleiras das casas, projetou-se um greide para aproveitamento do revestimento primário existente como sub-base e já consolidado pela ação do tráfego.



7.2 TERRAPLENAGEM

A terraplenagem tem por objetivo a conformação da plataforma da rodovia, de acordo com o projeto geométrico. Para o rebaixamento e alargamento da plataforma, a terraplenagem deverá ser executada, obedecendo às cotas constantes do projeto.

Todos os serviços de topografia são da responsabilidade da Contratada. O material escavado foi classificado como sendo de primeira categoria.

7.2.1 Corte e transporte do material

O material deverá ser escavado de acordo com o perfil longitudinal de terraplanagem, observando a seção transversal, no qual apresenta os locais onde os cortes devem ser executados. Todo o material escavado deverá ser transportado para bota fora.

A execução deste serviço é de responsabilidade da Prefeitura.

7.2.2 Aterro

Deverá ser analisado o perfil longitudinal de terraplanagem, bem como as seções transversais, verificando assim, os locais que necessitam de aterro. Todo o material necessário para o aterro de pista será utilizado material de caixa de empréstimo (seixo).

A execução deste serviço é de responsabilidade da Prefeitura.

7.2.3 Remoção de subleito e transporte do material não utilizado na obra

Em função do solo existente possuir excesso de umidade, os mesmos deverão ser removidos e transportados para bota fora. Para o aterro dessas remoções deverá ser utilizado material de caixa de empréstimo (seixo). Os pontos a serem removidos devem ser verificados na tabela de Remoções.

A execução deste serviço é de responsabilidade da Prefeitura.

7.3 DRENAGEM

A drenagem do projeto consiste na execução de galerias longitudinais e transversais, caixas coletoras com grelha, caixas de ligação e passagem e meio-fio, conforme projeto.



Deverão ser obedecidas as Especificações de Serviço do DNIT, para os serviços de bueiros e drenagem.

Deverão ser obedecidas as Especificações de Serviço do DNIT, para os serviços de bueiros e drenagem.

7.3.1 Galerias Tubulares de Concreto

A escavação das valas de fundação também será executada pela Contratada.

Os tubos da drenagem deverão ser assentados sobre lastro de brita com espessura de 10 cm, em perfeito alinhamento e nivelamento.

E ainda, os tubos serão rejuntados externamente com cimento e areia no traço 1:4, desde a base até o topo.

O reaterro deverá ser utilizado o mesmo da escavação da vala sendo material de boa qualidade, em camadas de 0,25 m compactadas manualmente até a geratriz superior do tubo, podendo o restante da vala ser compactada mecanicamente.

Toda a limpeza e sobra de materiais deverá ser transportado para os locais previamente determinados pela fiscalização.

Todos os problemas que possam ocorrer com as redes de abastecimento de água, energia, telefone e gás, serão de inteira responsabilidade da empresa Contratada, cabendo a esta a devida recuperação.

7.3.2 Caixas Coletoras com Grelha

Deverão ser executadas com blocos de concreto, rejuntados com argamassa de cimento e areia no traço 1:3, nas dimensões conforme projeto.

As paredes internas da caixa deverão ser rebocadas com argamassa de cimento e areia no traço 1:3.

A laje do fundo da caixa deverá ser em concreto com espessura mínima de 7,00 (sete) cm e resistência de 20 Mpa.

O anel superior da caixa deverá ser em concreto nivelado e desempenado, com resistência de 20 Mpa.

A ligação da caixa com a galeria deverá ser com tubo de concreto de diâmetro conforme projeto, com acabamento interno e rejuntado com argamassa no traço 1:3.



A Contratada fornecerá as grelhas em ferro fundido de 0,40 x 0,70 m conforme projeto anexo.

7.3.3 Caixas Passagem

Deverão ser executadas em concreto com resistência de 20 Mpa e dimensões conforme detalhe executivo.

A tampa deverá ser em concreto armado com resistência de 20 Mpa e aço CA-60 e CA-50 com Ø indicados no detalhe.

Para a execução da mesma, deve ser feita a escavação para assentamento do dispositivo, obedecendo aos alinhamentos, cotas e dimensões indicadas no projeto.

As fôrmas deverão ser de madeiras e a confecção do concreto será com betoneira com lançamento manual.

Retirada das fôrmas somente poderá ser feita após a cura do concreto, iniciando-se o reaterro lateral após a total desforma.

Somente será permitida a colocação das tampas de concreto e chumbamento após a limpeza do dispositivo.

7.3.4 Meio-fio de concreto pré-moldado

Os meios-fios de 10 x 12 x 30 x 100 cm, deverão estar com alinhamentos perfeitos e assentados sobre uma base regularizada, devendo as juntas não ultrapassar 1,50 cm.

O rejunte será com argamassa de cimento e areia no traço 1:4, desde a base até o topo do meio-fio.

As juntas deverão ser previamente molhadas e estarem limpas de impurezas.

O meio-fio será protegido com encosto de argila, cujo material será fornecido pela Contratada.

7.3.5 Viga de Travamento (Meio-Fio)

Foi projetada vigas de travamento para evitar o deslocamento das lajotas por erosão e gravidade. A mesma foi prevista nos acessos das ruas perpendiculares a via projetada e em declives acentuados quando for o caso. Para a viga de travamento, deverá ser usado o meio fio pré-moldado.



7.4 PAVIMENTAÇÃO

7.4.1 Regularização do Subleito

Após a terraplenagem, todo o subleito deverá ser regularizado e nivelado de acordo com projeto geométrico, tanto no sentido longitudinal quanto no transversal e compactado, até atingir 100% do Proctor Normal.

Onde a altura de aterro for inferior a 20 (vinte) cm o local deverá ser escarificado no mínimo uma espessura de 15 (quinze) cm, para uma melhor homogeneização do material.

Neste serviço estão incluídas todas as operações necessárias à sua completa execução e são medidos em m².

Estes serviços são regulados pela Especificação Geral do DNIT.

7.4.2 Sub-base de Seixo Bruto

É uma camada que se destina a receber e distribuir parte dos esforços oriundos do tráfego e para proteger o subleito. Será executada uma camada conforme Projeto Executivo em Seixo Bruto. A liberação da compactação se fará visualmente após um mínimo de 13 passadas com rolo vibratório com energia de compactação máxima. Deverá ser também observada a sanidade, deste material, evitando deste modo a presença de argilas, material orgânico etc., quando da execução da camada. Deverá ser liberada pela topografia a parte geométrica. Esta deverá apresentar ensaios que comprovem a devida resistência e seu devido equivalente de areia, este deverá ser $\geq 40\%$.

O fornecimento do insumo é de responsabilidade da Prefeitura.

7.4.3 Colchão de Assentamento

Sobre a sub-base, será colocada a camada de assentamento que é formada por uma camada de pó de pedra com espessura de 5 cm, que deve ser perfeitamente nivelado e não compactado, com inclinação conforme projeto.

O pó de pedra deve ser limpo, sem finos plásticos, material orgânico ou argila.



A camada de pó de pedra deve ser espalhada e rasada em um movimento único de uma régua. Nunca em sentido vai-vem. É importante controlar as cotas das guias que garantem a espessura uniforme da camada (5 cm).

Após o nivelamento da camada, a área deve ser isolada para evitar qualquer irregularidade do colchão causada por qualquer tipo de tráfego, pois caso isso ocorra, poderá refletir na camada de rolamento final.

Não é recomendável nivelar grandes extensões de pó de pedra à frente da linha de assentamento das peças, para minimizar os riscos de variações da camada.

A camada de assentamento só deverá ser executada quando estiverem prontas as camadas subjacentes, a drenagem e os confinamentos externos e internos (meio fios).

7.4.4 Pavimentação com Revestimento em Bloco de Concreto (Lajota)

O bloco de concreto será do tipo lajota com espessuras de 0,08m e uma resistência à compressão de 35 Mpa aos 28 dias, fornecidos pela CONTRATANTE.

As peças pré-moldadas terão que ser perfeitas de tal modo que depois de assentadas, a distância média entre elas seja de 2 a 3 mm, nunca superior a 5mm. Deverá ser mantido um espaçamento uniforme entre as peças para preenchimento com pó de pedra.

O acabamento será feito com blocos serrados e rejuntado com argamassa de cimento e areia no traço 1:3 na espessura do bloco de pavimentação.

O rejunte junto ao meio fio será feito com argamassa de cimento e areia no traço 1:3 na espessura do bloco de pavimentação.

Deverá ser passada a placa vibratória sobre as peças para corrigir possíveis irregularidades do piso. Caso alguma peça apresente qualquer defeito, ou ocorra o afundamento de peça, estas deverão ser imediatamente substituídas.

Em seguida deverá ser espalhado pó de pedra para selar as juntas. Para facilitar a penetração o pó de pedra precisa estar bem seca. Deverá ser utilizado vassourão ou rodo para o espalhamento do pó de pedra sobre as peças. Após, passar novamente a placa vibratória, intercalando uma passada sobre a outra.

Na Liberação da LAJOTA a Empresa executora terá que apresentar o ensaio a COMPRESSÃO para fiscalização.



7.4.5 Compactação inicial

Após o assentamento das peças num trecho do pavimento, executa-se a compactação inicial com placa vibratória. A compactação é realizada em duas passadas sobre toda a área, cuidando-se para que haja uma sobreposição dos percursos para evitar a formação de “degraus”. A compactação deve parar, a pelo menos, um metro do limite das peças assentadas, ainda sem confinamento.

7.4.6 Rejuntamento, compactação final e limpeza.

Uma vez executada a compactação inicial, dá-se início a última etapa: o espalhamento da camada de pó de pedra sobre o pavimento. Uma fina camada será espalhada sobre as peças e com uma vassoura, o operário varre até que as juntas entre as peças sejam completamente preenchidas.

A compactação final tem como objetivo conferir uma estabilidade definitiva ao pavimento. Sua execução se precede da mesma forma como a compactação inicial, diferenciando-se pelo número de passadas que a placa vibratória terá que executar. Deverão ser realizadas pelo menos quatro passadas em diversas direções, observando-se a sobreposição nos percursos sucessivos.

Após a compactação final, deverá ser feito a varrição final para posteriormente o pavimento ser liberado ao tráfego.

A Fiscalização apreciará de forma visual as características de acabamento as peças.

7.5 SINALIZAÇÃO

7.5.1 Sinalização vertical

É a sinalização composta por placas, painéis e dispositivos auxiliares, situados na posição vertical e localizados à margem da via ou suspensa sobre ela.

As chapas para as placas de sinalização deverão ser zincadas, com no mínimo 270 g de zinco por m² e terão uma face pintada na cor preta semi fosca e outra na cor padrão.

As letras, símbolos e números poderão ser confeccionados com películas refletivas coladas ou por serigrafia sobre película refletiva.

Para a fixação das placas aos suportes, deverão ser utilizados parafusos zincados presos por arruelas e porcas.



Como regra geral, para todos os sinais posicionados lateralmente à via, é dada uma pequena deflexão horizontal de 3° em relação à direção ortogonal ao trajeto dos veículos que se aproximam, para minimizar problemas de reflexo.

Pelo mesmo motivo, os sinais são inclinados em relação à vertical, para frente ou para trás, conforme a rampa seja ascendente ou descendente, também em 3°.

7.5.2 Sinalização horizontal

A sinalização horizontal será com tinta retro refletiva branca/amarela, a base de resina acrílica com microesferas de vidro, com faixa uma central amarela, na largura de 0,12 m e tinta branca para as faixas de pedestre.

7.5.3 Sinalização de obra

A sinalização de obra da rua visa a segurança do usuário e do pessoal da obra em serviço, sendo constituída por sinalização horizontal, vertical, bem como dispositivos de sinalização e segurança, que serão constituídas por placas, cones de borracha ou plásticos, dispositivos de luz intermitente e bandeiras.

Os custos serão de responsabilidade da Contratada.

7.6 SERVIÇOS COMPLEMENTARES

7.6.1 Realocação de Postes

Os postes que se encontram dentro da faixa carroçável e das calçadas com acessibilidade conforme indicado no Projeto Geométrico deverão ser realocados, sendo este serviço de responsabilidade da PREFEITURA, não incidindo custos no orçamento pois a cooperativa de eletrificação fornece este serviço gratuitamente.

7.6.2 Remoção e colocação de cercas

Nos locais onde a nova via coincidir com as cercas, as mesmas deverão ser removidas e colocadas novas, sendo este serviço de responsabilidade da CONTRATADA.



8 MEIO AMBIENTE

8.1 ESTUDOS DE IMPACTO AMBIENTAL

Em relação ao impacto ambiental provocado pela execução da obra em questão, avaliamos ser o pouco significativo, pois a pavimentação será executada sobre a via existente.

9 CONSIDERAÇÕES GERAIS

A Contratada deverá manter a obra sinalizada, especialmente à noite, e principalmente onde há interferência com o sistema viário, e proporcionar total segurança aos pedestres para evitar ocorrência de acidentes.

A Contratada deverá colocar placa indicativa da obra com os dizeres e logotipos orientados pela Secretaria Municipal de Planejamento, que deverá seguir o padrão estabelecido pelo Órgão Financiador do recurso e deverá ser afixada em local visível e de destaque.

Todos os serviços de topografia, laboratório de solos e asfaltos, serão fornecidos pela Contratada.

A obra será fiscalizada por profissional designado pela Prefeitura Municipal. Cabe a Contratada facilitar o acesso às informações necessárias ao bom e completo desempenho do fiscal.

Cabe a Secretaria Municipal de Planejamento do município, dirimir quaisquer dúvidas do presente Memorial Descritivo, bem como de todo o Projeto de Pavimentação e Drenagem.

Caso haja divergência entre as medidas tomadas em escala e medidas determinadas por cotas, prevalecerão sempre as últimas.

Quanto a regularização de subleito, deve ser seguido os procedimentos descritos na NORMA DNIT 137/2010 - ES.

Para a execução da sub-base, deve ser seguido os procedimentos descritos na NORMA DNIT 139/2010 – ES.

Todos os problemas que possam ocorrer com as redes de abastecimento de água, energia, telefone e gás, serão de inteira responsabilidade da empresa Contratada, cabendo a esta a devida recuperação.



A Contratada assumirá integral responsabilidade pela boa execução e eficiência dos serviços que executar, de acordo com as Especificações Técnicas, sendo também responsável pelos danos causados decorrentes da má execução dos serviços.

A boa qualidade dos materiais, serviços e instalações a cargo da Contratada, determinados através de verificações, ensaios e provas aconselháveis para cada caso, serão condições prévias e indispensáveis para o recebimento dos mesmos.

No final da obra, a Contratada deverá fornecer um relatório, contendo todos os resultados obtidos nos ensaios de laboratório e em campo da obra, e apresentar o controle topográfico realizado, elaborando planta planialtimétrica da obra acabada.



10 BOLETIM DE SONDAGEM



ENSAIO DE COMPACTAÇÃO DE SOLOS (NBR 7182)

TRECHO	CAMADA	AMOSTRA	DATA
RUA JULIETA DELLA GIUSTINA MEURER	0,00 A 1,20	1	22/12/2020
ESTACA/POSIÇÃO	MATERIAL	ENERGIA	FURO
18+5,00	ARGILA VERMELHA	NORMAL	7

COMPACTAÇÃO

Cilindro nº	1	1	1	1	1
Água Adicionada(ml)	350	410	470	530	590
Cilindro+Solo Úmido(g)	4.145	4.220	4.265	4.255	4.240
Peso do Cilindro(g)	2.275	2.275	2.275	2.275	2.275
Peso do Solo Úmido(g)	1.870	1.945	1.990	1.980	1.965
Volume do Cilindro(cm³)	1.002	1.002	1.002	1.002	1.002
Dens. Apar. Úmida(g/cm³)	1,866	1,941	1,986	1,976	1,961

DETERMINAÇÃO DA UMIDADE

Cápsula nº	32	39	46	50	29
Cápsula+Solo Úmido(g)	63,86	71,56	75,41	80,37	87,83
Cápsula+Solo Seco(g)	57,38	63,45	65,55	69,06	74,21
Peso da Água(g)	6,48	8,11	9,86	11,31	13,62
Peso da Cápsula(g)	15,94	17,56	15,30	16,38	15,96
Peso do Solo Seco(g)	41,44	45,89	50,25	52,68	58,25
Teor de Umidade(%)	15,6	17,7	19,6	21,5	23,4
Umidade Adotada(%)	15,6	17,7	19,6	21,5	23,4
Dens. Apar. Seca(g/cm³)	1,614	1,649	1,661	1,626	1,589

GRÁFICO DENSIDADE APARENTE - UMIDADE

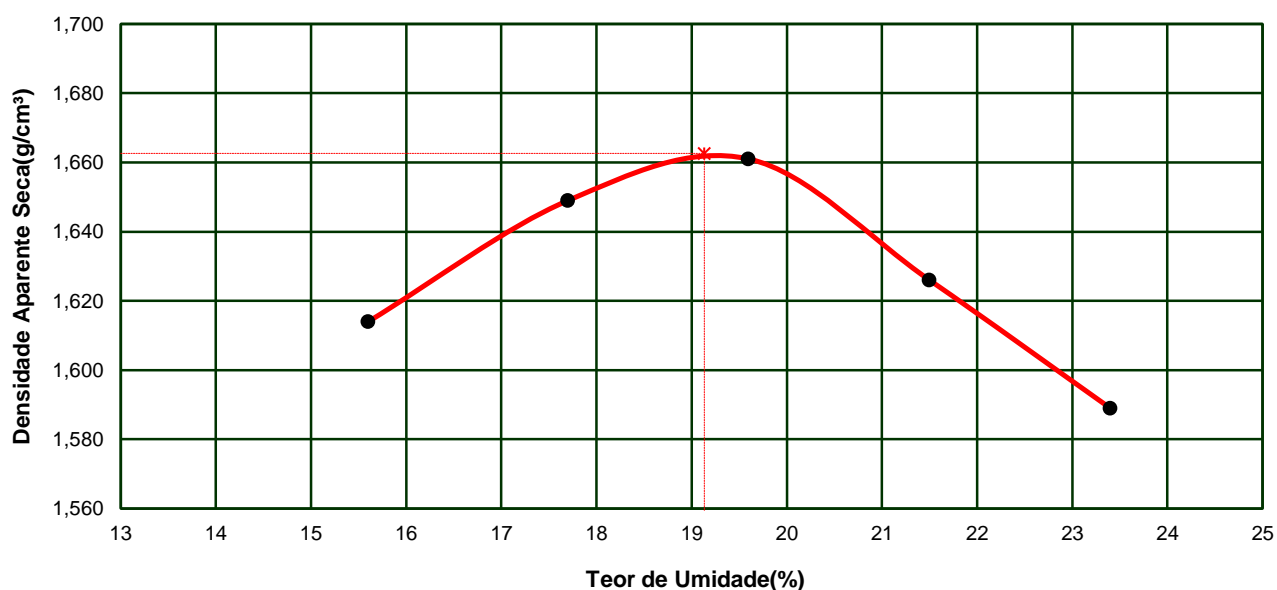

DENSIDADE MÁXIMA SECA:	1,663 g/cm³	UMIDADE ÓTIMA:	19,1 %
		UMIDADE NATURAL:	28,3%

ENSAIO DE ÍNDICE SUPORTE CALIFÓRNIA DE SOLOS

TRECHO RUA JULIETA DELLA GIUSTINA MEURER	CAMADA 0,00 A 1,20	AMOSTRA 1	DATA 22/12/2020
ESTACA/POSIÇÃO 18+5,00	MATERIAL ARGILA VERMELHA	ENERGIA NORMAL	FURO 7

PREPARAÇÃO DA AMOSTRA

DETERMINAÇÕES DE UMIDADE	HIGROSCÓPICA		MOLDAGEM		UMIDADE NATURAL	
Cápsula nº	20	17	32	37	49	47
Peso da Cápsula+Solo Úmido(g)	66,59	71,52	100,55	97,83	96,68	99,13
Peso da Cápsula+Solo Seco(g)	65,50	70,34	86,98	84,46	79,37	80,55
Peso da Água(g)	1,09	1,18	13,57	13,37	17,31	18,58
Peso da Cápsula(g)	16,08	16,33	15,94	14,63	18,19	14,67
Peso do Solo Seco(g)	49,42	54,01	71,04	69,83	61,18	65,88
Teor de Umidade(%)	2,2	2,2	19,1	19,1	28,3	28,2
Umidade Média(%)	2,2		19,1		28,3	

UMID. ÓTIMA(%)= 19,1	AMOSTRA ÚMIDA(g): 6.000	ÁGUA A ADICIONAR(ml): 1014
-----------------------------	--------------------------------	-----------------------------------

COMPACTAÇÃO DA AMOSTRA

DENSIDADE	MOLDAGEM	SATURADO	EXPANSÃO			
			Altura do Corpo de Prova(mm) 112,7			
Cilindro nº	1		DATA	Tempo Decorrido em dias	Expansão Lida em mm	Expansão em Porcentagem
Água Adicionada(ml)	1.014					
Peso do Cilindro+Solo Úmido(g)	9.990		22/12/2020	0	0,00	
Peso do Cilindro(g)	5.345		23/12/2020	1		
Peso do Solo Úmido(g)	4.645		24/12/2020	2		
Volume do Cilindro(cm³)	2.346		25/12/2020	3		
Densid. Aparente Úmida(g/cm³)	1,980		26/12/2020	4	0,86	0,76
Densid. Aparente Seca(g/cm³)	1,662					

ENSAIO DE PENETRAÇÃO

Constante do Anel 0,10379			
Tempo (min.)	Penet. (mm)	Leitura 0,001mm	Pressão (kgf/cm²)
0,5	0,64	7	0,7
1,0	1,27	15	1,6
1,5	1,91	24	2,5
2,0	2,54	34	3,5
3,0	3,81	56	5,8
4,0	5,08	71	7,4
6,0	7,62	79	8,2
8,0	10,16	84	8,7
10,0	12,70	88	9,1

CÁLCULO DO I.S.C.

Leitura (mm)	pressão		I.S.C. (%)
	aplic.	Corrigida	
2,54	3,5	4,6	6,5
5,08	7,4	7,6	7,2

GRÁFICO PRESSÃO PENETRAÇÃO

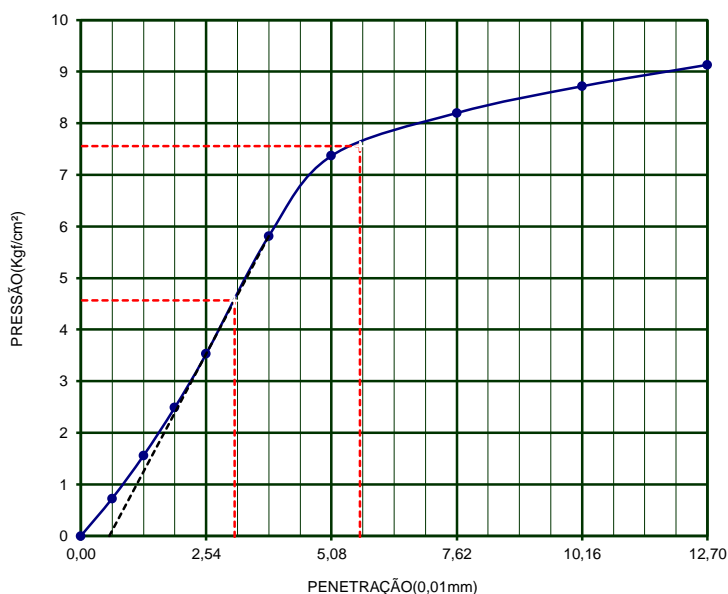

DENS. MÁXIMA 1,663	UMID. ÓTIMA(%)= 19,1	I.S.C.(%)= 7,2	EXPANSÃO(%)= 0,76
---------------------------	-----------------------------	-----------------------	--------------------------

11 ORÇAMENTO



PO - PLANILHA ORÇAMENTÁRIA
Orçamento Base para Licitação - OGU

Grau de Sigilo
#PUBLICO

Nº OPERAÇÃO 0	Nº SICONV 0	PROPONENTE / TOMADOR Prefeitura Municipal de Braço do Norte	APELIDO DO EMPREENDIMENTO RUA JULIETA DELLA GIUSTINA MEURER - TRECHO 02
LOCALIDADE SINAPI FLORIANOPOLIS	DATA BASE 06-23 (N DES.)	DESCRIÇÃO DO LOTE PAVIMENTAÇÃO EM BLOCOS DE CONCRETO SEXTAVADOS - LAJOTA DA	MUNICÍPIO / UF Braço do Norte
			BDI 1 24,22%
			BDI 2 0,00%
			BDI 3 0,00%

Item	Fonte	Código	Descrição	Unidade	Quantidade	Custo Unitário (sem BDI) (R\$)	BDI (%)	Preço Unitário (com BDI) (R\$)	Preço Total (R\$)	
PAVIMENTAÇÃO EM BLOCOS DE CONCRETO SEXTAVADOS - LAJOTA DA RUA JULIETA DELLA GIUSTINA MEURER									254.836,20	
1. RUA JULIETA DELLA GIUSTINA MEURER - TRECHO 02									-	254.836,20
1.1. SERVIÇOS PRELIMINARES									-	3.494,78
1.1.1.	Composição	COMP-01	PLACA DE OBRA (PARA CONSTRUCAO CIVIL) EM CHAPA GALVANIZADA *N. 22*, ADESIVADA, DE 2,4 X 1,2 M - COM SUPORTE DE MADEIRA	UND	2,88	854,85	BDI 1	1.061,89	3.058,24	RA
1.1.2.	Composição	COMP-43	LOCAÇÃO DA OBRA, COM USO DE EQUIPAMENTOS TOPOGRAFICOS	M2	873,07	0,40	BDI 1	0,50	436,54	RA
1.2. PAVIMENTAÇÃO									-	118.058,95
1.2.1.	SINAPI	100576	REGULARIZAÇÃO E COMPACTAÇÃO DE SUBLEITO DE SOLO PREDOMINANTEMENTE ARGILOSO. AF 11/2019	M2	1.009,22	1,82	BDI 1	2,26	2.280,84	RA
1.2.2.	Composição	COMP-27	EXECUÇÃO DE SUB-BASE COM SEIXO BRUTO COM EQUIVALENTE DE AREIA SUPERIOR A 40%, EXCLUSIVE FORNECIMENTO DO INSUMO - REF. SINAPI CÓD. 96400	M3	188,23	20,74	BDI 1	25,76	4.848,80	RA
1.2.3.	SINAPI	95875	TRANSPORTE COM CAMINHÃO BASCULANTE DE 10 M³, EM VIA URBANA PAVIMENTADA, DMT ATÉ 30 KM - EMPOLAMENTO 30% - DMT 5,30KM	M3XKM	1.296,90	1,69	BDI 1	2,10	2.723,49	RA
1.2.4.	Composição	COMP-44	EXECUÇÃO DE PAVIMENTO EM PISO INTERTRAVADO, COM BLOCO SEXTAVADO DE 25 X 25 CM, ESPESSURA 8 CM, ASSENTADO SOBRE COLCHÃO DE PÓ DE PEDRA. REF. SINAPI CÓD. 92394	M2	873,07	69,59	BDI 1	86,44	75.468,17	RA
1.2.5.	Composição	COMP-19	FORNECIMENTO E ASSENTAMENTO DE MEIO-FIO PRÉ-MOLDADO DIMENSÕES 12X10X30CM (BASE INF. X BASE SUP. X ALTURA) REF. SINAPI COD. 94273	M	486,95	54,12	BDI 1	67,23	32.737,65	RA
1.3. DRENAGEM PLUVIAL									-	127.174,22
1.3.1.	SINAPI	90106	ESCAVAÇÃO MECANIZADA DE VALA COM PROFUNDIDADE ATÉ 1,5 M (MÉDIA MONTANTE E JUSANTE/UMA COMPOSIÇÃO POR TRECHO), RETROESCAV. (0,26 M3), LARGURA DE 0,8 M A 1,5 M, EM SOLO DE 1ª CATEGORIA, LOCAIS COM BAIXO NÍVEL DE INTERFERÊNCIA. AF_02/2021	M3	550,72	5,48	BDI 1	6,81	3.750,40	RA
1.3.2.	SINAPI	93375	REATERRO MECANIZADO DE VALA COM RETROESCAVADEIRA (CAPACIDADE DA CAÇAMBA DA RETRO: 0,26 M³ / POTÊNCIA: 88 HP), LARGURA DE 0,8 A 1,5 M, PROFUNDIDADE ATÉ 1,5 M, COM SOLO DE 1ª CATEGORIA EM LOCAIS COM ALTO NÍVEL DE INTERFERÊNCIA. AF_04/2016	M3	404,32	15,66	BDI 1	19,45	7.864,02	RA
1.3.3.	SICRO	2003850	LASTRO DE BRITA COMERCIAL COMPACTADO COM SOQUETE VIBRATÓRIO - ESPALHAMENTO MANUAL	M³	69,28	109,87	BDI 1	136,48	9.455,33	RA
1.3.4.	SINAPI	95875	TRANSPORTE COM CAMINHÃO BASCULANTE DE 10 M³, EM VIA URBANA PAVIMENTADA, DMT ATÉ 30 KM - DMT 32,21KM	M3XKM	2.231,51	1,69	BDI 1	2,10	4.686,17	RA
1.3.5.	Composição	COMP-41	CAIXA COLETORA DIMENSÕES 0,58x0,88x1,44m COM FUNDO EM CONCRETO, PAREDES DE BLOCO DE CONCRETO E GRELHA EM FERRO FUNDIDO	UND	5,00	822,63	BDI 1	1.021,87	5.109,35	RA
1.3.6.	SICRO	2003644	CAIXA DE LIGAÇÃO E PASSAGEM - CLP 02 - AREIA E BRITA COMERCIAIS	UN	1,00	1.165,14	BDI 1	1.447,34	1.447,34	RA

RECURSO

←

PO - PLANILHA ORÇAMENTÁRIA
Orçamento Base para Licitação - OGU

Grau de Sigilo
#PUBLICO

Nº OPERAÇÃO 0	Nº SICONV 0	PROPONENTE / TOMADOR Prefeitura Municipal de Braço do Norte	APELIDO DO EMPREENDIMENTO RUA JULIETA DELLA GIUSTINA MEURER - TRECHO 02			
LOCALIDADE SINAPI FLORIANOPOLIS	DATA BASE 06-23 (N DES.)	DESCRIÇÃO DO LOTE PAVIMENTAÇÃO EM BLOCOS DE CONCRETO SEXTAVADOS - LAJOTA DA	MUNICÍPIO / UF Braço do Norte	BDI 1 24,22%	BDI 2 0,00%	BDI 3 0,00%

Item	Fonte	Código	Descrição	Unidade	Quantidade	Custo Unitário (sem BDI) (R\$)	BDI (%)	Preço Unitário (com BDI) (R\$)	Preço Total (R\$)	
PAVIMENTAÇÃO EM BLOCOS DE CONCRETO SEXTAVADOS - LAJOTA DA RUA JULIETA DELLA GIUSTINA MEURER									254.836,20	
1.3.7.	SICRO	2003646	CAIXA DE LIGAÇÃO E PASSAGEM - CLP 03 - AREIA E BRITA COMERCIAIS	UN	3,00	1.596,58	BDI 1	1.983,27	5.949,81	RA
1.3.8.	SINAPI-I	37450	TUBO DE CONCRETO SIMPLES PARA AGUAS PLUVIAIS, CLASSE PS1, COM ENCAIXE MACHO E FEMEA, DIAMETRO NOMINAL DE 300 MM	M	10,00	24,67	BDI 1	30,65	306,50	RA
1.3.9.	SINAPI-I	7725	TUBO DE CONCRETO ARMADO PARA AGUAS PLUVIAIS, CLASSE PA-1, COM ENCAIXE PONTA E BOLSA, DIAMETRO NOMINAL DE = 600 MM	M	76,00	163,35	BDI 1	202,91	15.421,16	RA
1.3.10.	SINAPI-I	7763	TUBO DE CONCRETO ARMADO PARA AGUAS PLUVIAIS, CLASSE PA-2, COM ENCAIXE PONTA E BOLSA, DIAMETRO NOMINAL DE 800 MM	M	157,00	264,24	BDI 1	328,24	51.533,68	RA
1.3.11.	SINAPI	92808	ASSENTAMENTO DE TUBO DE CONCRETO PARA REDES COLETORAS DE ÁGUAS PLUVIAIS, DIÂMETRO DE 300 MM, JUNTA RÍGIDA, INSTALADO EM LOCAL COM BAIXO NÍVEL DE INTERFERÊNCIAS (NÃO INCLUI FORNECIMENTO). AF_12/2015	M	10,00	31,88	BDI 1	39,60	396,00	RA
1.3.12.	SINAPI	92811	ASSENTAMENTO DE TUBO DE CONCRETO PARA REDES COLETORAS DE ÁGUAS PLUVIAIS, DIÂMETRO DE 600 MM, JUNTA RÍGIDA, INSTALADO EM LOCAL COM BAIXO NÍVEL DE INTERFERÊNCIAS (NÃO INCLUI FORNECIMENTO). AF_12/2015	M	76,00	59,47	BDI 1	73,87	5.614,12	RA
1.3.13.	SINAPI	92813	ASSENTAMENTO DE TUBO DE CONCRETO PARA REDES COLETORAS DE ÁGUAS PLUVIAIS, DIÂMETRO DE 800 MM, JUNTA RÍGIDA, INSTALADO EM LOCAL COM BAIXO NÍVEL DE INTERFERÊNCIAS (NÃO INCLUI FORNECIMENTO). AF_12/2015	M	157,00	80,20	BDI 1	99,62	15.640,34	RA
1.4.			SERVIÇOS COMPLEMENTARES					-	694,45	
1.4.1.	SICRO	1600966	REMOÇÃO DE CERCA COM MOURÕES DE CONCRETO	M	22,38	0,55	BDI 1	0,68	15,22	RA
1.4.2.	SICRO	3713610	CERCA COM 4 FIOS DE ARAME FARPADO E MOURÃO DE CONCRETO DE SEÇÃO QUADRADA DE 11 CM A CADA 2,5 M E ESTICADOR DE 15 CM A CADA 50 M - AREIA E BRITA COMERCIAIS	M	22,38	24,43	BDI 1	30,35	679,23	RA
1.5.			SINALIZAÇÃO HORIZONTAL E VERTICAL					-	5.413,80	
1.5.1.	SICRO	5213400	PINTURA DE FAIXA COM TINTA ACRÍLICA - ESPESSURA DE 0,4 MM - COR BRANCA	M²	54,53	22,63	BDI 1	28,11	1.532,84	RA
1.5.2.	SICRO	5213571	PLACA EM AÇO - PELÍCULA I + III - FORNECIMENTO E IMPLANTAÇÃO	M²	0,30	381,66	BDI 1	474,10	142,23	RA
1.5.3.	SICRO	5213855	SUPORTE METÁLICO GALVANIZADO PARA PLACA DE REGULAMENTAÇÃO - R1 - LADO DE 0,248 M - FORNECIMENTO E IMPLANTAÇÃO	UN	1,00	313,45	BDI 1	389,37	389,37	RA
1.5.4.	Composição	COMP-23	PLACA DE LOGRADOURO COM SUPORTE DE FIXAÇÃO CONFORME DETALHE EM PROJETO - H=3,15m - REF. SICRO CÓD. 5213863	UND	4,00	674,08	BDI 1	837,34	3.349,36	RA

Encargos sociais: Para elaboração deste orçamento, foram utilizados os encargos sociais do SINAPI para a Unidade da Federação indicada.

Observações:

Para os custos com referencia do SICRO a data base utilizada é Abril/2023 reajustado para Junho/2023, conforme índices da FGV.

PO - PLANILHA ORÇAMENTÁRIA
Orçamento Base para Licitação - OGU

Grau de Sigilo
#PUBLICO

Nº OPERAÇÃO 0	Nº SICONV 0	PROPONENTE / TOMADOR Prefeitura Municipal de Braço do Norte	APELIDO DO EMPREENDIMENTO RUA JULIETA DELLA GIUSTINA MEURER - TRECHO 02			
LOCALIDADE SINAPI FLORIANOPOLIS	DATA BASE 06-23 (N DES.)	DESCRIÇÃO DO LOTE PAVIMENTAÇÃO EM BLOCOS DE CONCRETO SEXTAVADOS - LAJOTA DA	MUNICÍPIO / UF Braço do Norte	BDI 1 24,22%	BDI 2 0,00%	BDI 3 0,00%

Item	Fonte	Código	Descrição	Unidade	Quantidade	Custo Unitário (sem BDI) (R\$)	BDI (%)	Preço Unitário (com BDI) (R\$)	Preço Total (R\$)
PAVIMENTAÇÃO EM BLOCOS DE CONCRETO SEXTAVADOS - LAJOTA DA RUA JULIETA DELLA GIUSTINA MEURER									254.836,20

Foi considerado arredondamento de duas casas decimais para Quantidade; Custo Unitário; BDI; Preço Unitário; Preço Total.
Siglas da Composição do Investimento: RA - Rateio proporcional entre Repasse e Contrapartida; RP - 100% Repasse; CP - 100% Contrapartida; OU - 100% Outros.

Braço do Norte
Local

segunda-feira, 31 de julho de 2023
Data

Responsável Técnico
Nome: Jonas Buzanelo
CREA/CAU: 103.303-2
ART/RRT: 0

RECURSO
←

CRONOGRAMA FÍSICO-FINANCEIRO
OGU

Grau de Sigilo
#PUBLICO

Nº OPERAÇÃO 0	Nº SICONV 0	PROPONENTE TOMADOR Prefeitura Municipal de Braço do Norte	APELIDO EMPREENDIMENTO RUA JULIETA DELLA GIUSTINA MEURER - TRECHO 02	DESCRIÇÃO DO LOTE PAVIMENTAÇÃO EM BLOCOS DE CONCRETO SEXTAVADOS - LAJOTA DA RU
-------------------------	-----------------------	---	--	--

Item	Descrição	Valor (R\$)	Parcelas:	1	2	3	4	5	6	7	8	9	10	11	12
				09/23	10/23	11/23	12/23	01/24	02/24	03/24	04/24	05/24	06/24	07/24	08/24
1.	RUA JULIETA DELLA GIUSTINA MEURER - T	254.836,20	% Período:	23,56%	28,87%	27,87%	19,69%								
1.1.	SERVIÇOS PRELIMINARES	3.494,78	% Período:	100,00%											
1.2.	PAVIMENTAÇÃO	118.058,95	% Período:	15,00%	30,00%	30,00%	25,00%								
1.3.	DRENAGEM PLUVIAL	127.174,22	% Período:	30,00%	30,00%	28,00%	12,00%								
1.4.	SERVIÇOS COMPLEMENTARES	694,45	% Período:	100,00%											
1.5.	SINALIZAÇÃO HORIZONTAL E VERTICAL	5.413,80	% Período:				100,00%								
Total: R\$ 254.836,20				%:	23,56%	28,87%	27,87%	19,69%							
				Repasse:	60.050,34	73.569,95	71.026,47	50.189,44							
				Contrapartida:	-	-	-	-							
				Outros:	-	-	-	-							
				Investimento:	60.050,34	73.569,95	71.026,47	50.189,44							
				%:	23,56%	52,43%	80,31%	100,00%							
				Repasse:	60.050,34	133.620,29	204.646,76	254.836,20							
				Contrapartida:	0,00	0,00	0,00	0,00							
				Outros:	-	-	-	-							
				Investimento:	60.050,34	133.620,29	204.646,76	254.836,20							

Braço do Norte
Local

segunda-feira, 31 de julho de 2023

Data

Responsável Técnico
Nome: Jonas Buzanelo
CREA/CAU: 103.303-2
ART/RRT:

Quadro de Composição do BDIGrau de Sigilo
#PUBLICO

Nº OPERAÇÃO 0	Nº SICONV 0	PROPONENTE / TOMADOR Prefeitura Municipal de Braço do Norte
-------------------------	-----------------------	---

APELIDO DO EMPREENDIMENTO / DESCRIÇÃO DO LOTE
RUA JULIETA DELLA GIUSTINA MEURER - TRECHO 02 / PAVIMENTAÇÃO EM BLOCOS DE CONCRETO SEXTAVADOS - LAJOTA DA RUA

Conforme legislação tributária municipal, definir estimativa de percentual da base de cálculo para o ISS:	100,00%
Sobre a base de cálculo, definir a respectiva alíquota do ISS (entre 2% e 5%):	4,00%

BDI 1

TIPO DE OBRA
Construção de Praças Urbanas, Rodovias, Ferrovias e recapeamento e pavimentação de vias urbanas

Itens	Siglas	% Adotado
Administração Central	AC	4,20%
Seguro e Garantia	SG	0,55%
Risco	R	0,90%
Despesas Financeiras	DF	1,10%
Lucro	L	7,40%
Tributos (impostos COFINS 3%, e PIS 0,65%)	CP	3,65%
Tributos (ISS, variável de acordo com o município)	ISS	4,00%
Tributos (Contribuição Previdenciária sobre a Receita Bruta - 0% ou 4,5% - Desoneração)	CPRB	0,00%
BDI SEM desoneração (Fórmula Acórdão TCU)	BDI PAD	24,22%

Os valores de BDI foram calculados com o emprego da fórmula:

$$BDI = \frac{(1+AC + S + R + G) * (1 + DF) * (1+L)}{(1-CP-ISS-CRPB)} - 1$$

Declaro para os devidos fins que, conforme legislação tributária municipal, a base de cálculo deste tipo de obra corresponde à 100%, com a respectiva alíquota de 4%.

Declaro para os devidos fins que o regime de Contribuição Previdenciária sobre a Receita Bruta adotado para elaboração do orçamento foi SEM Desoneração, e que esta é a alternativa mais adequada para a Administração Pública.

Observações:

Braço do Norte
Local

terça-feira, 25 de julho de 2023
Data

Responsável Técnico
Nome: Jonas Buzanelo
CREA/CAU: 103.303-2
ART/RRT: 0
PMv3.0.4

PREFEITURA: PREFEITURA MUNICIPAL DE BRAÇO DO NORTE
OBJETO: PAVIMENTAÇÃO ASFALTICA, DRENAGEM PLUVIAL E SINALIZAÇÃO HORIZONTAL E VERTICAL
ORÇAMENTO: RUA JULIETA DELLA GIUSTINA MEURER

Descrição dos Indices	abr/23	jun/23	Indice de Reajuste
DRENAGEM	451,496	452,897	0,31%
SINALIZAÇÃO HORIZONTAL	443,559	442,221	-0,30%
SINALIZAÇÃO VERTICAL	263,333	262,397	-0,36%

Fonte do Indice de Reajuste: DNIT - Departamento Nacional de Infraestruturas de Transportes

PREFEITURA: PREFEITURA MUNICIPAL DE BRAÇO DO NORTE

OBJETO: PAVIMENTAÇÃO ASFALTICA, DRENAGEM PLUVIAL E SINALIZAÇÃO HORIZONTAL E VERTICAL

ORÇAMENTO: RUA JULIETA DELLA GIUSTINA MEURER

REAJUSTE DE PREÇOS

TABELA DE REFERENCIA	CÓD.	DESCRIÇÃO	UND	CUSTO UNIT. S/ BDI (R\$) - ABR/23 (NÃO DESON.)	GRUPO DE SERVIÇO	REAJUSTE (%)	CUSTO UNIT. REAJUSTADO S/ BDI (R\$) -JUN/23 (NÃO DESON.)
SICRO	2003644	CAIXA DE LIGAÇÃO E PASSAGEM - CLP 02 - AREIA E BRITA COMERCIAIS	UN	R\$ 1.528,34	DRENAGEM	0,31%	R\$ 1.533,08
SICRO	2003646	CAIXA DE LIGAÇÃO E PASSAGEM - CLP 03 - AREIA E BRITA COMERCIAIS	UN	R\$ 2.094,27	DRENAGEM	0,31%	R\$ 2.100,76
SICRO	2003850	LASTRO DE BRITA COMERCIAL COMPACTADO COM SOQUETE VIBRATÓRIO - ESPALHAMENTO MANUAL	M³	R\$ 144,12	DRENAGEM	0,31%	R\$ 144,57
SICRO	1600966	REMOÇÃO DE CERCA COM MOURÕES DE CONCRETO	M	R\$ 0,74	OBRAS COMPLEMENTARES	-3,13%	R\$ 0,72
SICRO	3713610	CERCA COM 4 FIOS DE ARAME FARPADO E MOURÃO DE CONCRETO DE SEÇÃO QUADRADA DE 11 CM A CADA 2,5 M E ESTICADOR DE 15 CM A CADA 50 M - AREIA E BRITA COMERCIAIS	M	R\$ 33,19	OBRAS COMPLEMENTARES	-3,13%	R\$ 32,15
SICRO	5213400	PINTURA DE FAIXA COM TINTA ACRÍLICA - ESPESSURA DE 0,4 MM	M²	R\$ 29,87	SINALIZAÇÃO HORIZONTAL	-0,30%	R\$ 29,78
SICRO	5213571	PLACA EM AÇO - PELÍCULA I + III - FORNECIMENTO E IMPLANTAÇÃO	M²	R\$ 504,00	SINALIZAÇÃO VERTICAL	-0,36%	R\$ 502,19
SICRO	5213855	SUPORTE METÁLICO GALVANIZADO PARA PLACA DE REGULAMENTAÇÃO - R1 - LADO DE 0,248 M - FORNECIMENTO E IMPLANTAÇÃO	UN	R\$ 413,92	SINALIZAÇÃO VERTICAL	-0,36%	R\$ 412,43

PREFEITURA: PREFEITURA MUNICIPAL DE BRAÇO DO NORTE
OBJETO: PAVIMENTAÇÃO E DRENAGEM
ORÇAMENTO: RUA JULIETA DELLA GIUSTINA MEURER - EXTENSÃO DE 226,92 m

LOCALIZAÇÃO E DISTRIBUIÇÃO DOS MATERIAIS

Tipo	Localização		Volume (m³)	%	Destino	Localização	
	Estaca Inicial	Estaca Final				VOLUME	DMT
CORTE SEÇÃO	10 + 16,855	22 + 3,776	266,46		BOTA FORA	482,46	1,00 KM
REBAIXO DE PISTA			216,00				
			482,46				
ATERRO SEÇÃO	10 + 16,855	22 + 3,776	22,15				
ATERRO REMOÇÃO			216,00				
COMPACTAÇÃO TOTAL			238,15				
CAIXA DE EMPRESTIMO - SEIXO (INSUMO FORNECIDO PELA PREFEITURA)			309,60				

OBS: OS SERVIÇOS DE TERRAPLENAGEM SERÃO EXECUTADOS PELA PREFEITURA MUNICIPAL.

PREFEITURA: PREFEITURA MUNICIPAL DE BRAÇO DO NORTE

OBJETO: PAVIMENTAÇÃO E DRENAGEM

ORÇAMENTO: RUA JULIETA DELLA GIUSTINA MEURER - EXTENSÃO DE 226,92 m

REMOÇÃO DE MATERIAL SEM SUPORTE

Discriminação dos Serviços		Extensão (m)	Largura media (m)	Altura (m)	Area (m ²)	Volume (m ³)	Lado
Estaca Inicial	Estaca Final						
11 + 0,00	20 + 0,00	180,00	2,00	0,600	360,00	216,00	ESQUERDO

OBS: OS SERVIÇOS DE TERRAPLENAGEM SERÃO EXECUTADOS PELA PREFEITURA MUNICIPAL.

TOTAL

216,00

Cálculo de Volume por Comparação de Perfis: Terreno x Projeto

Estaca	Área Corte	Área Aterro	Semi-Dis.	Vol.Corte	Vol.Aterro
10+16,855	1,154	0,054			
			1,573	2,948	0,393
11	0,721	0,196			
			10,000	12,590	4,920
12	0,538	0,296			
			10,000	17,280	3,850
13	1,190	0,089			
			10,000	26,250	0,890
14	1,435	0,000			
			10,000	31,380	0,000
15	1,703	0,000			
			10,000	39,640	0,000
16	2,261	0,000			
			6,945	25,912	0,007
16+13,890	1,470	0,001			
			3,055	8,264	0,095
17	1,235	0,030			
			10,000	24,230	1,400
18	1,188	0,110			
			10,000	21,180	1,870
19	0,930	0,077			
			10,000	17,100	1,850
20	0,780	0,108			
			10,000	19,930	1,820
21	1,213	0,074			
			10,000	14,940	3,460
22	0,281	0,272			
			1,888	4,811	1,592
22+3,776	2,267	0,571			

	Corte	Aterro
Áreas	18,3660 m ²	1,878 m ²
Volumes	266,455 m ³	22,147 m ³

PREFEITURA: PREFEITURA MUNICIPAL DE BRAÇO DO NORTE

OBJETO: PAVIMENTAÇÃO E DRENAGEM

ORÇAMENTO: RUA JULIETA DELLA GIUSTINA MEURER - EXTENSÃO DE 226,92 m

QUANTITATIVOS DE ESCAVAÇÃO DE BUEIROS

ESCAVAÇÃO DE VALAS

DIAMETRO	COMP. (m)	LARGURA (m)	ALTURA (m)	VOLUME (m ³)	REATERRO (m ³)	LASTRO DE BRITA (10cm)	AREA DO TUBO (m ²)	VOLUME (m ³)
Ø 30	10,00	0,80	1,50	12,00	10,18	0,80	0,10	1,02
Ø 40		0,90	1,50	-	-	-	0,18	-
Ø 50		1,00	1,50	-	-	-	0,28	-
Ø 60	76,00	1,20	1,50	136,80	105,86	18,24	0,41	30,94
Ø 80	157,00	1,60	1,60	401,92	288,28	50,24	0,72	113,64
Ø 100		2,00	2,00	-	-	-	1,06	-
BSTC Ø 60		1,20	1,50	-	-	-	0,41	-
BSTC Ø 80		1,60	2,00	-	-	-	0,72	-
BSTC Ø 100		2,00	2,00	-	-	-	1,06	-

TOTAL

550,72

404,32

69,28

COMPOSIÇÕES

FORNEC.	CÓDIGO	DESCRIÇÃO	UNIDADE	COEFIC.	CUSTO UNIT DESONERADO	CUSTO UNIT NÃO DESONER.
Composição	COMP-01	PLACA DE OBRA (PARA CONSTRUÇÃO CIVIL) EM CHAPA GALVANIZADA *N. 22*, ADESIVADA, DE 2,4 X 1,2 M - COM SUPORTE DE MADEIRA	UND		0,00	854,85
SINAPI-I	4813	PLACA DE OBRA (PARA CONSTRUÇÃO CIVIL) EM CHAPA GALVANIZADA *N. 22*, ADESIVADA, DE *2,4 X 1,2* M (SEM POSTES PARA FIXAÇÃO)	M2	2,88	0,00	250,00
SINAPI-I	4115	MADEIRA ROLICA TRATADA, D = 12 A 15 CM, H = 3,00 M, EM EUCALIPTO OU EQUIVALENTE DA REGIÃO	M	6	0,00	22,12
SINAPI-I	5061	PREGO DE AÇO POLIDO COM CABECA 18 X 27 (2 1/2 X 10)	KG	0,11	0,00	19,40
Composição	COMP-19	FORNECIMENTO E ASSENTAMENTO DE MEIO-FIO PRÉ-MOLDADO DIMENSÕES 12X10X30CM (BASE INF. X BASE SUP. X ALTURA) REF. SINAPI CÓD. 94273	M		0,00	54,12
SINAPI-I	370	AREIA MÉDIA - POSTO JAZIDA/FORNECEDOR (RETIRADO NA JAZIDA, SEM TRANSPORTE)	M3	0,007	0,00	135,00
SINAPI-I	41682	MEIO-FIO OU GUIA DE CONCRETO PRÉ MOLDADO, COMP 1 M, *30 X 10/12* CM (H X L1/L2)	UN	1,005	0,00	30,23
SINAPI	88309	PEDREIRO COM ENCARGOS COMPLEMENTARES	H	0,394	0,00	31,42
SINAPI	88316	SERVENTE COM ENCARGOS COMPLEMENTARES	H	0,394	0,00	22,80
SINAPI	88629	ARGAMASSA TRAÇO 1:3 (EM VOLUME DE CIMENTO E AREIA MÉDIA ÚMIDA), PREPARO MANUAL. AF_08/2019	M3	0,002	0,00	726,20
Composição	COMP-23	PLACA DE LOGRADOURO COM SUPORTE DE FIXAÇÃO CONFORME DETALHE EM PROJETO - H=3,15m - REF. SICRO CÓD. 5213863	UND		180,00	674,08
SINAPI	88315	SERRALHEIRO COM ENCARGOS COMPLEMENTARES	H	0,25	0,00	31,14
SINAPI	88316	SERVENTE COM ENCARGOS COMPLEMENTARES	H	0,65	0,00	22,80
SINAPI	94963	CONCRETO FCK = 15MPA, TRAÇO 1:3,4:3,5 (EM MASSA SECA DE CIMENTO/ AREIA MÉDIA/ BRITA 1) - PREPARO MECÂNICO COM BETONEIRA 400 L. AF_05/2021	M3	0,036	0,00	476,94
SINAPI-I	7701	TUBO AÇO GALVANIZADO COM COSTURA, CLASSE MÉDIA, DN 2.1/2", E = *3,65* MM, PESO *6,51* KG/M (NBR 5580)	M	3,15	0,00	96,16
SINAPI	5826	CAMINHÃO TOCO, PBT 16.000 KG, CARGA ÚTIL MÁX. 10.685 KG, DIST. ENTRE EIXOS 4,8 M, POTÊNCIA 189 CV, INCLUSIVE CARROCERIA FIXA ABERTA DE MADEIRA P/ TRANSPORTE GERAL DE CARGA SECA, DIMEN. APROX. 2,5 X 7,00 X 0,50 M - CHI DIURNO. AF_06/2014	CHI	0,17	0,00	60,45
SINAPI	5824	CAMINHÃO TOCO, PBT 16.000 KG, CARGA ÚTIL MÁX. 10.685 KG, DIST. ENTRE EIXOS 4,8 M, POTÊNCIA 189 CV, INCLUSIVE CARROCERIA FIXA ABERTA DE MADEIRA P/ TRANSPORTE GERAL DE CARGA SECA, DIMEN. APROX. 2,5 X 7,00 X 0,50 M - CHP DIURNO. AF_06/2014	CHP	0,07	0,00	193,69
SINAPI-I	574	CANTONEIRA (ABAS IGUAIS) EM AÇO CARBONO, 38,1 MM X 3,17 MM (L X E), 3,48 KG/M	M	0,6	0,00	32,44
SINAPI-I	4299	PARAFUSO ZINCADO ROSCA SOBERBA, CABECA SEXTAVADA, 5/16 " X 110 MM, PARA FIXAÇÃO DE TELHA EM MADEIRA	UN	4	0,00	1,36
SINAPI-I	40549	PARAFUSO, COMUM, ASTM A307, SEXTAVADO, DIÂMETRO 1/2" (12,7 MM), COMPRIMENTO 1" (25,4 MM)	CENTO	0,4	0,00	252,75
COTAÇÃO	COT-01	PLACA DE AÇO DIMENSÕES 25X45 COM ADESIVO RETRORREFLETIVO	UND	2	90,00	90,00
SINAPI-I	11950	BUCHA DE NYLON SEM ABA S6, COM PARAFUSO DE 4,20 X 40 MM EM AÇO ZINCADO COM ROSCA SOBERBA, CABECA CHATA E FENDA PHILLIPS	UN	8	0,00	0,20
Composição	COMP-27	EXECUÇÃO DE SUB-BASE COM SEIXO BRUTO COM EQUIVALENTE DE AREIA SUPERIOR A 40%, EXCLUSIVE FORNECIMENTO DO INSUMO - REF. SINAPI CÓD. 96400	M3		0,00	20,74
SINAPI	5631	ESCAVADEIRA HIDRÁULICA SOBRE ESTEIRAS, CAÇAMBA 0,80 M3, PESO OPERACIONAL 17 T, POTÊNCIA BRUTA 111 HP - CHP DIURNO. AF_06/2014	CHP	0,019	0,00	195,50
SINAPI	5632	ESCAVADEIRA HIDRÁULICA SOBRE ESTEIRAS, CAÇAMBA 0,80 M3, PESO OPERACIONAL 17 T, POTÊNCIA BRUTA 111 HP - CHI DIURNO. AF_06/2014	CHI	0,045	0,00	83,69
SINAPI	5684	ROLO COMPACTADOR VIBRATÓRIO DE UM CILINDRO AÇO LISO, POTÊNCIA 80 HP, PESO OPERACIONAL MÁXIMO 8,1 T, IMPACTO DINÂMICO 16,15 / 9,5 T, LARGURA DE TRABALHO 1,68 M - CHP DIURNO. AF_06/2014	CHP	0,009	0,00	130,34
SINAPI	5685	ROLO COMPACTADOR VIBRATÓRIO DE UM CILINDRO AÇO LISO, POTÊNCIA 80 HP, PESO OPERACIONAL MÁXIMO 8,1 T, IMPACTO DINÂMICO 16,15 / 9,5 T, LARGURA DE TRABALHO 1,68 M - CHI DIURNO. AF_06/2014	CHI	0,055	0,00	51,20
SINAPI	5932	MOTONIVELADORA POTÊNCIA BÁSICA LÍQUIDA (PRIMEIRA MARCHA) 125 HP, PESO BRUTO 13032 KG, LARGURA DA LÂMINA DE 3,7 M - CHP DIURNO. AF_06/2014	CHP	0,011	0,00	249,82
SINAPI	5934	MOTONIVELADORA POTÊNCIA BÁSICA LÍQUIDA (PRIMEIRA MARCHA) 125 HP, PESO BRUTO 13032 KG, LARGURA DA LÂMINA DE 3,7 M - CHI DIURNO. AF_06/2014	CHI	0,053	0,00	96,24
SINAPI	88316	SERVENTE COM ENCARGOS COMPLEMENTARES	H	0,064	0,00	22,80
Composição	COMP-41	CAIXA COLETORA DIMENSÕES 0,58x0,88x1,44m COM FUNDO EM CONCRETO, PAREDES DE BLOCO DE CONCRETO E GRELHA EM FERRO FUNDIDO	UND		300,00	822,63
SINAPI	89472	ALVENARIA DE BLOCOS DE CONCRETO ESTRUTURAL 14X19X39 CM (ESPESSURA 14 CM), FBK = 14 MPA, UTILIZANDO COLHER DE PEDREIRO. AF_10/2022	M2	2,97	0,00	123,34
SINAPI	94964	CONCRETO FCK = 20MPA, TRAÇO 1:2,7:3 (EM MASSA SECA DE CIMENTO/ AREIA MÉDIA/ BRITA 1) - PREPARO MECÂNICO COM BETONEIRA 400 L. AF_05/2021	M3	0,072	0,00	519,03
SINAPI	88628	ARGAMASSA TRAÇO 1:3 (EM VOLUME DE CIMENTO E AREIA MÉDIA ÚMIDA), PREPARO MECÂNICO COM BETONEIRA 400 L. AF_08/2019	M3	0,045	0,00	611,46
SINAPI	97086	FABRICAÇÃO, MONTAGEM E DESMONTAGEM DE FORMA PARA RADIER, PISO DE CONCRETO OU LAJE SOBRE SOLO, EM MADEIRA SERRADA, 4 UTILIZAÇÕES. AF_09/2021	M2	0,5	0,00	171,33
COTAÇÃO	COT-06	GRELHA EM FERRO FUNDIDO PARA TRÁFEGO PESADO ATÉ 40T, DIMENSÕES 400X700mm	UND	1	300,00	300,00
SICRO	2003850	LASTRO DE BRITA COMERCIAL COMPACTADO COM SOQUETE VIBRATÓRIO - ESPALHAMENTO MANUAL	M³	0,04	0,00	144,57
Composição	COMP-43	LOCAÇÃO DA OBRA, COM USO DE EQUIPAMENTOS TOPOGRÁFICOS	M2		0,00	0,40
SINAPI-I	4415	SARRAFO NÃO APARELHADO 2,5 X 5 CM, EM MACARANDUBA, ANGELIM OU EQUIVALENTE DA REGIÃO - BRUTA	M	0,003	0,00	11,17
SINAPI	88253	AUXILIAR DE TOPÓGRAFO COM ENCARGOS COMPLEMENTARES	H	0,0025	0,00	14,21
SINAPI	88288	NIVELADOR COM ENCARGOS COMPLEMENTARES	H	0,0025	0,00	17,60
SINAPI	88316	SERVENTE COM ENCARGOS COMPLEMENTARES	H	0,0075	0,00	22,80
SINAPI	88597	DESENHISTA DETALHISTA COM ENCARGOS COMPLEMENTARES	H	0,002	0,00	28,05
SINAPI	92145	CAMINHONETE CABINE SIMPLES COM MOTOR 1.6 FLEX, CÂMBIO MANUAL, POTÊNCIA 101/104 CV, 2 PORTAS - CHP DIURNO. AF_11/2015	CHP	0,001	0,00	81,51

FONTE	CÓDIGO	DESCRIÇÃO	UNIDADE	COEFIC.	DESONERADO	NÃO DESONER.
Composição	COMP-44	EXECUÇÃO DE PAVIMENTO EM PISO INTERTRAVADO, COM BLOCO SEXTAVADO DE 25 X 25 CM, ESPESSURA 8 CM, ASSENTADO SOBRE COLCHÃO DE PÓ DE PEDRA. REF. SINAPI CÓD. 92394	M2		0,00	69,59
SINAPI-I	712	BLOQUETE/PISO INTERTRAVADO DE CONCRETO - MODELO SEXTAVADO / HEXAGONAL, 25 CM X 25 CM, E = 8 CM, RESISTENCIA DE 35 MPA (NBR 9781), COR NATURAL	M2	1,0038	0,00	53,73
SINAPI-I	4741	PO DE PEDRA (POSTO PEDREIRA/FORNECEDOR, SEM FRETE)	M3	0,0634	0,00	101,01
SINAPI	88260	CALCETEIRO COM ENCARGOS COMPLEMENTARES	H	0,1683	0,00	31,14
SINAPI	88316	SERVEENTE COM ENCARGOS COMPLEMENTARES	H	0,1683	0,00	22,80
SINAPI	91277	PLACA VIBRATÓRIA REVERSÍVEL COM MOTOR 4 TEMPOS A GASOLINA, FORÇA CENTRÍFUGA DE 25 KN (2500 KGF), POTÊNCIA 5,5 CV - CHP DIURNO. AF_08/2015	CHP	0,0055	0,00	9,34
SINAPI	91278	PLACA VIBRATÓRIA REVERSÍVEL COM MOTOR 4 TEMPOS A GASOLINA, FORÇA CENTRÍFUGA DE 25 KN (2500 KGF), POTÊNCIA 5,5 CV - CHI DIURNO. AF_08/2015	CHI	0,0787	0,00	0,51
SINAPI	91283	CORTADORA DE PISO COM MOTOR 4 TEMPOS A GASOLINA, POTÊNCIA DE 13 HP, COM DISCO DE CORTE DIAMANTADO SEGMENTADO PARA CONCRETO, DIÂMETRO DE 350 MM, FURO DE 1" (14 X 1") - CHP DIURNO. AF_08/2015	CHP	0,0038	0,00	10,19
SINAPI	91285	CORTADORA DE PISO COM MOTOR 4 TEMPOS A GASOLINA, POTÊNCIA DE 13 HP, COM DISCO DE CORTE DIAMANTADO SEGMENTADO PARA CONCRETO, DIÂMETRO DE 350 MM, FURO DE 1" (14 X 1") - CHI DIURNO. AF_08/2015	CHI	0,0804	0,00	0,88

31/07/2023

Data

Responsável Técnico: JONAS BUZANELO
CREA/CAU: 103.303-2

COTAÇÕES

ÍNDICES DE RETROAÇÃO:

ÍNDICE	NOME DO ÍNDICE	DESCRIÇÃO	DATA BASE	ÍNDICE DT BASE	DT COTAÇÃO	ÍNDICE DT COT.	COEFICIENTE
--------	----------------	-----------	-----------	----------------	------------	----------------	-------------

EMPRESAS FORNECEDORAS:

EMPRESAS	CNPJ	NOME	FONE	CONTATO
E001	09.314.355/0001-20	GP SINALIZAÇÃO - INDUSTRIA E COMERCIO LTDA EPP	48 9 9915-9499	MANO
E002	21.076.015/0001-03	SUPERIOR SINALIZAÇÃO	48 9 9920-0763	FRANCK
E003	02.350.159/0001-61	ZANGÃO SERIGRAFIA	48 3533-0410	LUCIANO
E013	19.811.360/0001-00	SANTANA FERRO E AÇO	(47) 99965-9868	DIEGO
E014	83.540.658/0001-13	FUNDIÇÃO VICENTE	(47) 3348-9490	ALEXANDRA
E015	02.984.651/0001-99	FUNDICAR - FUNDIÇÃO CARAVAGGIO LTDA	48 3476-0355	LEIA

COTAÇÕES:

FONTE	CÓDIGO	DESCRIÇÃO	UNIDADE	MEDIANA	ÍNDICE RETROAÇÃO
COTAÇÃO	COT-01	PLACA DE AÇO DIMENSÕES 25X45 COM ADESIVO RETRORREFLETIVO	UND	90,00	
	EMPRESA	NOME DA EMPRESA		COTAÇÕES	DATA COTAÇÃO
	E001	GP SINALIZAÇÃO - INDUSTRIA E COMERCIO LTDA EPP		83,00	05/2023
	E002	SUPERIOR SINALIZAÇÃO		90,00	05/2023
	E003	ZANGÃO SERIGRAFIA		95,00	05/2023
OBSERVAÇÕES:					

FONTE	CÓDIGO	DESCRIÇÃO	UNIDADE	MEDIANA	ÍNDICE RETROAÇÃO
COTAÇÃO	COT-06	GRELHA EM FERRO FUNDIDO PARA TRÁFEGO PESADO ATÉ 40T, DIMENSÕES 400X700mm	UND	300,00	
	EMPRESA	NOME DA EMPRESA		COTAÇÕES	DATA COTAÇÃO
	E013	SANTANA FERRO E AÇO		310,00	05/2023
	E014	FUNDIÇÃO VICENTE		300,00	05/2023
	E015	FUNDICAR - FUNDIÇÃO CARAVAGGIO LTDA		290,00	05/2023
OBSERVAÇÕES:					

25/07/2023

Data

Resp. Pesquisa de Mercado:

JONAS BUZANELO

12 PROJETO BÁSICO EXECUTIVO



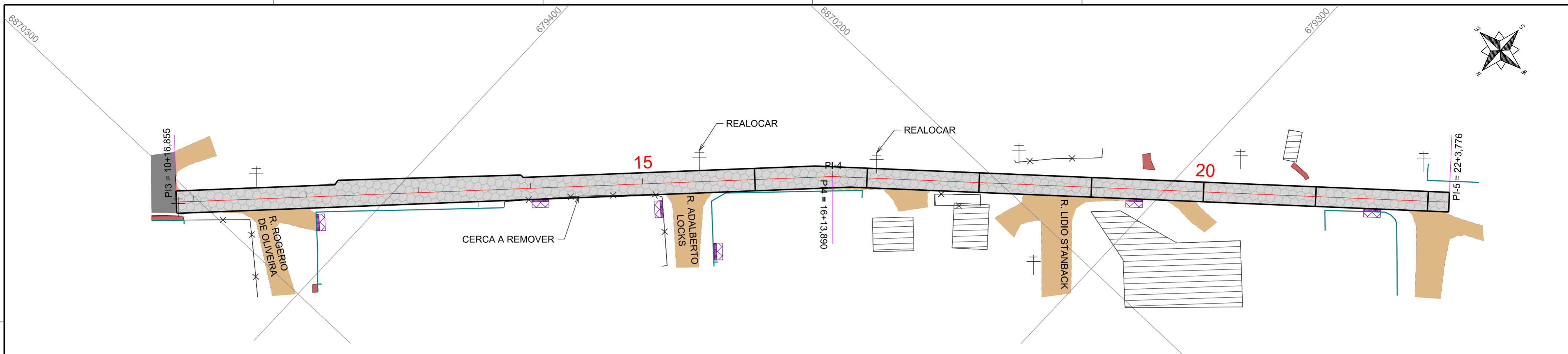

SEÇÕES TIPO DE PAVIMENTAÇÃO

10+16,855 A 16+10,86

16+10,86 A PF

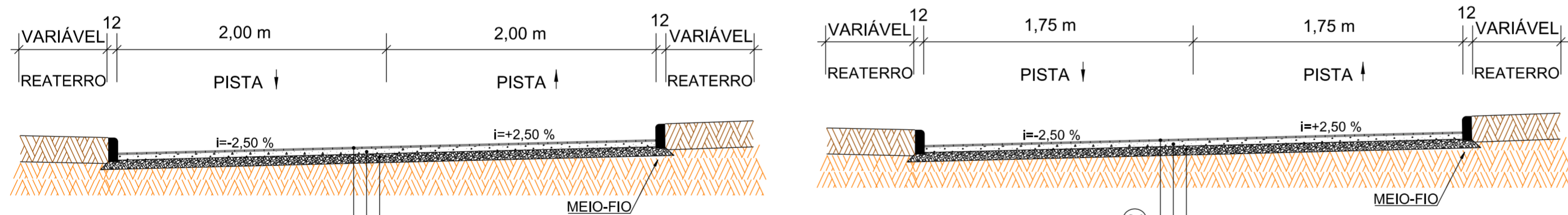

Item	Descrição	Espessura
01	LAJOTA	8 cm
02	COLHÃO DE PÓ DE PEDRA	5 cm
03	SUB-BASE DE SEIXO	20cm

OBS.: OS SERVIÇOS DE TERRAPLENAGEM SERÃO DE RESPONSABILIDADE DA PREFEITURA.

Revisão	Descrição	Data

AMUREL
ASSOCIAÇÃO DE MUNICÍPIOS DA REGIÃO DE LAGUNA
REGISTRO CREA/SC 116.670-8; REGISTRO CAU 32866-9

50 ANOS
1970-2020

REPÚBLICA FEDERATIVA DO BRASIL
ESTADO DE SANTA CATARINA
MUNICÍPIO DE BRAÇO DO NORTE

PROJETO BASICO DE ENGENHARIA

Referencia	Conteúdo
PAVIMENTAÇÃO ASFÁLTICA DRENAGEM SINALIZAÇÃO ÁREA A PAVIMENTAR=873,07m ² EXTENSÃO TOTAL=443,78m	PROJETO GEOMÉTRICO

Endereço da Obra
**RUA JULIETA DELLA GIUSTINA MEURER - TRECHO 02
BAIRRO LADO DA UNIÃO - BRAÇO DO NORTE/SC**

Associado _____ Resp. Projeto _____

MUNICÍPIO DE BRAÇO DO NORTE
CNPJ/MF-82.926.551/0001-45

Eng. Agrimensor/Civil-CREA 103.303-2
JONAS BUZANELO

Desenho _____ Data _____ Escala _____

Desenhista
ANA FLÁVIA RONCHI
Art N° _____ Ticket N° _____ Nome do Arquivo _____ Folha N° **01**/**02**

202356878

EIXO DA RODOVIA	PAVTO ASFALTO EXISTENTE	CALÇADA A REMOVER	MURO	ENTRADA VEÍCULOS LEVES	CAIXA COLETORA
GREIDE DE PAVIMENTAÇÃO	LAJOTA EXISTENTE	CALÇADA EXISTENTE	CERCA	ENTRADA VEÍCULOS PESADOS	CAIXA PASSAGEM
PERFIL	PAVTO ASFALTO	PAVTO ASFALTO	MEIO-FIO	BANHADO	GALERIA
90 CURVAS DE NÍVEL	PAVTO LAJOTA	PAVTO LAJOTA	PISO ALERTA	CAIXA EXISTENTE	ROTA ACESSIBILID.
CANAL, VALA EXISTENTE	PARALELEPÍPEDO EXISTENTE	PAVTO LAJOTA	PISO DIRECIONAL	GALERIA EXISTENTE	DRENO PROFUNDO
		POSTE	CALÇADA	GALERIA EXISTENTE	CAIXA ESGOTO EXIST.
		MARCO (RN)			

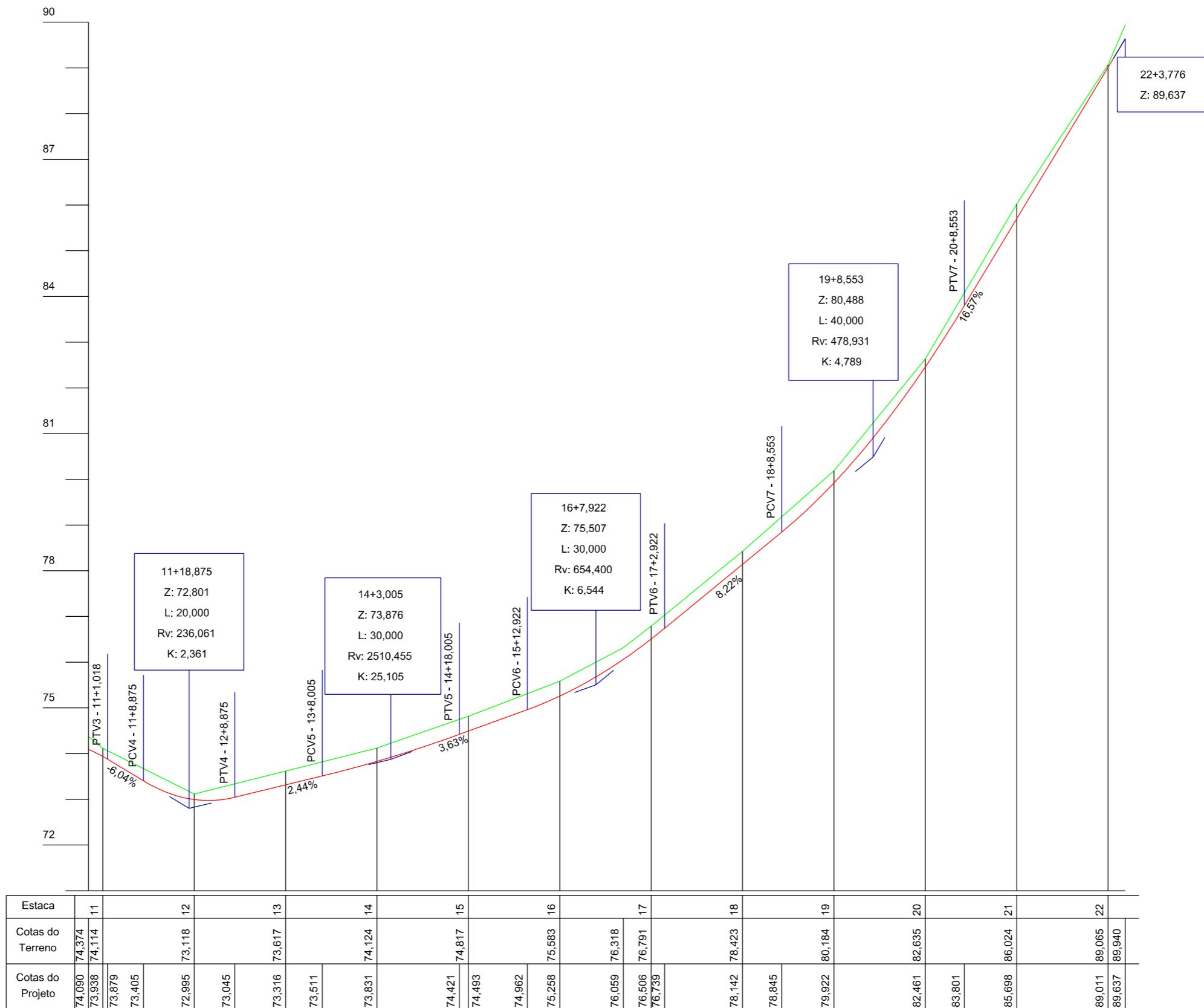

Estaca	11	12	13	14	15	16	17	18	19	20	21	22	
Cotas do Terreno	74.374	73.118	73.617	74.124	74.817	75.583	76.318	78.423	80.184	82.635	86.024	89.065	
Cotas do Projeto	74.090 73.938 73.879 73.405	72.995 73.045	73.316 73.511	73.831	74.421 74.493 74.962	75.258	76.059 76.506 76.739	78.142	78.845	79.922	82.461 83.801	85.698	89.011 89.637



ASSOCIAÇÃO DE MUNICÍPIOS DA REGIÃO DE LAGUNA
REBRINO CREA-SC TÍTULO 02/2009

TÍTULO ASSOCIADO

PROJETO BÁSICO DE ENGENHARIA

CONTEÚDO
PERFIL LONGITUDINAL

MUNICÍPIO DE BRAÇO DO NORTE
CNPJ/MF-82.926.551/0001-45

ENDEREÇO DA OBRA
RUA JULIETA DELLA GIUSTINA MEURER
TRECHO 02 - BAIRRO LADO DA UNIÃO

DESENHO
ANA FLÁVIA RONCHI
Desenhista

RESP. PROJETO

JONAS BUZANELO
Eng. Agrimensor/Civil-CREA 103.303-2

DATA
JULHO/2023

ESCALA
SEM ESCALA

TICKET N°
202356878

FOLHA
02₀₂



PROJETO DE TERRAPLANAGEM

10+16,855 A 16+10,86

A) SEÇÃO ATERRO

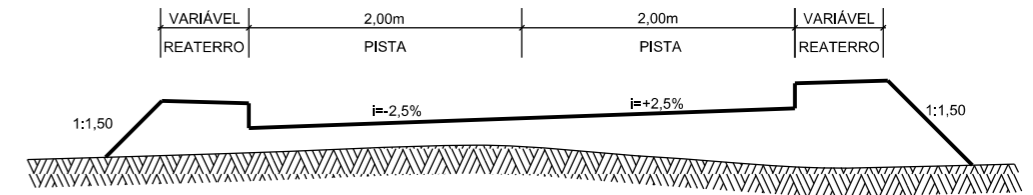

B) SEÇÃO TIPO CORTE



16+10,86 A PF

A) SEÇÃO ATERRO

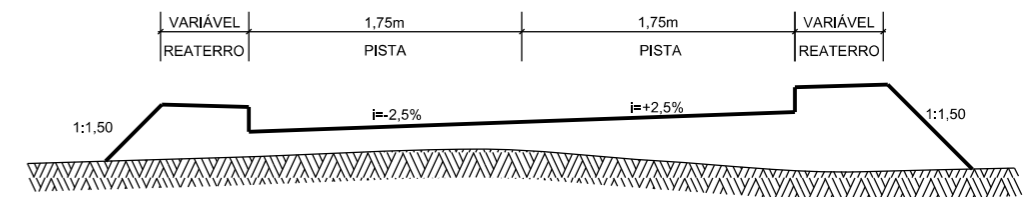

B) SEÇÃO TIPO CORTE



OBS.: OS SERVIÇOS DE TERRAPLENAGEM SERÃO DE RESPONSABILIDADE DA PREFEITURA.

Revisão nº	Descrição	Data

 <p>REPÚBLICA FEDERATIVA DO BRASIL ESTADO DE SANTA CATARINA MUNICÍPIO DE BRAÇO DO NORTE</p>	TÍTULO	ASSOCIADO	RESP. PROJETO
	<p>PROJETO BÁSICO DE ENGENHARIA</p>		
CONTEÚDO	MUNICÍPIO DE BRAÇO DO NORTE		JONAS BUZANELO
SEÇÕES TRANSVERSAIS	CNPJ/MF-82.926.551/0001-45	Eng. Agrimensor/CIVIL-CREA 103.303-2	
SEÇÕES DE TERRAPLANAGEM	ENDEREÇO DA OBRA	NOME DO ARQUIVO	DATA
	RUA JULIETA DELLA GIUSTINA MEURER		JULHO/2023
	TRECHO 02 - BAIRRO LADO DA UNIÃO		TICKET Nº
			202356878
DESENHO	ART Nº	ESCALA	FOLHA
ANA FLÁVIA RONCHI		1:200	01 ₀₁
Desenhista			

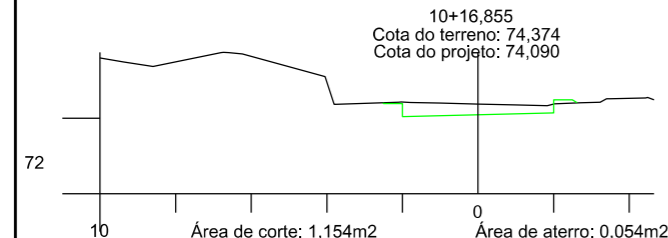
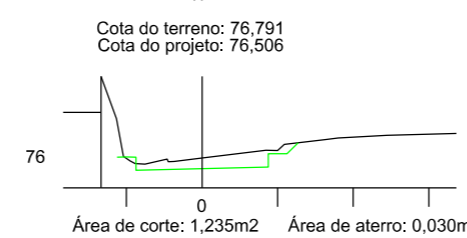
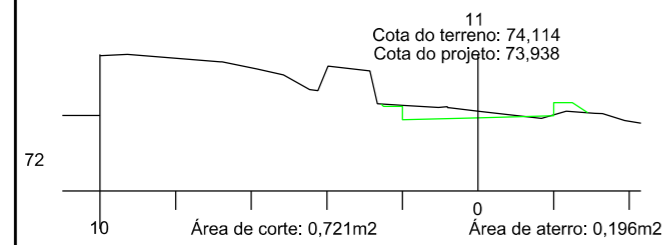
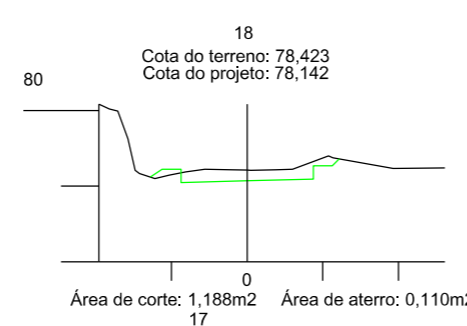
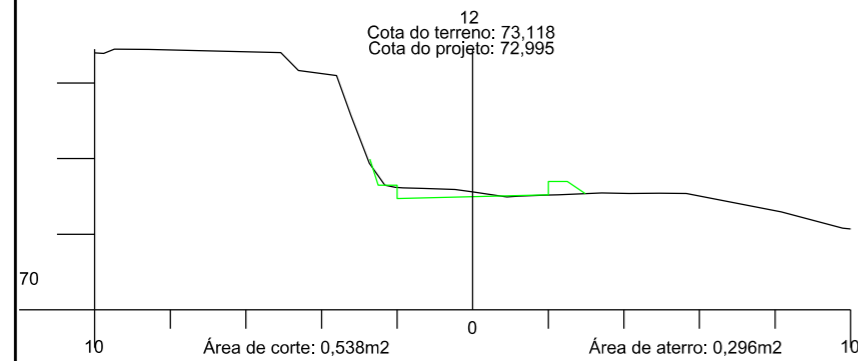
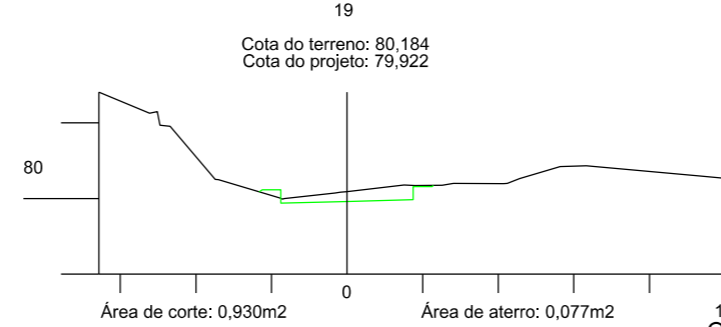
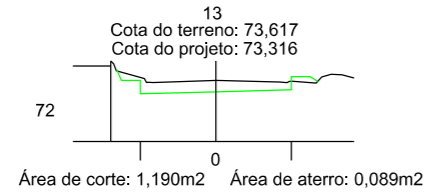
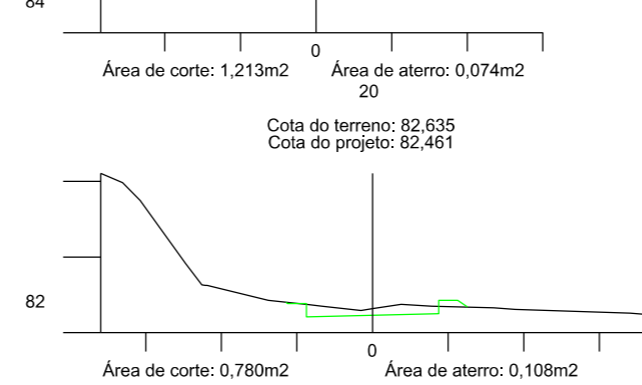
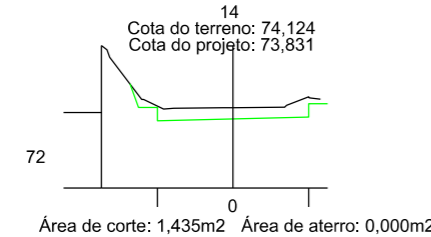
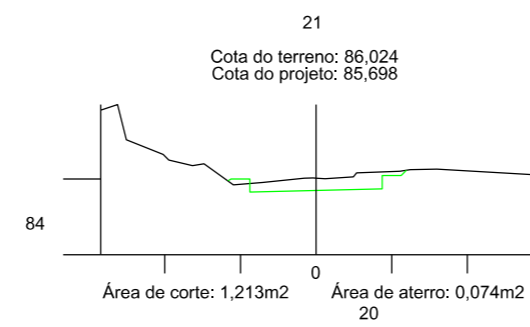
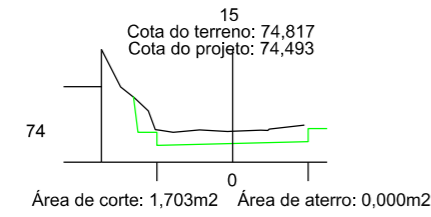
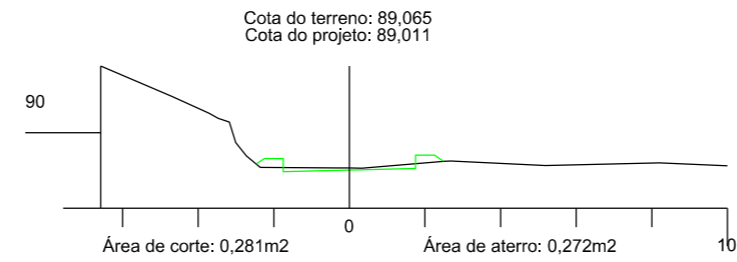
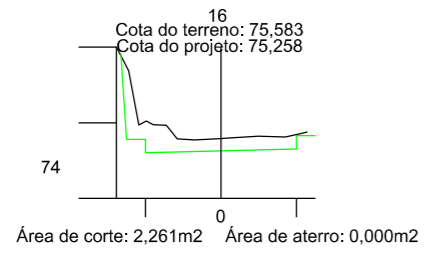
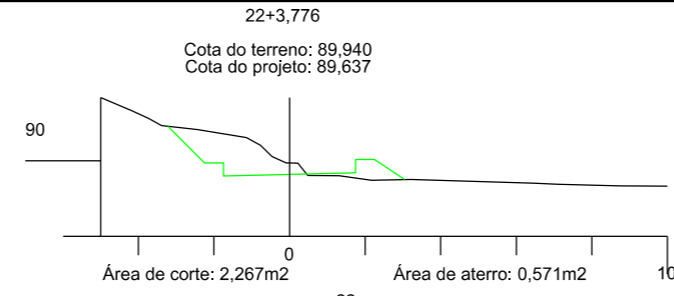
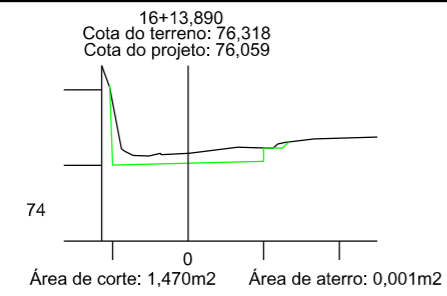

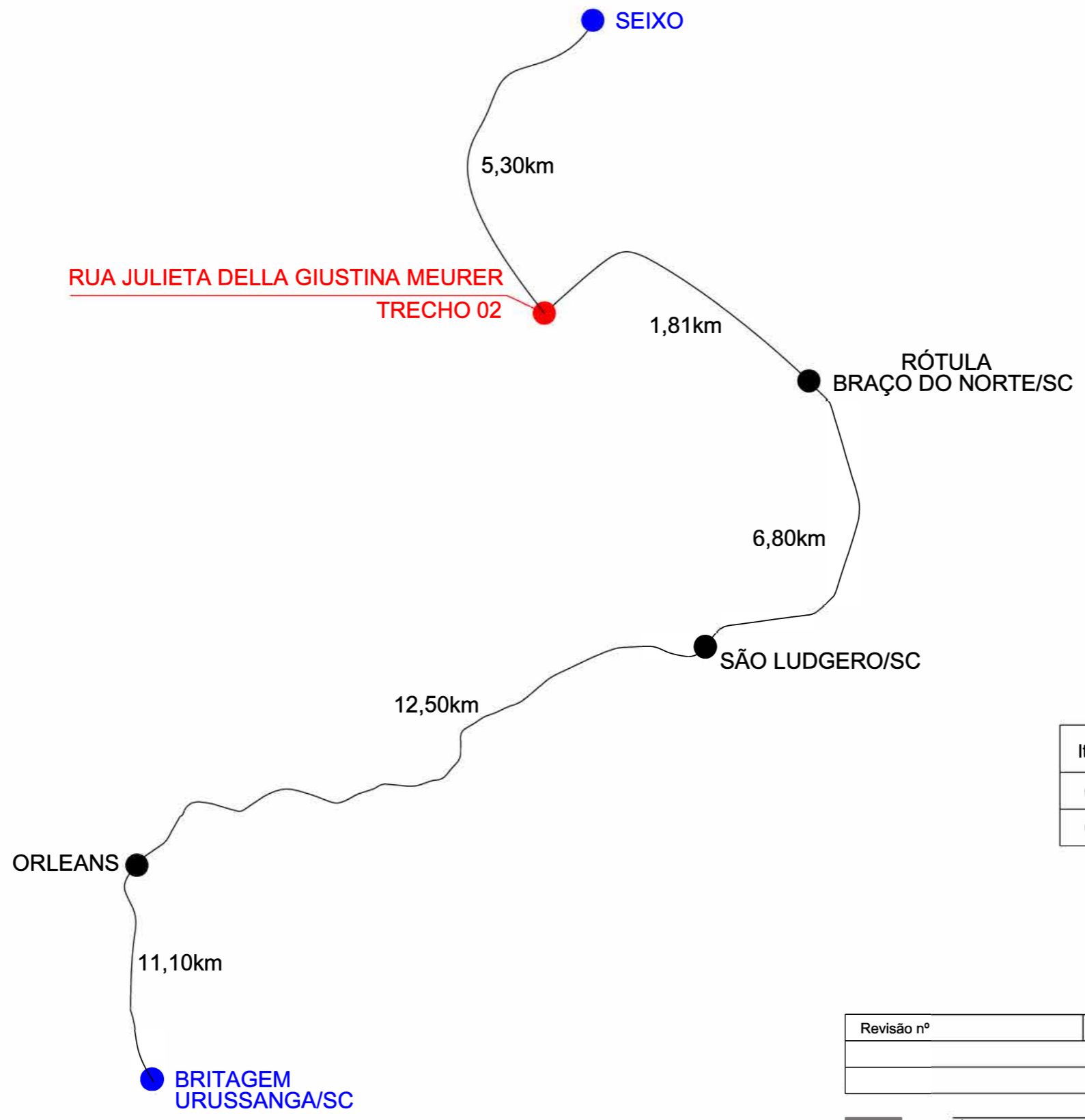

Item	Descrição	Distância
01	BRITA 02	32,21km
02	SEIXO	5,30km

Revisão nº	Descrição	Data

 <small>ASSOCIAÇÃO DE MUNICÍPIOS DA REGIÃO DE LAGUNA</small> <small>REGISTRO ORÇÃO: 118.674. REGISTRO CAD: 22884</small>	<small>TÍTULO</small> PROJETO BÁSICO DE ENGENHARIA	<small>ASSOCIADO</small>	<small>RESP. PROJETO</small> JONAS BUZANELO <small>Eng. Agrimensor/Civil-CREA 103.303-2</small>	
	<small>CONTEÚDO</small> LOCALIZAÇÃO DOS MATERIAIS	MUNICÍPIO DE BRAÇO DO NORTE <small>CNPJ/MF-82.926.551/0001-45</small>	<small>NOME DO ARQUIVO</small>	<small>DATA</small> JULHO/2023
	<small>ENDEREÇO DA OBRA</small> RUA JULIETA DELLA GIUSTINA MEURER TRECHO 02 - BAIRRO LADO DA UNIÃO	<small>DESENHO</small> ANA FLÁVIA RONCHI <small>Desenhista</small>	<small>ART Nº</small>	<small>TICKET Nº</small> 202356878
		<small>ESCALA</small> SEM ESCALA	<small>FOLHA</small> 01	<small>FOLHA</small> 01

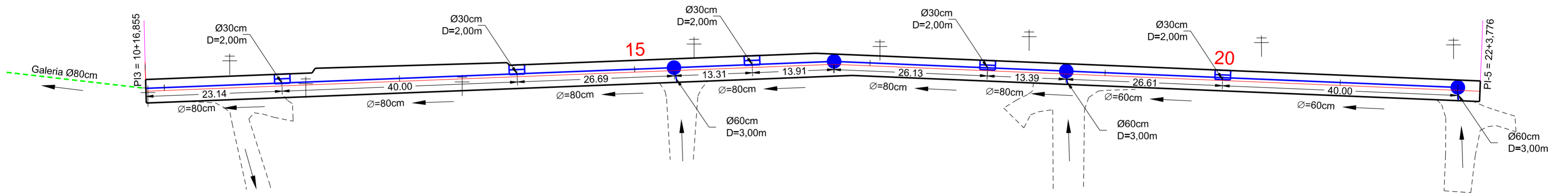

Ø	QUANTIDADE (m)	CAIXA COLETORA UND	CAIXA DE PASSAGEM UND	BOCA UND
30	10,00	05		
40	-			
50	-			
60	76,00		01	
80	157,00		03	
100	-			
120	-			

EIXO DA RODOVIA	PAVTO ASFALTO EXISTENTE	CALÇADA A REMOVER	MURO	ENTRADA VEÍCULOS LEVES	CAIXA COLETORA
GREIDE DE PAVIMENTAÇÃO	LAJOTA EXISTENTE	CALÇADA EXISTENTE	CERCA	BOCA	CAIXA PASSAGEM
PERFIL	EDIFICAÇÃO	PAVTO ASFALTO	MEIO-FIO	BANHADO	GALERIA
90 CURVAS DE NÍVEL	ESTRADA DE CHÃO/Existente	PAVTO LAJOTA	PISO ALERTA	CAIXA EXISTENTE	GALERIA PROJETADA
CANAL, VALA EXISTENTE	PARALELEPÍPEDO EXISTENTE	POSTE	PISO DIRECIONAL	GALERIA EXISTENTE	EM OUTRA RUA
		MARCO (RN)	CALÇADA		CAIXA ESGOTO EXIST.

Revisão	Descrição	Data

AMUREL
ASSOCIAÇÃO DE MUNICÍPIOS DA REGIÃO DE LAGUNA
REGISTRO CREA/SC 116.670-8; REGISTRO CAU 32866-9
1970-2020
5 ANOS



Título

REPÚBLICA FEDERATIVA DO BRASIL
ESTADO DE SANTA CATARINA
MUNICÍPIO DE BRAÇO DO NORTE

PROJETO BÁSICO DE ENGENHARIA

Referência	Conteúdo
PAVIMENTAÇÃO ASFÁLTICA DRENAGEM SINALIZAÇÃO	PROJETO DE DRENAGEM

Endereço da Obra
**RUA JULIETA DELLA GIUSTINA MEURER - TRECHO 02
BAIRRO LADO DA UNIÃO - BRAÇO DO NORTE/SC**

Associado _____ Resp. Projeto _____

MUNICÍPIO DE BRAÇO DO NORTE
CNPJ/MF-82.926.551/0001-45

JONAS BUZANELO
Eng. Agrimensor/Civil-CREA 103.303-2



Desenho
ANA FLÁVIA RONCHI
Desenhista
Art N° _____ Ticket N° _____
202356878

Data
JULHO/2023

Escala
1:500

Nome do Arquivo

Folha N°

01
01

CAIXA COLETORA COM GRELHA EM FERRO FUNDIDO

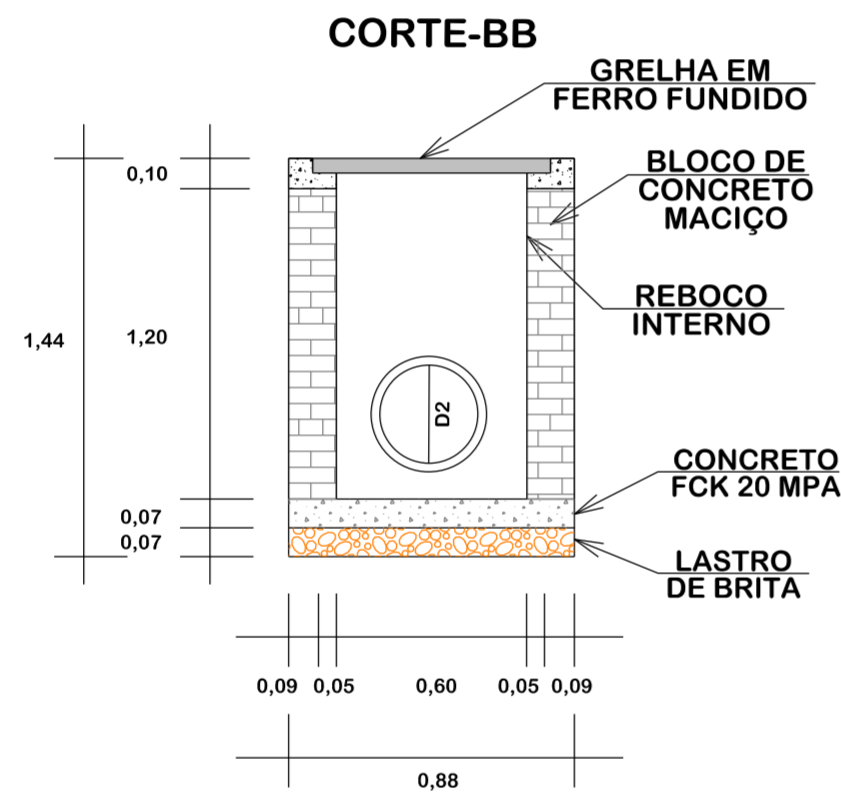
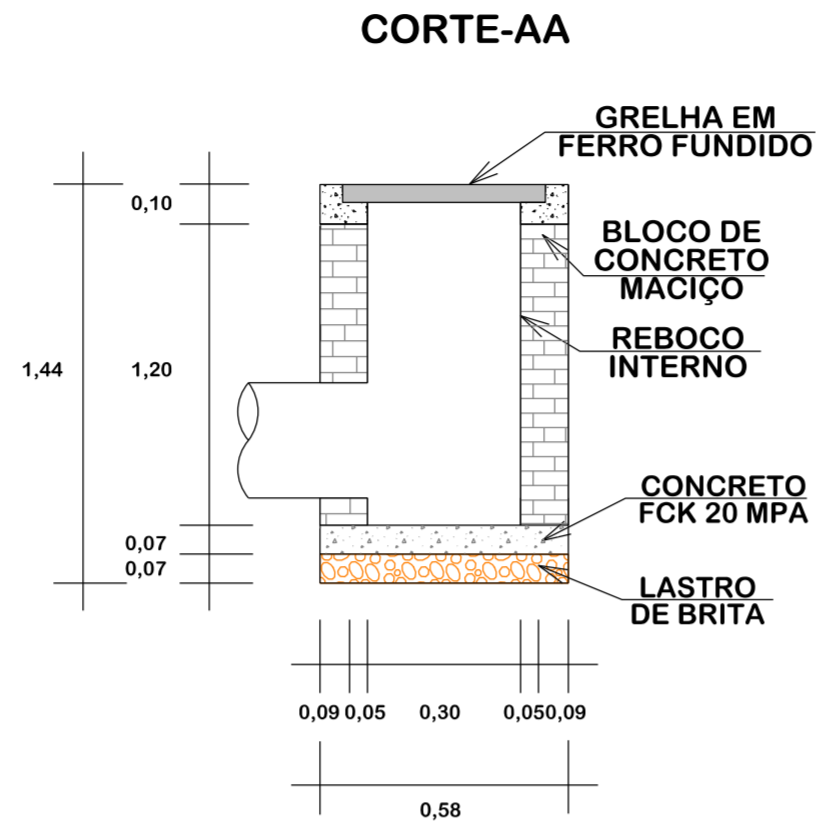
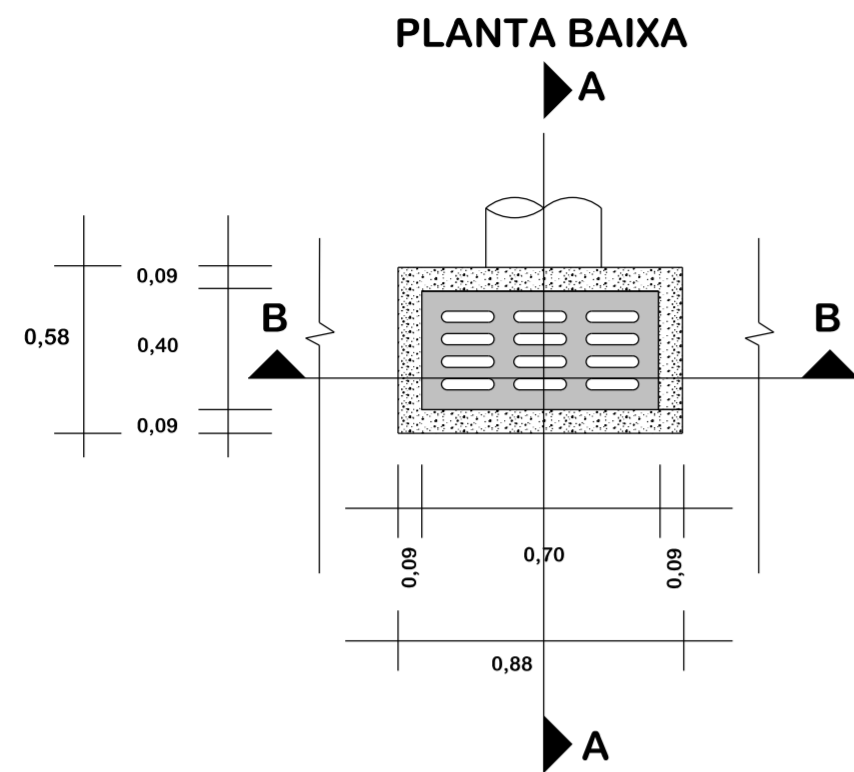

PLANTA BAIXA GRELHA EM FERRO FUNDIDO

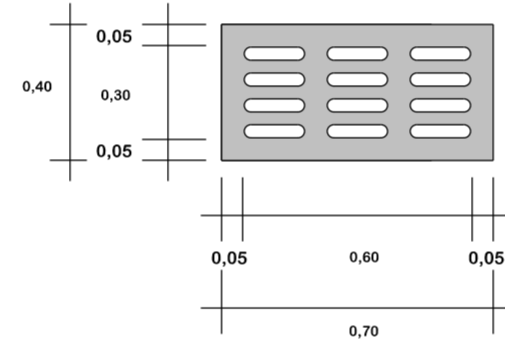

CAIXA DE LIGAÇÃO E PASSAGEM - CLP

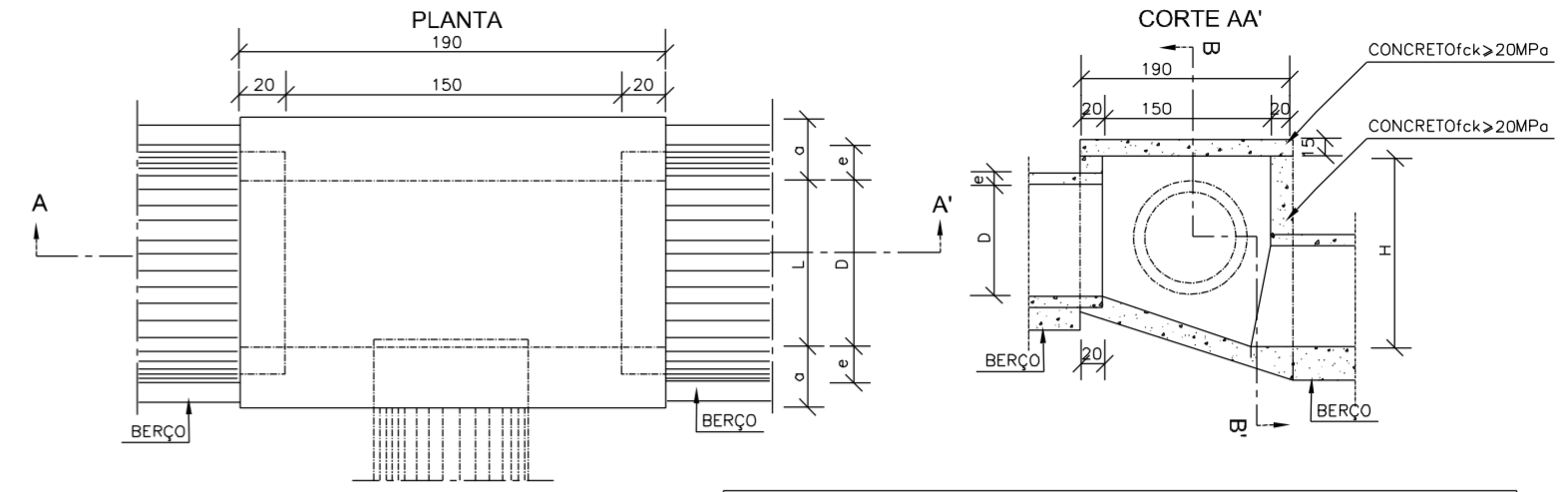

TAMPA DA CAIXA

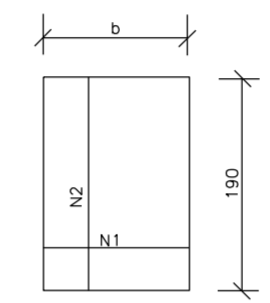

CORTE BB'

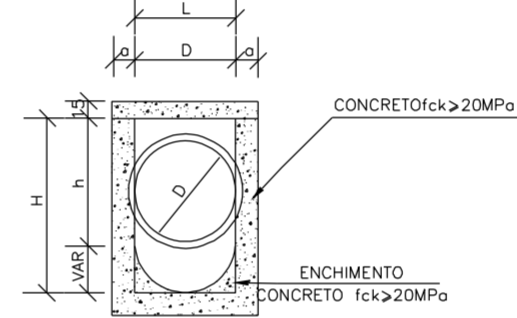

- NOTAS:
 1 - Dimensões em cm;
 2 - Bitola em aço CA-60;
 3 - Recobrimento das armaduras 2,5cm;

Ø	N1				N2			
	QUANT.	DIAM.	COMP.	ESPAÇ.	QUANT.	DIAM.	COMP.	ESPAÇ.
40	11	6,3	95	20	8	4,0	185	15
60	11	6,3	95	20	8	4,0	185	15
80	11	6,3	125	20	14	4,0	185	10
100	14	6,3	145	15	16	4,0	185	10
120	17	6,3	165	12,5	10	6,3	185	20
150	17	6,3	195	12,5	17	6,3	185	12,5

DIMENSÕES E QUANTIDADES APROXIMADAS PARA UMA UNIDADE

CÓDIGO	DIMENSÕES					QUANTIDADES			
	D	L	a	b	h	H	FORMAS (m²)	AÇO (kg)	CONCRETO (m³)
CAIXAS SEM DISPOSITIVO INTERNO DE QUEDA									
CLP01	40	60	20	100	80	80	11,93	4,1	1,410
CLP02	60	60	20	100	80	80	11,93	4,1	1,350
CLP03	80	80	25	130	100	100	15,71	6,0	1,940
CLP04	100	100	25	150	130	130	20,57	8,0	2,440
CLP05	120	120	25	170	150	150	24,65	11,6	2,820
CLP06	150	150	25	200	180	180	32,70	16,2	3,410
CAIXAS COM DISPOSITIVO INTERNO DE QUEDA DE 50cm									
CLP07	40	60	20	100	80	130	14,43	4,1	1,680
CLP08	60	60	20	100	80	130	14,43	4,1	1,610
CLP09	80	80	25	130	100	150	18,46	6,0	2,270
CLP10	100	100	25	150	130	180	23,52	8,0	2,790
CLP11	120	120	25	170	150	200	27,80	11,6	3,200
CLP12	150	150	25	200	180	230	34,82	16,2	3,820
CAIXAS COM DISPOSITIVO INTERNO DE QUEDA DE 100cm									
CLP13	40	60	20	100	80	180	16,93	4,1	1,960
CLP14	60	60	20	100	80	180	16,93	4,1	1,900
CLP15	80	80	25	130	100	200	21,21	6,0	2,630
CLP16	100	100	25	150	130	230	26,47	8,0	3,190
CLP17	120	120	25	170	150	250	30,95	11,6	3,620
CLP18	150	150	25	200	180	280	38,27	16,2	4,290

Revisão	Descrição	Data

DETALHE DE REATERRO DAS GALERIAS

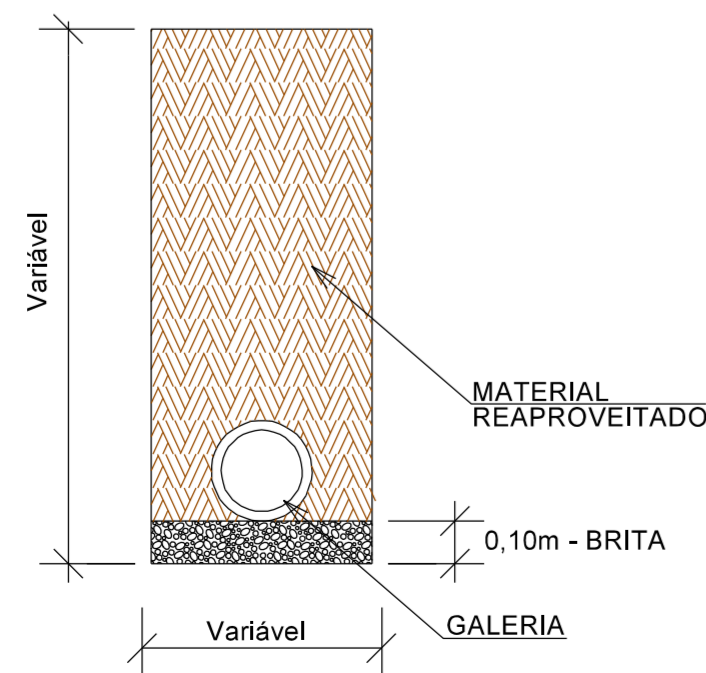

MEIO-FIO SIMPLES

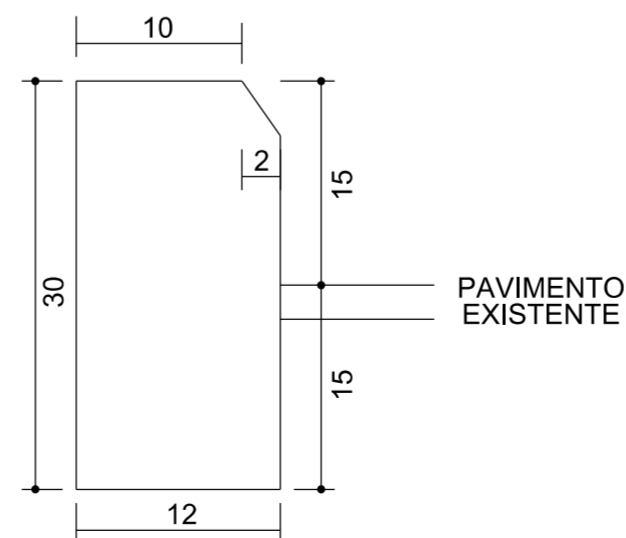

AMUREL
 ASSOCIAÇÃO DE MUNICÍPIOS DA REGIÃO DE LAGUNA
 REGISTRO CREA/SC 116.670-8; REGISTRO CAU 32866-9
 5 ANOS 1970-2020



REPÚBLICA FEDERATIVA DO BRASIL
 ESTADO DE SANTA CATARINA
 MUNICÍPIO DE BRAÇO DO NORTE

PROJETO BÁSICO DE ENGENHARIA

Referência	Conteúdo
PAVIMENTAÇÃO ASFÁLTICA DRENAGEM SINALIZAÇÃO	DETALHE CAIXA COLETORA DETALHE CAIXA DE PASSAGEM DETALHE MEIO-FIO DETALHE DE REATERRO DE GALERIAS

Endereço da Obra
RUA JULIETA DELLA GIUSTINA MEURER - TRECHO 02
BAIRRO LADO DA UNIÃO

Associado _____ Resp. Projeto

MUNICÍPIO DE BRAÇO DO NORTE
 CNPJ/MF-82.926.551/0001-45
 Desenho

JONAS BUZANELO
 Eng. Agrimensor/Civil-CREA 103.303-2
 Data _____ Escala _____



ANA FLÁVIA RONCHI
 Desenhista
 Art N° _____ Ticket N° _____

JULHO/2023
 Nome do Arquivo

SEM ESCALA
 Folha N°

202356878

01
01

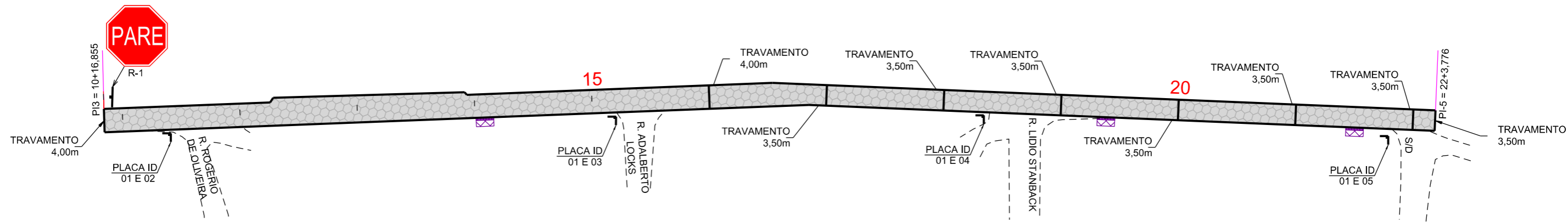

Revisão	Descrição	Data

PLACAS DE REGULAMENTAÇÃO			
MODELO DOS SINAIS	CÓDIGO DIMENSÕES	PINTURAS	QUANTIDADE
	R-1 L=0,25m a=0,30m2	FUNDO VERMELHO ORLA BRANCA E TEXTO BRANCO	01

QUANTITATIVOS:
 MEIO-FIO= 454,45 m
 TRAVAMENTO = 32,50 m
 TINTA BRANCA= 54,53 m²
 REALOCAÇÃO DE POSTES= 02 UND
 TUBO P/ PLACA DE REGULAMENTAÇÃO R-1 = 01 UND
 ÁREA DE PLACA= 0,30 m²
 TUBO P/ PLACA DE LOGRADOURO= 04 UND
 CERCA A REMOVER= 22,38 m

DETALHE FAIXA PEDESTRE

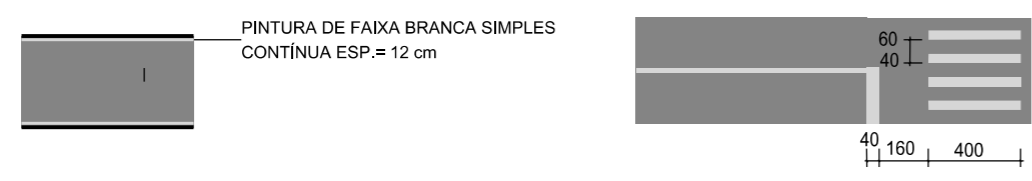

AMUREL
 ASSOCIAÇÃO DE MUNICÍPIOS DA REGIÃO DE LAGUNA
 REGISTRO CREA/SC 116.670-8; REGISTRO CAU 32866-9
 5 ANOS 1970-2020

REPÚBLICA FEDERATIVA DO BRASIL
 ESTADO DE SANTA CATARINA
 MUNICÍPIO DE BRAÇO DO NORTE

PROJETO BASICO DE ENGENHARIA

Referência: **PAVIMENTAÇÃO ASFÁLTICA DRENAGEM SINALIZAÇÃO** Conteúdo: **PROJETO DE SINALIZAÇÃO**

Endereço da Obra: **RUA JULIETA DELLA GIUSTINA MEURER - TRECHO 02 BAIRRO LADO DA UNIÃO - BRAÇO DO NORTE/SC**

Associação: _____ Resp. Projeto: _____

MUNICÍPIO DE BRAÇO DO NORTE
 CNPJ/MF-82.926.551/0001-45
 Desenho: _____ Data: _____ Escala: _____

Eng. Agrimensor/Civil-CREA 103.303-2
JONAS BUZANELO

Desenhista: **ANA FLÁVIA RONCHI** JULHO/2023 1:500
 Art N° _____ Ticket N° _____ Nome do Arquivo _____ Folha N° _____

202356878

01 **02**

DETALHE PLACA E TUBOS DE SINALIZAÇÃO

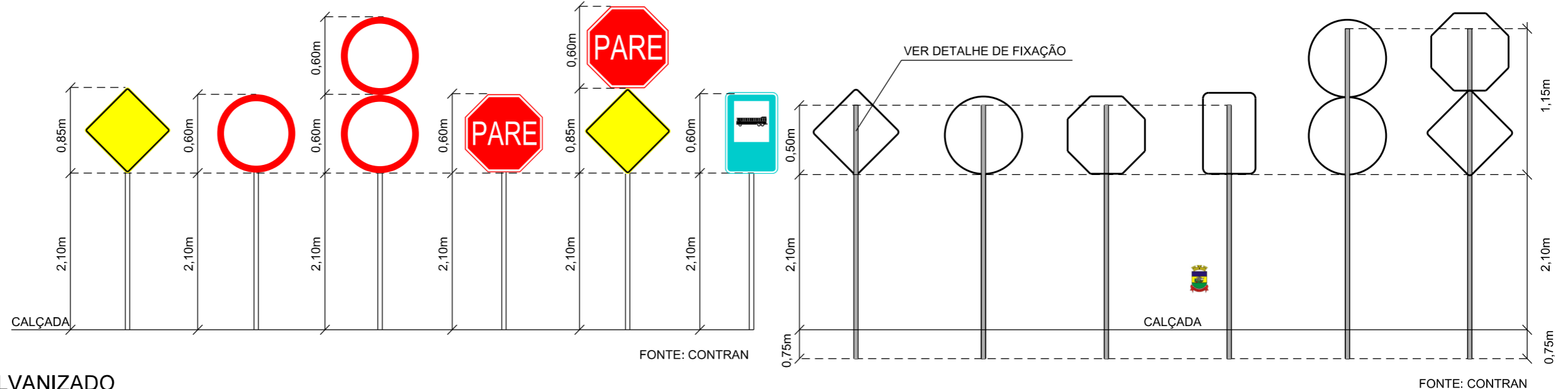

PLACAS DE IDENTIFICAÇÃO DE RUAS

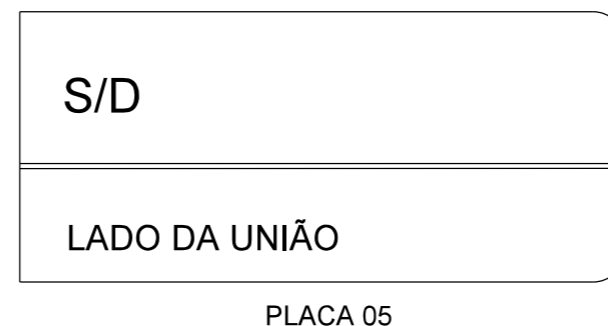
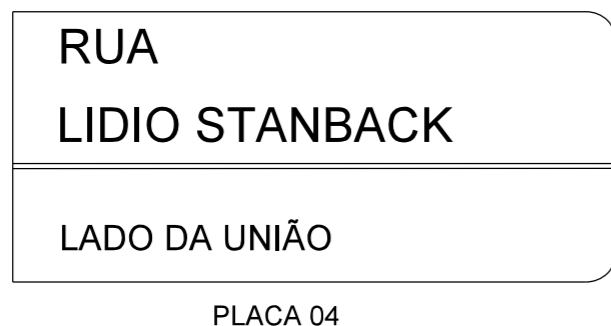
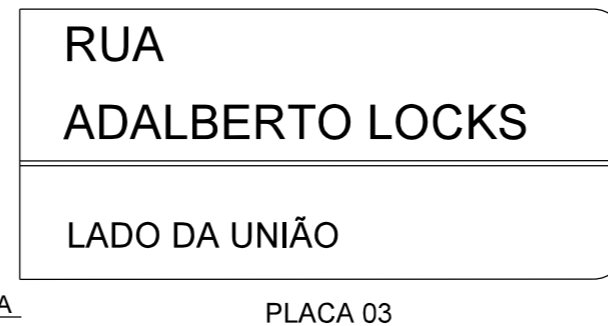
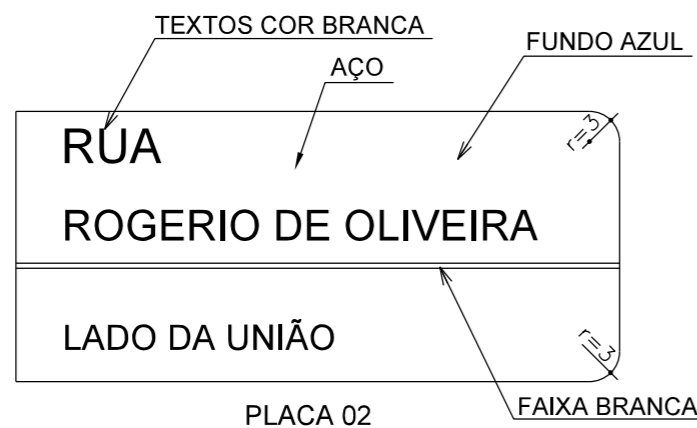

DETALHE DE FIXAÇÃO DO TUBO NA PLACA

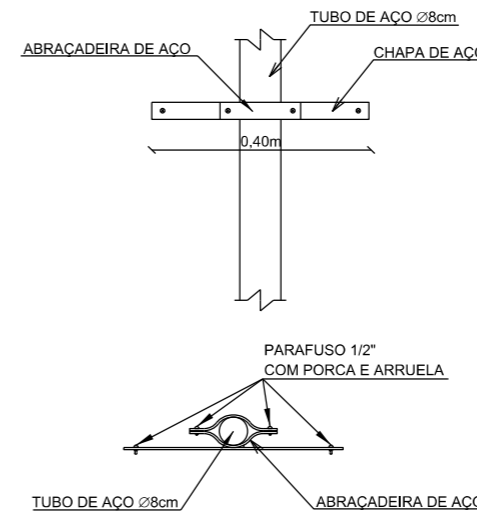

DETALHE DE FIXAÇÃO AO SOLO

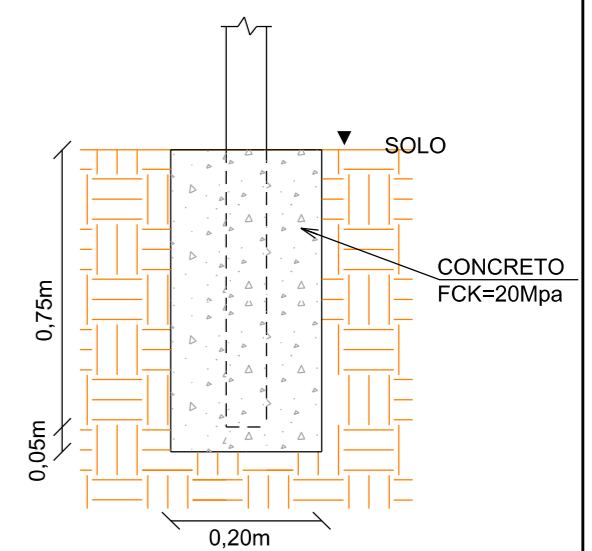

Revisão nº	Descrição	Data

	TÍTULO	ASSOCIADO	RESP. PROJETO
	PROJETO BÁSICO DE ENGENHARIA		
	CONTEÚDO	PROJETO DE SINALIZAÇÃO	
	DETALHES DE SINALIZAÇÃO		
	MUNICÍPIO DE BRAÇO DO NORTE	CNPJ/MF-82.926.551/0001-45	JONAS BUZANELO Eng. Agrimensor/Civil-CREA 103.303-2
	ENDEREÇO DA OBRA RUA JULIETA DELLA GIUSTINA MEURER TRECHO 02 - BAIRRO LADO DA UNIÃO	NOME DO ARQUIVO	DATA
DESENHO ANA FLÁVIA RONCHI Desenhista	ART Nº	JULHO/2023	202356878
		ESCALA SEM ESCALA	FOLHA 02 ₀₂

CERCA COM MOURÕES DE CONCRETO

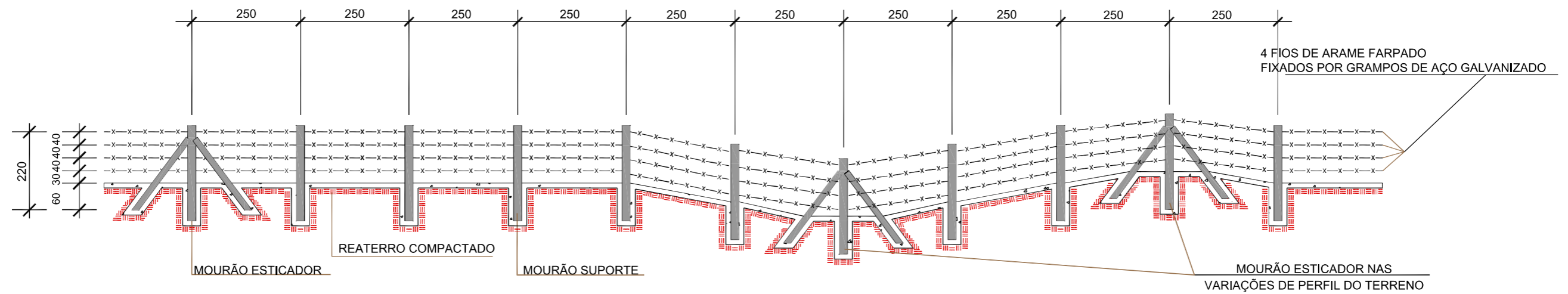

DETALHES

SEÇÃO TRANSVERSAL

MOURÃO DE SUPORTE E ESCORA

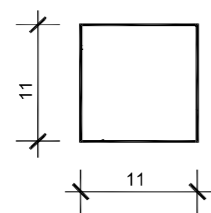

MOURÃO ESTICADOR

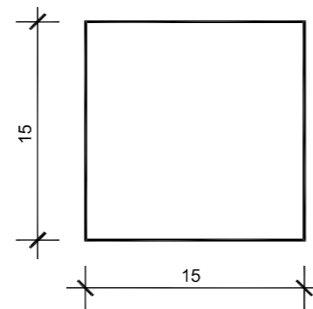

- 1-DIMENSÕES EM cm.
- 2-O ESPAÇAMENTO MÁXIMO ENTRE DOIS MOURÕES ESTICADORES DEVEM SER DE 50,00m, SENDO TAMBÉM COLOCADOS NAS MUDANÇAS DE ALINHAMENTO VERTICAL E/OU HORIZONTAL

MOURÃO ESTICADOR E ESCORA

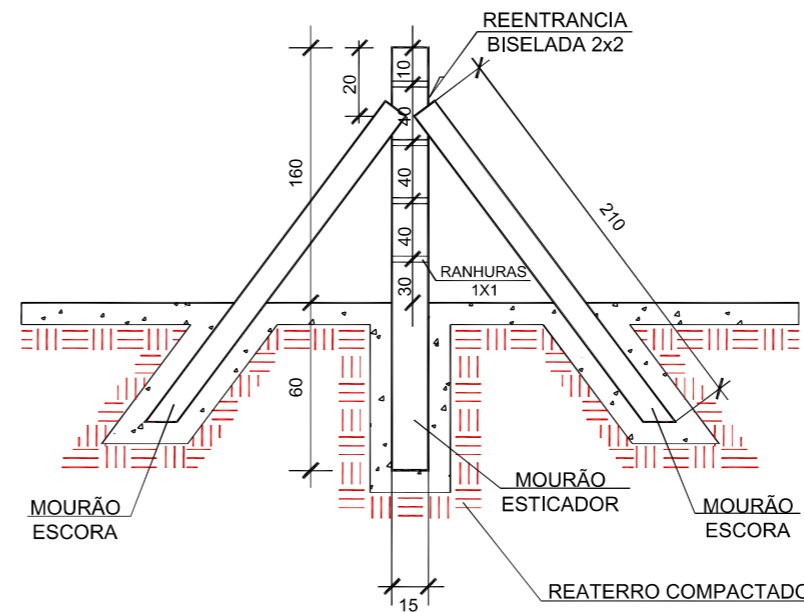

MOURÃO DE SUPORTE

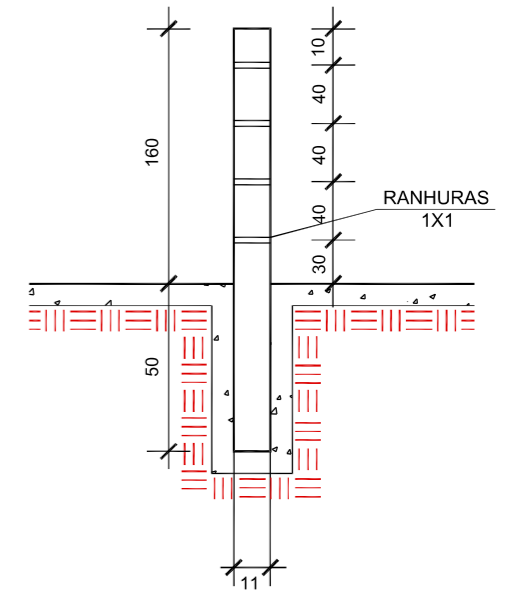

Revisão nº	Descrição	Data

<p>REPÚBLICA FEDERATIVA DO BRASIL ESTADO DE SANTA CATARINA MUNICÍPIO DE BRAÇO DO NORTE</p>	TÍTULO	ASSOCIADO	RESP. PROJETO	
	<p>PROJETO BÁSICO DE ENGENHARIA</p> <p>CONTEÚDO</p> <p>SERVIÇOS COMPLEMENTARES</p> <p>CERCAS COM MOURÃO DE CONCRETO</p>			<p>MUNICÍPIO DE BRAÇO DO NORTE CNPJ/MF-82.926.551/0001-45</p> <p>JONAS BUZANELO Eng. Agrimensor/Civil-CREA 103.303-2</p>
	ENDEREÇO DA OBRA	NOME DO ARQUIVO	DATA	TICKET Nº
	<p>RUA JULIETA DELLA GIUSTINA MEURER TRECHO 02 - BAIRRO LADO DA UNIÃO</p>			JULHO/2023
DESENHO	ART Nº	ESCALA	FOLHA	
<p>ANA FLÁVIA RONCHI Desenhista</p>		SEM ESCALA		01 ₀₁