

PROJETO DE PAVIMENTAÇÃO ASFÁLTICA

RUA LIDIA DA SILVA SOMBRIO

TRECHO 1: ESTACA 0PP A 10+8,500

BAIRRO: SANTA PAULINA

EXTENSÃO: 208,50m

VOLUME UNICO:

- RELATÓRIO DO PROJETO EXECUTIVO;**
- ORÇAMENTO;**
- PROJETO EXECUTIVO.**

JANEIRO DE 2021



SUMÁRIO

1	APRESENTAÇÃO	4
2	MAPA DE SITUAÇÃO	7
3	ESTUDOS GEOTÉCNICOS	8
3.1	DEFINIÇÃO DO I. S. C. DE PROJETO	8
4	ESTUDOS TOPOGRÁFICOS	9
4.1	CONSIDERAÇÕES INICIAIS	9
4.2	METODOLOGIA	9
4.3	ESTUDO DO EIXO DIRETRIZ.....	10
5	ESTUDOS HIDROLÓGICOS	10
5.1	INTRODUÇÃO.....	10
5.2	TIPO DE CLIMA	11
5.3	PLUVIOMETRIA	12
5.3.1	Coleta de Dados	12
5.3.2	Cálculo das Curvas de Intensidade – Duração – Frequência	13
5.4	PRÉ-DIMENSIONAMENTO DAS OBRAS DE ARTE CORRENTES	18
5.5	CARACTERÍSTICAS DAS BACIAS HIDROGRÁFICAS	19
5.6	DIMENSIONAMENTO DE OBRAS DE ARTE CORRENTES.....	19
5.6.1	Período de Recorrência	19
5.6.2	Estimativas das Vazões	19
6	RESUMO DAS SOLUÇÕES PROPOSTAS	20
6.1	PROJETO GEOMÉTRICO.....	20
6.1.1	Introdução	20
6.1.2	Dimensionamento do Pavimento Flexível	20
7	MEMORIAL DESCRITIVO	22
7.1	PROJETO GEOMÉTRICO.....	23
7.2	TERRAPLENAGEM	23
7.2.1	Corte e transporte do material	23
7.2.2	Aterro	23
7.2.3	Remoção de subleito e transporte do material não utilizado na obra	24
7.3	DRENAGEM	24
7.3.1	Galerias Tubulares de Concreto	24



7.3.2	Caixas Coletoras com Grelha	25
7.3.3	Caixas Passagem	25
7.3.4	Meio-fio de concreto pré-moldado	26
7.4	PAVIMENTAÇÃO	26
7.4.1	Regularização do subleito	26
7.4.2	Sub-base de Seixo Bruto.....	26
7.4.3	Base de Brita Graduada.....	27
7.4.4	Imprimação	27
7.4.5	Pintura de Ligação.....	27
7.4.6	Revestimento Asfáltico	28
7.5	SERVIÇOS COMPLEMENTARES	29
7.5.1	Realocação de Postes	29
7.5.2	Muro de Contenção em Pedras	29
7.6	SINALIZAÇÃO	30
7.6.1	Sinalização vertical	30
7.6.2	Sinalização horizontal	30
7.6.3	Sinalização de obra	30
8	MEIO AMBIENTE	31
8.1	ESTUDOS DE IMPACTO AMBIENTAL	31
9	CONSIDERAÇÕES GERAIS.....	31
10	BOLETIM DE SONDAAGEM.....	33
11	ORÇAMENTO	34
12	PROJETO EXECUTIVO.....	35

Assinado eletronicamente por JONAS BUZANELO.
Este documento é cópia do original, para obtê-lo acesse <https://amurel-e2.ciga.sc.gov.br/#/documento/62316d7f-3e37-4e3e-8b8c-5f94a97f145d>.



1 APRESENTAÇÃO

O Presente volume, denominado **Volume Único - Relatório do Projeto, Orçamento e Projeto Executivo** é o Projeto de Engenharia da **Rua Lídia da Silva Sombrio**, localizada no município de Braço do Norte, Santa Catarina.

Este volume é composto por uma descrição dos serviços executados, com exposição dos estudos feitos e as soluções adotadas.

Assinado eletronicamente por JONAS BUZANELO.
Este documento é cópia do original, para obtê-lo acesse <https://amurel-e2.ciga.sc.gov.br/#/documento/62316d7f-3e37-4e3e-8b8c-5f94a97f145d>.





Lídia da Silva Sombrio

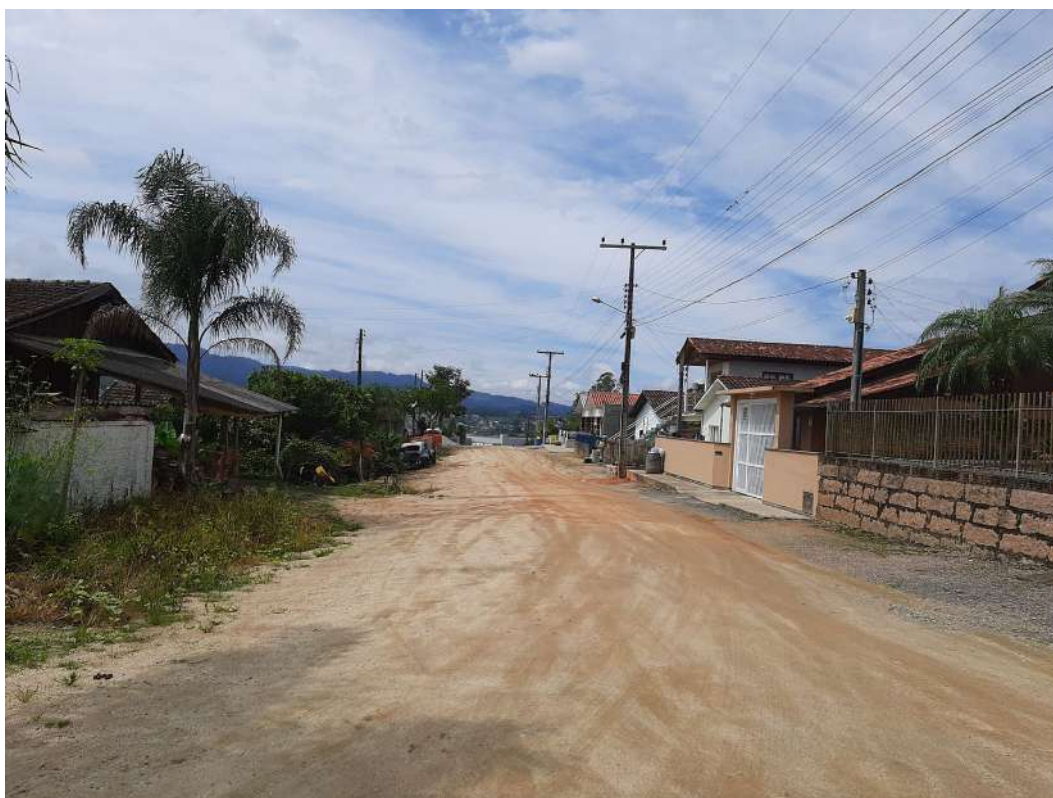

Lídia da Silva Sombrio





Lídia da Silva Sombrio

Assinado eletronicamente por JONAS BUZANELO.
Este documento é cópia do original, para obtê-lo acesse <https://amurel-e2.ciga.sc.gov.br/#/documento/62316d7f-3e37-4e3e-8b8c-5f94a97f145d>.



2 MAPA DE SITUAÇÃO





 <p>ASSOCIAÇÃO DE MURADORES DA REGIÃO DE LAGUNA REBENTÃO CRIADO EM 1970</p>	TÍTULO	ASSOCIADO	RESP. PROJETO
	<p>PROJETO BÁSICO DE ENGENHARIA</p>		
	CONTEÚDO	MUNICÍPIO DE BRAÇO DO NORTE	
	MAPA DE SITUAÇÃO	CNPJ/MF-82.926.551/0001-45	
	ENDEREÇO DA OBRA	NOME DO ARQUIVO	DATA
	RUA LÍDIA DA SILVA SOMBRIO SANTA PAULINA		JANEIRO/2021
	DESENHO	ART Nº	ESCALA
	GABRIELA C. FARIAS Desenhista		SEM ESCALA
			TICKET Nº
			202459404
			FOLHA
			01 ₀₁

3 ESTUDOS GEOTÉCNICOS

O Estudo Geotécnico foi desenvolvido de forma a se conhecer as características dos materiais constituintes do subleito, classificar os materiais de cortes, jazidas e fundações de aterros, determinando suas características físico-mecânicas, estudando e indicando os materiais a serem utilizados na terraplenagem, pavimentação, drenagem e obras de arte correntes.

Os trabalhos desenvolvidos se basearam nos dados fornecidos pelos estudos geológicos e topográficos, no projeto geométrico e no exame in loco do trecho em estudo.

Com base no estudo topográfico e de projeto geométrico foram programados os locais e profundidades das sondagens para pesquisa do subleito, bem como os ensaios a serem realizados. Foi feita sondagem com um perfurador de solo para a obtenção das amostras e nível d'água, que imediatamente foram classificadas.

Para realização dos estudos geotécnicos foram utilizadas Normas adotadas pelo DEINFRA/SC, com sondagens do subleito.

3.1 DEFINIÇÃO DO I. S. C. DE PROJETO

A extração da amostra se deu com o uso de um perfurador de solo, no decorrer da extração (se necessário) verificou-se o nível da água. Sequencialmente, as amostras, foram levadas para laboratório, para as devidas análises de CBR e expansão.

O método usado nos ensaios foi o método I.S.C. (Índice de Suporte Califórnia/ C.B.R.), e ensaios de compactação de solos, NBR 7182, que resulta na medida da resistência a Penetração de cada tipo de solo. Dentro dos critérios estabelecidos nas Especificações Gerais para Obras Rodoviárias do DEINFRA/SC, o I.S.C. não pode ficar menor ou igual a **2,0%**, e a expansão não pode ultrapassar os **2,0%**.

Abaixo, relatório fotográfico dos furos de investigações geotécnicas.

assinado eletronicamente por JONAS BUZANELO.
Este documento é cópia do original, para obtê-lo acesse <https://amurel-e2.ciga.sc.gov.br/#/documento/62316d7f-3e37-4e3e-8b8c-5f94a97f145d>.



Figura 1 e 2 – Furo 15



BOLETIM DE SONDAGEM

Furo	Estaca	Rua	Camada		Classificação Expedita
			Início	Fim	
15	6+10,00	Lídia da Silva Sombrio	0,00	1,20	Argila Variegada

QUADRO RESUMO DOS ENSAIOS

Furo	Estaca	Rua	Massa Específica (g/cm ³)	Umidade Ótima (%)	Umidade Natural (%)	I.S.C. (%)	Expansão (%)
15	6+10,00	Lídia da Silva Sombrio	1,639	16,4	21,6	6,7	0,96

4 ESTUDOS TOPOGRÁFICOS

4.1 CONSIDERAÇÕES INICIAIS

Os estudos topográficos para elaboração deste projeto, foram desenvolvidos com base nas normas do DEINFRA/SC com auxílio do programa Sistema TopoGRAPH98.

4.2 METODOLOGIA

Os trabalhos de levantamentos topográficos de campo foram realizados em uma só fase, dispensando-se o anteprojeto. Foi feita uma poligonal de apoio com estações pré-definidas de modo que possibilite os estudos e levantamento da maior área possível.



Este levantamento foi efetuado em uma faixa que permitisse desenvolver os estudos da rua.

4.3 ESTUDO DO EIXO DIRETRIZ

A definição do eixo foi desenvolvida por computação gráfica tendo como referência os levantamentos e estudo de campo. Após esta definição a locação deste eixo foi confirmada em campo. Após, foram feitas as devidas amarrações dos pontos que estão indicadas no projeto de execução.

5 ESTUDOS HIDROLÓGICOS

O Estudo Hidrológico apresenta os resultados da coleta e processamento de dados pluviométricos para a definição das vazões necessárias à verificação da capacidade hidráulica dos dispositivos de drenagem e de obras de arte correntes e ao dimensionamento de ampliações ou novos dispositivos que se façam, agora, necessários. Descreve-se a seguir o desenvolvimento dos estudos, bem como os resultados obtidos.

5.1 INTRODUÇÃO

O Estudo Hidrológico foi desenvolvido com base na Instrução de Serviço e teve por objetivo a obtenção dos parâmetros necessários ao dimensionamento dos dispositivos de drenagem do trecho em estudo.

A finalidade do Estudo Hidrológico está fundamentalmente ligada à definição dos elementos para permitir o desenvolvimento do Projeto das Estruturas de Drenagem, no que se refere ao local de implantação, tipo e dimensionamento hidráulico. Com este objetivo, procura-se analisar dados pluviométricos, a fim de estabelecer uma projeção para as precipitações sobre certos critérios de projeto, como por exemplo, o tempo de recorrência de um valor máximo de chuva.

Nos trabalhos hidrológicos geralmente interessa não somente o conhecimento das máximas precipitações observadas nas séries históricas, mas, principalmente, prever com base nos dados observados, e valendo-se dos princípios de probabilidade, quais as



máximas precipitações que possam vir a ocorrer em certa localidade, com determinada frequência.

As grandezas características da precipitação como a intensidade, a duração e a frequência, variam de local para local, de acordo com a latitude, altitude, tipo de cobertura, topografia e época do ano. Em razão disso, os dados pluviométricos de longas séries de observação devem ser analisados estatisticamente e não podem ser extrapolados de uma região para outra.

5.2 TIPO DE CLIMA

Pela aplicação do Sistema Köppen que preconiza a utilização de médias e índices numéricos dos elementos temperatura e precipitação, a região em estudo se enquadra em climas do Grupo C - Mesotérmico, sendo subtropical, uma vez que as médias das temperaturas mínimas estão abaixo de 18° C e acima de 3° C. Dentro do Grupo C, o clima da região central do estado de Santa Catarina pertence ao tipo úmido (f), sem estação seca distinta, uma vez que não há índice pluviométrico mensal inferior a 60 mm. Ainda dentro deste tipo, é possível distinguir, em função do fator altitude, dois subtipos:

- Subtipo a - de verão quente: característico de zona litorânea onde as temperaturas médias dos meses mais quentes estão acima de 22°C e,
- Subtipo b - de verão fresco: característico de zonas mais elevadas.

Em função da descrição anterior, pode-se concluir que o clima na região litorânea do Estado de Santa Catarina segundo a classificação de Wladimir Köppen, é subtropical mesotérmico úmido, pertencente ao grupo C e tipo Cfa.

Apresenta-se, na Figura 3 o mapa contendo a classificação climática do Estado de Santa Catarina.



Figura 3 - Mapa de Classificação Climática de Santa Catarina segundo Köppen

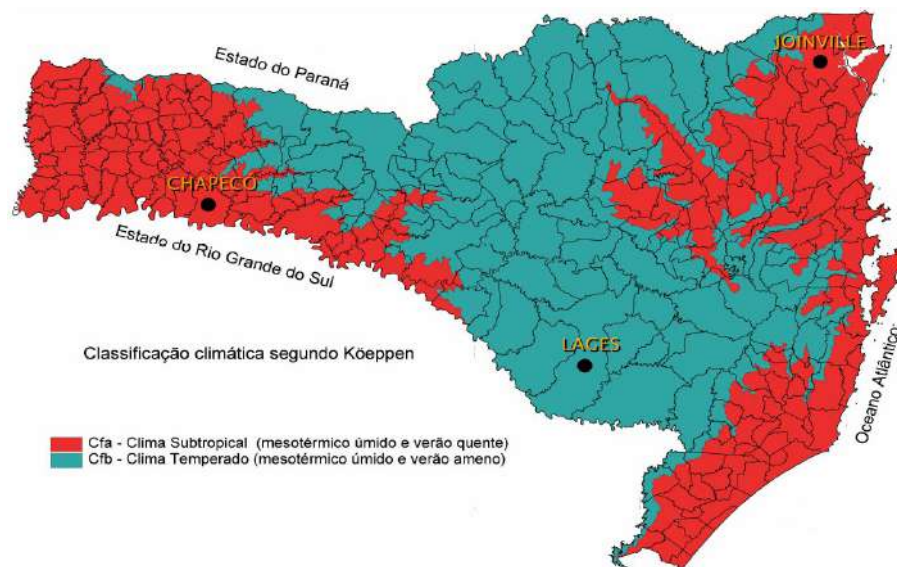

5.3 PLUVIOMETRIA

5.3.1 Coleta de Dados

Com a finalidade de caracterizar o comportamento pluviométrico e sua influência na área em estudo, foram coletados dados da estação meteorológica de Tubarão – SC, próximo à área e operado pelo EPAGRI e INMET / EMPASC cujos registros datam de 1987 a 2006.

Foram utilizados:

- Carta do IBGE 1: 50.000;
- Registros da Estação Meteorológica (Quadro 2).

A Figura 4 apresenta o histograma das chuvas médias de cada mês durante o período analisado.

Quadro 1 – Dados

Localização	Braço do Norte
Longitude	49° 11'
Latitude	28° 16'
Altitude	27,66 m
Precipitação Média Anual (mm)	1.507



Quadro 2 - Dados da estação meteorológica

Dados da Estação	
Código	02849027
Nome	TUBARÃO
Código Adicional	-
Bacia	ATLÂNTICO, TRECHO SUDESTE (8)
Sub-bacia	RIOS TUBARÃO, ARARANGUÁ E (84)
Rio	-
Estado	SANTA CATARINA
Município	TUBARÃO
Responsável	ANA
Operadora	EPAGRI
Latitude	-28:28:20
Longitude	-48:59:28
Altitude (m)	-
Área de Drenagem (km2)	-

Figura 4 – Precipitações médias de cada mês

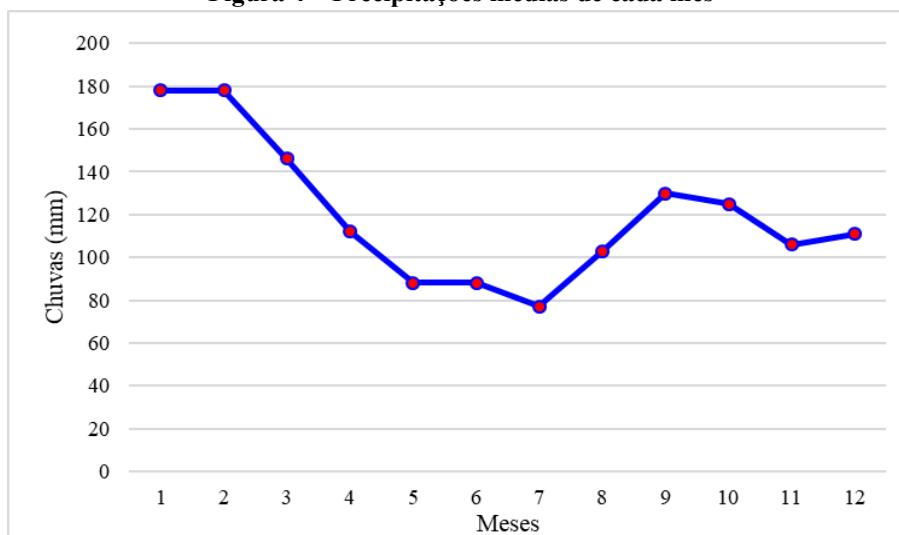

5.3.2 Cálculo das Curvas de Intensidade – Duração – Frequência

Foi utilizado o método de Vem Te Chow, junto ao roteiro do Eng.º Taborga Torrico, indicados na Instrução de Serviço, onde:

$$H = X + KS;$$

H = Altura Pluviométrica esperada para o período de retorno desejado;

X = Média Aritmética das chuvas máximas anuais;

K = Fator de Frequência;

S = Desvio do padrão de amostra.

$$X = \frac{\sum X}{n} \qquad S = \frac{\sum (X - X)^2}{n - 1}^{1/2}$$



Analisando estatisticamente os dados de precipitações máximas da série histórica sem considerar os anos que não possuem dados completos, temos 20 anos de registro.

Assim temos:

Média das Máximas Precipitações: $X = 92,50$ mm

Desvio Padrão: $S = 31,40$

Podemos assim finalizar a Equação que permite calcular as alturas de chuvas em função do tempo de recorrência e duração do evento.

$X_{\text{Médio}} = 92,50$ mm;

$S = 31,40$;

$N = 20$ anos analisados, temos;

$H = 92,50 + 31,40K$.

Os valores de K (Fator de Frequência) segundo Lei de Gumbel corrigem as alturas de precipitação conforme Quadro 3.

Quadro 3 – Fator de frequência

Tempo Recorrência TR (anos)	Fator Frequência K	Precipitação Máxima DIÁRIA H (mm)
10	1,625	143,5
25	2,517	171,6
50	3,836	213,0

Segundo Taborga Torrico, as alturas pluviométricas de 24 horas guardam uma relação constante e independente do período de retorno, de 1,095 com a altura pluviométrica máxima diária, e, para as alturas de 1 hora e 0,1 hora, pode-se identificar as isozonas de características iguais, definidas por Taborga Torrico. A relação entre a altura pluviométrica máxima diária, precipitação horária e de 0,1 hora aparece na Figura 5.

assinado eletronicamente por JONAS BUZANELO.
Este documento é cópia do original, para obtê-lo acesse <https://amurel-e2.ciga.sc.gov.br/#/documento/62316d7f-3e37-4e3e-8b8c-5f94a97f145d>.



Figura 5 - Mapa de Isozonas proposta por Taborga Torrico

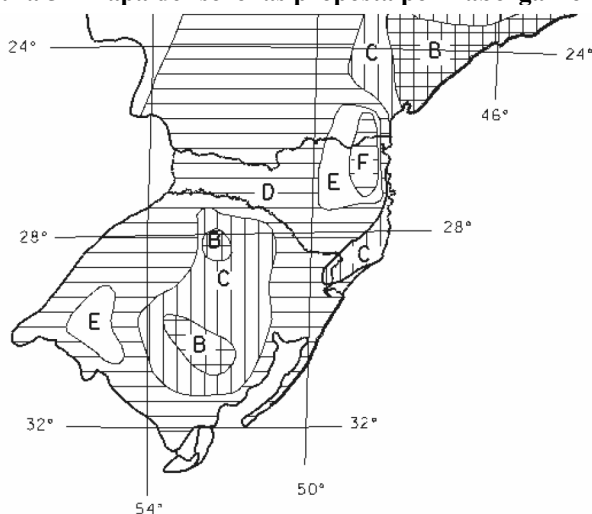

ZONA	TEMPO DE RECORRENCIA					
	10		25		100	
	1,0 hora	0,1 hora	1,0 hora	0,1 hora	1,0 hora	0,1 hora
A	35,8%	7,0%	35,4%	7,0%	34,7%	6,3%
B	37,8%	8,4%	37,3%	8,4%	36,6%	7,5%
C	39,7%	9,8%	39,2%	9,8%	38,4%	8,8%
D	41,6%	11,2%	41,1%	11,2%	40,3%	10,0%
E	43,6%	12,6%	43,0%	12,6%	42,2%	11,2%
F	45,5%	13,9%	44,9%	13,9%	44,1%	12,4%
G	47,4%	15,4%	46,8%	15,4%	45,9%	13,7%
H	49,4%	16,7%	48,8%	16,7%	47,8%	14,9%

A estação meteorológica de Tubarão - SC situa-se na Isozona C, conforme se pode constatar na Figura 3. Os fatores de conversão utilizados, de acordo com o método proposto por Taborga, são apresentados no Quadro 4.

Quadro 4 – Fatores de conversão

Fatores de conversão			
Isozona "C"	1 dia / 24 h.	1 h. / 24 h. (%)	0,1 h. / 24 h. (%)
TR=10	1,095	39,7	9,8
TR=25	1,095	39,2	9,8
TR=50	1,095	38,8	9,8
TR=100	1,095	38,4	8,8

O Quadro 5 apresenta as precipitações máximas esperadas para as chuvas de 24 horas, 1,0 hora e 0,1 hora.



Quadro 5 - Precipitações máximas esperadas para as chuvas de 24 h, 1,0 h e 0,1 h em função do período de recorrência desejado.

Alturas Pluviométricas - H (mm) para 24h - 1h e 0,1 hora			
TR	1440 min	60 min	6 min
10	157,19	56,99	14,07
25	187,87	67,25	16,81
50	210,64	74,64	18,85
100	233,23	81,79	18,74

A partir dos dados do Quadro 5 definiu-se as equações que regem a altura pluviométrica em função do tempo de duração para os intervalos de 0,1 h a 1,0 h e 1,0 h a 24 h, conforme ilustra as Figuras 6 e 7.

Figura 6 - Altura pluviométrica para duração de chuva entre 0,1 e 1 hora



Figura 7 - Altura pluviométrica para duração de chuva entre 1 e 24 horas



Assinado eletronicamente por JONAS BUZANELO. Este documento é cópia do original, para obtê-lo acesse <https://amurel-e2.ciga.sc.gov.br/#/documento/62316d7f-3e37-4e3e-8b8c-5f94a97f145d>.

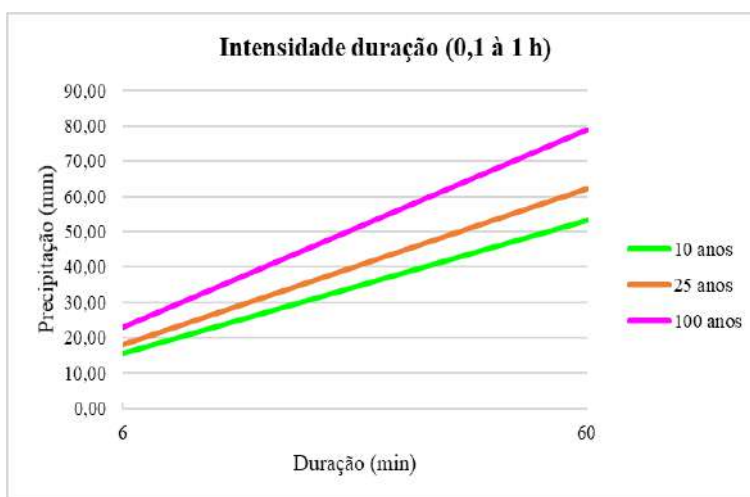
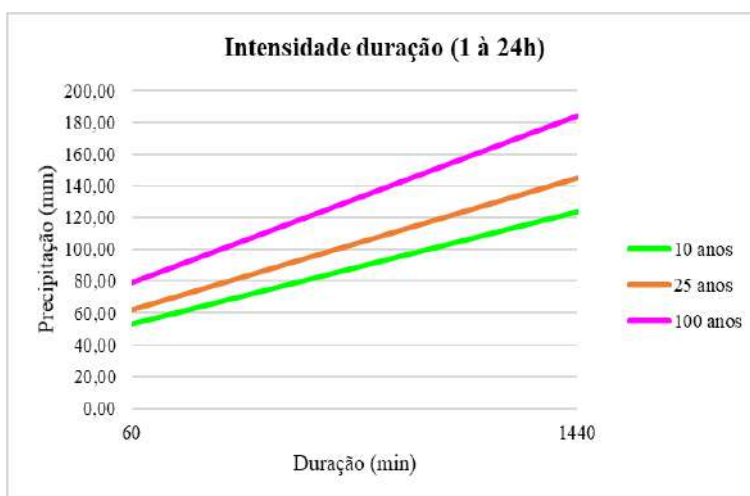

Com as equações apresentadas nas Figuras 4 e 5 determinou-se as alturas pluviométricas e intensidades de chuva para os diversos tempos de duração e períodos de recorrência conforme apresentados no Quadro 5.

Quadro 5 - Alturas (h) e intensidades (I) pluviométricas para diversos tempos de duração de chuva

DURAÇÃO		Altura de Chuva (mm)			Intensidade (mm/h)		
Minutos	Horas	TR 10 anos	TR 25 anos	TR 100 anos	TR 10 anos	TR 25 anos	TR 100 anos
6	0,10	15,50	18,10	23,00	154,68	181,25	230,37
7	0,12	17,20	20,20	25,70	147,83	173,22	220,17
8	0,13	18,90	22,10	28,10	141,67	166,01	211,00
9	0,15	20,40	23,90	30,40	136,1	159,48	202,71
10	0,17	21,80	25,60	32,50	131,04	153,55	195,16
20	0,33	32,50	38,00	48,40	97,41	114,15	145,08
30	0,50	39,60	46,40	58,90	79,15	92,75	117,88
40	0,67	45,00	52,70	67,00	67,45	79,04	100,46
50	0,83	49,40	57,80	73,50	59,22	69,4	88,20
60	1,00	53,10	62,20	79,00	53,07	62,19	79,04
70	1,17	56,30	66,00	83,90	48,27	56,56	71,89
80	1,33	59,20	69,40	88,20	44,41	52,03	66,14
90	1,50	61,80	72,40	92,10	41,22	48,30	61,38
100	1,67	64,20	75,20	95,60	38,53	45,15	57,38
200	3,33	79,50	93,20	118,40	23,85	27,95	35,53
300	5,00	88,30	103,40	131,50	17,65	20,69	26,29
400	6,67	94,50	110,70	140,70	14,18	16,61	21,11
500	8,33	99,40	116,40	148,00	11,92	13,97	17,76
600	10,00	103,40	121,20	154,00	10,34	12,12	15,40
700	11,67	106,80	125,20	159,10	9,16	10,73	13,64
800	13,33	109,80	128,70	163,60	8,24	9,65	12,27
900	15,00	112,50	131,90	167,60	7,5	8,79	11,17
1000	16,67	115,00	134,70	171,20	6,9	8,08	10,27
1440	24,00	123,60	144,80	184,10	5,15	6,03	7,67

A curva de intensidade-duração-frequência é resultante dos dados que compõem o Quadro 5. A Figura 8 mostra a curva intensidade-duração-frequência.

Assinado eletronicamente por JONAS BUZANELLO.
 Este documento é cópia do original, para obtê-lo acesse <https://amurel-e2.ciga.sc.gov.br/#/documento/62316d7f-3e37-4e3e-8b8c-5f94a97f145d>.



Figura 8 - Curva intensidade-duração-frequência.

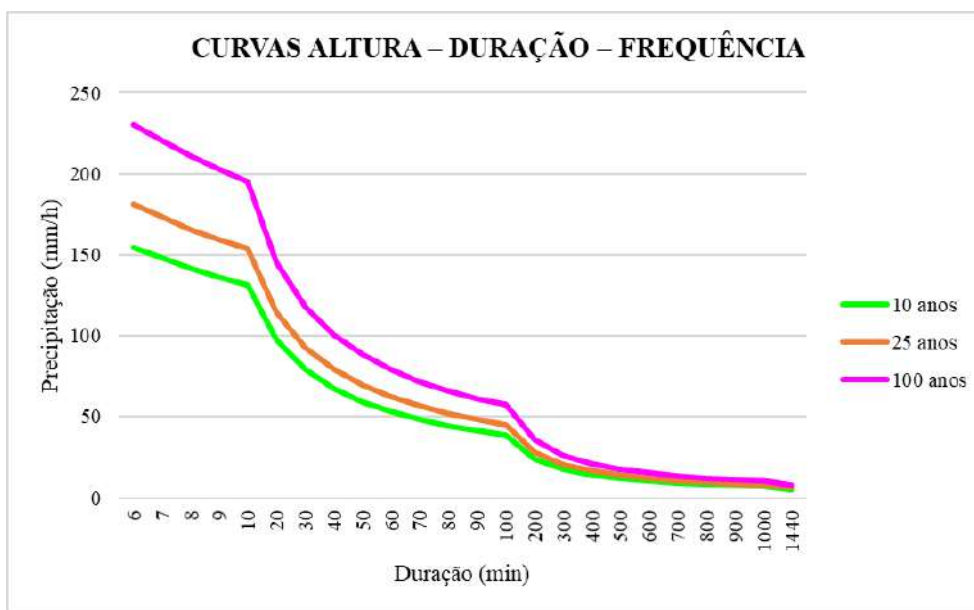

5.4 PRÉ-DIMENSIONAMENTO DAS OBRAS DE ARTE CORRENTES

Foi elaborada a planilha de pré-dimensionamento dos bueiros pelo Método Racional onde constam as características físicas e geométricas das bacias, o cálculo da vazão passante nos cursos d'água interceptados, como também o tipo de obra, em termos de diâmetro, necessário a permitir a passagem desta vazão.

Deverão ser aferidos as áreas, comprimentos dos talwegues, desníveis das bacias e a posição exata da localização das obras de arte correntes mediante visita a campo. Caso haja a constatação da necessidade de outros bueiros, não detectados nas fotos aéreas, os mesmos deverão ser acrescentados no quadro de bueiros.

Serão levantadas topograficamente as seções transversais no local exato de cada bueiro. Também serão confirmadas as coberturas vegetais de cada bacia para validar os coeficientes adotados que influenciam diretamente na vazão de contribuição das bacias, a saber, o coeficiente de escoamento "C" e o coeficiente adimensional "K" que influi no tempo de concentração da bacia e indiretamente na vazão de contribuição.

Desta forma, será definida a seção definitiva dos bueiros a serem implantados para permitir a vazão de cada bacia contribuinte.

Assinado eletronicamente por JONAS BUZANELLO.
 Este documento é cópia do original, para obtê-lo acesse <https://amurel-e2.ciga.sc.gov.br/#/documento/62316d7f-3e37-4e3e-8b8c-5f94a97f145d>.



5.5 CARACTERÍSTICAS DAS BACIAS HIDROGRÁFICAS

As bacias foram delimitadas diretamente na carta do IBGE, aéreas na escala 1:25000, visto que todas bacias apresentam área inferior a 10 Km², e puderam ser visualizadas integralmente no conjunto de fotos analisado.

As áreas das bacias foram obtidas através da utilização do planímetro, e o comprimento dos talwegues principais, através do curvímetro.

Para a determinação dos desníveis dos talwegues principais baseou-se nas cotas obtidas na carta do IBGE e, também, daquelas obtidas no levantamento topográfico.

5.6 DIMENSIONAMENTO DE OBRAS DE ARTE CORRENTES

5.6.1 Período de Recorrência

Baseado em considerações econômicas, recomendam-se os seguintes períodos de recorrência para os tipos de obras abaixo classificadas:

Obras de drenagem superficial: 10 anos

Bueiros: 25 anos

Pontes: 100 anos

5.6.2 Estimativas das Vazões

Com a consideração de que a descarga em uma determinada seção é função das características fisiográficas da bacia contribuinte, utilizou-se o Método Racional para a estimativa das vazões de cada bacia contribuinte, visto que todas as bacias hidrográficas apresentam área inferior a 10 km², sendo bastante seguro e de resultados não superdimensionados, para bacias de pequenas áreas.

O Método Racional foi utilizado mediante o emprego da expressão:

$$Q = \frac{C \times I \times A}{360} \quad \text{Equação 1.}$$

Onde:

Q = descarga, em m³/s;

C = Coeficiente de escoamento superficial, adimensional;

I = precipitação com duração igual ao tempo de concentração da bacia, em mm/h



A = área da bacia obtida por planimetragem eletrônica a partir de fotos aéreas na escala 1:50000 ou cartas do IBGE na escala 1:100000, em hectares.

6 RESUMO DAS SOLUÇÕES PROPOSTAS

6.1 PROJETO GEOMÉTRICO

6.1.1 Introdução

O projeto de pavimentação desenvolvido definiu a seção transversal do pavimento, em tangente e em curva, suas espessuras ao longo do trecho, bem como o estabelecimento do tipo do pavimento, definindo geometricamente as diferentes camadas componentes, estabelecendo os materiais constituintes e especificando valores mínimos e/ou máximos das características físicas e mecânicas desses materiais, processos construtivos, controles de qualidade e outros.

De forma geral, a estrutura dimensionada deverá atender as seguintes características:

- Dar conforto ao usuário que irá trafegar pela rodovia;
- Resistir e distribuir os esforços verticais oriundos do tráfego;
- Resistir aos esforços horizontais;
- Ser impermeável, evitando que a infiltração das águas superficiais venha a danificá-lo;
- Melhorar a qualidade de vida da população nativa;
- Melhorar a qualidade do sistema viário público.

6.1.2 Dimensionamento do Pavimento Flexível

O dimensionamento das diversas camadas constituintes do pavimento foi feito mediante aplicação do Método de Dimensionamento de Pavimentos Flexíveis do DNIT (Novo Método do Eng.º Murillo Lopes de Souza), apoiado em metodologia para conceituação e obtenção dos parâmetros envolvidos, conforme recomendações e/ou orientações contidas no Manual de Projeto de Engenharia Rodoviária do DNIT.



⇒ Solicitação do eixo padrão – N

O valor do número “N” foi obtido conforme descrito nos estudos de tráfego, e apresenta o seguinte valor:

$$N = 1,0 \times 10^5.$$

⇒ Pavimento Asfáltico adotado

Como as ruas tem um tráfego com número $N = 1,0 \times 10^5$, foi adotado a espessura de pavimento asfáltico com 4,00 (quatro) cm, tendo em vista que o Método do DNIT, para tráfego com $N \leq 10^6$.

Tabela 1 - Espessura mínima de revestimento betuminoso

N	Espessura Mínima de Revestimento Betuminoso
$N \leq 10^6$	Tratamentos superficiais betuminosos
$10^6 < N \leq 5 \times 10^6$	Revestimentos betuminosos com 5,0 cm de espessura
$5 \times 10^6 < N \leq 10^7$	Concreto betuminoso com 7,5 cm de espessura
$10^7 < N \leq 5 \times 10^7$	Concreto betuminoso com 10,0 cm de espessura
$N > 5 \times 10^7$	Concreto betuminoso com 12,5 cm de espessura

⇒ Índice de Suporte

O CBR de projeto foi obtido conforme descrito nos Estudos Geotécnicos e apresenta o seguinte valor:

$$CBR_p = 6,7\%$$

⇒ Cálculo do Pavimento

Espessura total do pavimento é calculada pela equação abaixo:

$$H_t = 77,67 \times N^{0,0482} \times CBR^{-0,598} \quad (\text{Fórmula do Ábaco})$$

$$H_t = 43,38 \text{ cm}$$

⇒ Cálculo da Base

$$H_{20} = 77,67 \times N^{0,0482} \times CBR^{-0,598}$$

$$H_{20} = 77,67 \times (1,0 \times 10^5)^{0,0482} \times 20^{-0,598} \quad (\text{Fórmula do Ábaco})$$

$$H_{20} = 22,55 \text{ cm}$$



Utilizando espessura do revestimento de 4 cm e com coeficiente estrutural de acordo com a Figura 7:

Figura 7 – Coeficiente Estrutural

Componentes dos pavimentos	Coefficiente de equivalência estrutural (K)
Base ou revestimento de concreto betuminoso	2,00
Base ou revestimento pré-misturado a quente, de graduação densa	1,70
Base ou revestimento pré-misturado a frio, de graduação densa	1,40
Base ou revestimento por penetração	1,20
Base granular	1,00
Sub-base granular	0,77 (1,00)
Reforço do subleito	0,71 (1,00)
Solo-cimento com resistência à compressão a 7 dias, superior a 45 Kg/cm ²	1,70
Solo-cimento com resistência à compressão a 7 dias, entre 45 Kg/cm ² e 28 Kg/cm ²	1,40
Solo-cimento com resistência à compressão a 7 dias, entre 28 Kg/cm ² e 21 Kg/cm ²	1,20
Bases de Solo-Cal	1,20

$$K_r \times R + K_b \times B \geq H_{20}$$

$$2 \times 4 + 1 \times B \geq 22,55$$

$$B_{min} = 14,55 \text{ cm} \quad \text{ADOTADO 15 cm}$$

⇒ Cálculo da Sub Base

$$K_r \times R + K_b \times B + h_{20} \times K_s \geq H_n$$

$$2 \times 4 + 1 \times 15 + h_{20} \times 1 \geq 43,38$$

$$h_{20} = 20,38 \text{ cm} \quad \text{ADOTADO 21cm}$$

Adotando as espessuras de acordo com o método e para uma melhor execução, a estrutura do pavimento está mostrada no Quadro 6:

Quadro 6 – Estrutura do pavimento

Revestimento asfáltico – (CAUQ)	4,0 cm
Base – (BRITA GRADUADA)	15,0 cm
Sub Base – (SEIXO BRUTO)	21,0 cm

7 MEMORIAL DESCRITIVO



O presente memorial descritivo tem por objetivo orientar a execução dos serviços de terraplenagem, drenagem e pavimentação com revestimento em Concreto Asfáltico Usinado a Quente, na rua Lídia da Silva Sombrio, no Bairro Santa Paulina, no município de Braço do Norte, SC.

7.1 PROJETO GEOMÉTRICO

Com os dados de campo, desenhou-se o perfil do terreno pelo eixo da rua, e a partir desse, projetou-se o greide final do pavimento. Buscou-se lançar um greide que não prejudicasse os imóveis, respeitando o nível das soleiras das casas em relação ao existente.

Onde não se detectou nenhum problema em relação à altura das soleiras das casas, projetou-se um greide para aproveitamento do revestimento primário existente como sub-base e já consolidado pela ação do tráfego.

7.2 TERRAPLENAGEM

A terraplenagem tem por objetivo a conformação da plataforma da rodovia, de acordo com o projeto geométrico. Para o rebaixamento e alargamento da plataforma, a terraplenagem deverá ser executada, obedecendo às cotas constantes do projeto.

Todos os serviços de topografia são da responsabilidade da Contratada. O material escavado foi classificado como sendo de primeira categoria.

7.2.1 Corte e transporte do material

O material deverá ser escavado de acordo com o perfil longitudinal de terraplanagem, observando a seção transversal, no qual apresenta os locais onde os cortes devem ser executados. Todo o material escavado deverá ser transportado para bota fora.

7.2.2 Aterro

Deverá ser analisado o perfil longitudinal de terraplanagem, bem como as seções transversais, verificando assim, os locais que necessitam de aterro. Todo o material

Assinado eletronicamente por JONAS BUZANELO.
Este documento é cópia do original, para obtê-lo acesse <https://amurel-e2.ciga.sc.gov.br/#/documento/62316d7f-3e37-4e3e-8b8c-5f94a97f145d>.



necessário para o aterro de pista será utilizado material de caixa de empréstimo (seixo bruto).

O fornecimento do INSUMO é de responsabilidade da Prefeitura.

7.2.3 Remoção de subleito e transporte do material não utilizado na obra

Em função do solo existente possuir excesso de umidade, os mesmos deverão ser removidos e transportados para bota fora. Para o aterro dessas remoções deverá ser utilizado material de caixa de empréstimo (seixo bruto). Os pontos a serem removidos devem ser verificados na tabela de Remoções.

O fornecimento do INSUMO é de responsabilidade da Prefeitura.

7.3 DRENAGEM

A drenagem do projeto consiste na execução de galerias longitudinais e transversais, caixas coletoras com grelha, caixas de ligação e passagem e meio-fio, conforme projeto. Deverão ser obedecidas as Especificações de Serviço do DNIT, para os serviços de bueiros e drenagem.

7.3.1 Galerias Tubulares de Concreto

A escavação das valas de fundação também será executada pela Contratada.

Os tubos da drenagem deverão ser assentados sobre lastro de brita com espessura de 10 cm, em perfeito alinhamento e nivelamento.

E ainda, os tubos serão rejuntados externamente com cimento e areia no traço 1:4, desde a base até o topo.

O reaterro deverá ser utilizado o mesmo da escavação da vala sendo material de boa qualidade, em camadas de 0,25 m compactadas manualmente até a geratriz superior do tubo, podendo o restante da vala ser compactada mecanicamente.

Toda a limpeza e sobra de materiais deverá ser transportado para os locais previamente determinados pela fiscalização.

Todos os problemas que possam ocorrer com as redes de abastecimento de água, energia, telefone e gás, serão de inteira responsabilidade da empresa Contratada, cabendo a esta a devida recuperação.



7.3.2 Caixas Coletoras com Grelha

Deverão ser executadas com blocos de concreto, rejuntados com argamassa de cimento e areia no traço 1:3, nas dimensões conforme projeto.

As paredes internas da caixa deverão ser rebocadas com argamassa de cimento e areia no traço 1:3.

A laje do fundo da caixa deverá ser em concreto com espessura mínima de 7,00 (sete) cm e resistência de 20 Mpa.

A tampa de acesso ao fundo da caixa será em concreto e conforme dimensões indicadas em projeto.

O anel superior da caixa deverá ser em concreto nivelado e desempenado, com resistência de 20 Mpa.

A ligação da caixa com a galeria deverá ser com tubo de concreto de diâmetro conforme projeto, com acabamento interno e rejuntado com argamassa no traço 1:3.

A Contratada fornecerá as grelhas em ferro fundido de 0,475 x 0,75 m conforme projeto anexo.

7.3.3 Caixas Passagem

Deverão ser executadas em blocos de concreto com resistência de 20 Mpa e dimensões conforme detalhe executivo.

A tampa deverá ser em concreto armado com resistência de 20 Mpa e aço CA-60 e CA-50 com Ø indicados no detalhe.

Para a execução da mesma, deve ser feita a escavação para assentamento do dispositivo, obedecendo aos alinhamentos, cotas e dimensões indicadas no projeto.

As fôrmas deverão ser de madeiras e a confecção do concreto será com betoneira com lançamento manual.

Retirada das fôrmas somente poderá ser feita após a cura do concreto, iniciando-se o reaterro lateral após a total desforma.

Somente será permitida a colocação das tampas de concreto e chumbamento após a limpeza do dispositivo.



7.3.4 Meio-fio de concreto pré-moldado

Os meios-fios de 12/10 x 30 x 100 cm, deverão estar com alinhamentos perfeitos e assentados sobre uma base regularizada, devendo as juntas não ultrapassar 1,50 cm.

O rejunte será com argamassa de cimento e areia no traço 1:4 com resistência de 15 Mpa, desde a base até o topo do meio-fio.

As juntas deverão ser previamente molhadas e estarem limpas de impurezas.

O meio-fio será protegido com encosto de argila, cujo material será fornecido pela Contratada.

7.4 PAVIMENTAÇÃO

7.4.1 Regularização do subleito

Após a terraplenagem, todo o subleito deverá ser regularizado e nivelado de acordo com projeto geométrico, tanto no sentido longitudinal quanto no transversal e compactado, até atingir 100% do Proctor Normal.

Onde a altura de aterro for inferior a 20 (vinte) cm o local deverá ser escarificado no mínimo uma espessura de 15 (quinze) cm, para uma melhor homogeneização do material.

Neste serviço estão incluídas todas as operações necessárias à sua completa execução e são medidos em m².

Estes serviços são regulados pela Especificação Geral do DNIT.

7.4.2 Sub-base de Seixo Bruto

É uma camada que se destina a receber e distribuir parte dos esforços oriundos do tráfego e para proteger o subleito. Será executada uma camada de Seixo Bruto conforme Projeto Executivo. A liberação da compactação se fará visualmente após um mínimo de 13 passadas com rolo vibratório com energia de compactação máxima. Deverá ser liberada pela topografia a parte geométrica.

Para a execução desta camada, a mesma apresentará saia de aterro 1/1,50m.

O fornecimento do INSUMO é de responsabilidade da Prefeitura.



7.4.3 Base de Brita Graduada

Sobre a sub-base, será executado uma camada de base de brita graduada em toda a extensão do trecho.

É uma camada de material pétreo, resultante da composição granulométrica de britas de diâmetros diferentes e de pó de pedra ensaiada em laboratório. Para aplicação na pista, deverá ser misturada em usinas de solos, na umidade de projeto. Após o espalhamento na pista, será compactada com equipamento adequado, até atingir o grau de compactação a 100% do Próctor modificado. A tolerância do greide final da base será de -1,0cm à +1,0cm, e a declividade transversal será de 2,5% a partir do eixo para os bordos em tangente.

Para a execução desta camada, será efetuado um corte caixão, onde a mesma não apresentará saia de aterro.

A liberação da pista será feita com a aprovação da topografia e da análise de ensaios feitos pela equipe de topografia e laboratório da Contratada.

Para o controle tecnológico será feito uma análise granulométrica e um equivalente de areia.

Os serviços são regulados pela Especificação Geral do DNIT.

7.4.4 Imprimação

É a impermeabilização da base, com Emulsão Asfáltica para Imprimação (EAI), aplicado a uma taxa de 1,0 litro/m² e deverá ser aplicado com caminhão espargidor com barra de distribuição acionada a uma pressão constante por motor. A imprimação só será executada após a liberação da base pelo laboratório, e devidamente varrida por processo mecânico.

O controle da imprimação é feito com ensaio para calcular a taxa de aplicação, pelo método da bandeja, a cada 100,00 (cem) metros de pista.

Os serviços são regulados pela Especificação Geral do DNIT.

7.4.5 Pintura de Ligação

É a aplicação de um ligante, Emulsão Asfáltica RR-1C, com taxa de 0,40 kg/m² e tem por finalidade a perfeita ligação entre a base imprimada e o revestimento asfáltico.



Antes de receber a pintura de ligação a base imprimada deverá ser varrida mecanicamente.

7.4.6 Revestimento Asfáltico

É uma camada em Concreto Asfáltico Usinado a Quente (CAUQ) com 0,04 m de espessura nas pistas de rolamento. Tem por finalidade dar conforto, segurança aos motoristas e proteger a base contra a ação das intempéries.

É uma mistura asfáltica usinada a quente composta por agregados (brita, areia e filler) e material asfáltico CAP 50/70.

O teor de CAP 50/70 deverá atender a especificação do DNIT no intervalo da Faixa “C”, cujo teor considerado é de 5,6%.

A massa será misturada em usina gravimétrica ou Drumm-Mixer, cujas instalações não poderão distar há mais de 100 Km.

O transporte se fará em caminhões basculantes enlonados, para manutenção da temperatura da massa asfáltica.

O espalhamento na pista será feito com vibro-acabadora de esteiras que deve possuir mesa vibratória com sistema de aquecimento.

A compactação será feita com rolo de pneus auto propelido, de pressão variável e de capacidade mínima de 20 toneladas e com rolo de chapa tandem de 2 tambores, peso mínimo de 6 toneladas, ou preferencialmente com rolo de chapa de 2 tambores vibratórios.

A rolagem se iniciará imediatamente após o espalhamento da massa.

Não poderá ser executado o revestimento asfáltico em dias chuvosos, ou com temperaturas abaixo de 10 °C. Também não será permitido o lançamento de massa asfáltica com temperatura inferior a 110 °C.

A Contratada deverá apresentar o projeto da mistura asfáltica e especificar a metodologia e normas técnicas adotadas na elaboração da mesma.

Como critério de medição em relação ao CAP será utilizado à média aritmética dos resultados dos ensaios de controle tecnológico da massa asfáltica, até o limite do orçamento.

Assinado eletronicamente por JONAS BUZANELO.
Este documento é cópia do original, para obtê-lo acesse <https://amurel-e2.ciga.sc.gov.br/#/documento/62316d7f-3e37-4e3e-8b8c-5f94a97f145d>.



O pagamento deverá ser precedido de sondagem com sonda rotativa a cada 50 m e o grau de compactação não deverá ser inferior a 97% da densidade de projeto e espessuras conforme projeto.

Para o controle tecnológico da camada asfáltica serão realizados ensaios de extração de betume e análise granulométrica, com coleta no caminhão ao descarregar na pista, para cada 100 t ou por dia de trabalho.

Os serviços são regulados pela Especificação do DNIT.

7.5 SERVIÇOS COMPLEMENTARES

7.5.1 Realocação de Postes

Os postes com indicação “realocar” no projeto geométrico, deverão ser removidos e colocados em locais que não prejudiquem a execução da obra, sendo este serviço de responsabilidade da Prefeitura.

7.5.2 Muro de Contenção em Pedras

Entre as Estacas 0+0,00 até a 1+0,00 LD será construído um muro de contenção, pois a propriedade particular está localizada em nível acima do greide final de pavimentação.

Foram consideradas pedras com dimensões de 20 x 20 x 100 cm (alt x larg x compr), sendo estas basalto ou granito.

Estas pedras deverão ser assentadas de forma paralela ao eixo da rua, e coladas com argamassa traço 1:3, com espessura média de 3 cm.

O muro terá altura variável, sendo que 0,40 m deverá ficar abaixo do nível do solo e a cada 2 m lineares (em todas as fiadas) deverá ser executado contrafortes com pedra, conforme detalhe.

Devido a pedra ser um material impermeável, deverá ser feita a drenagem com a colocação de barbacãs (tubo de PVC com $\varnothing_{\text{máx}} 1''$), envoltos em manta geotêxtil para evitar obstrução dos mesmos, estes deverão ser espaçados a cada 3 m lineares e a cada 2 fiadas de forma intercalada.

Este serviço será de responsabilidade da Contratada.



7.6 SINALIZAÇÃO

7.6.1 Sinalização vertical

É a sinalização composta por placas, painéis e dispositivos auxiliares, situados na posição vertical e localizados à margem da via ou suspensa sobre ela.

As chapas para as placas de sinalização deverão ser zincadas, com no mínimo 270 g de zinco por m² e terão uma face pintada na cor preta semi fosca e outra na cor padrão.

As letras, símbolos e números poderão ser confeccionados com películas refletivas coladas ou por serigrafia sobre película refletiva.

Para a fixação das placas aos suportes, deverão ser utilizados parafusos zincados presos por arruelas e porcas.

Como regra geral, para todos os sinais posicionados lateralmente à via, é dada uma pequena deflexão horizontal de 3° em relação à direção ortogonal ao trajeto dos veículos que se aproximam, para minimizar problemas de reflexo.

Pelo mesmo motivo, os sinais são inclinados em relação à vertical, para frente ou para trás, conforme a rampa seja ascendente ou descendente, também em 3°.

7.6.2 Sinalização horizontal

A sinalização horizontal será com tinta retro refletiva branca/amarela, a base de resina acrílica com microesferas de vidro, com uma faixa central amarela, na largura de 0,12 m e tinta branca para as faixas de pedestre e bordos.

7.6.3 Sinalização de obra

A sinalização de obra da rua visa a segurança do usuário e do pessoal da obra em serviço, sendo constituída por sinalização horizontal, vertical, bem como dispositivos de sinalização e segurança, que serão constituídas por placas, cones de borracha ou plásticos, dispositivos de luz intermitente e bandeiras.

Os custos serão de responsabilidade da Contratada.



8 MEIO AMBIENTE

8.1 ESTUDOS DE IMPACTO AMBIENTAL

Em relação ao impacto ambiental provocado pela execução da obra em questão, avaliamos ser o pouco significativo, pois a pavimentação será executada sobre a via existente.

9 CONSIDERAÇÕES GERAIS

A Contratada deverá manter a obra sinalizada, especialmente à noite, e principalmente onde há interferência com o sistema viário, e proporcionar total segurança aos pedestres para evitar ocorrência de acidentes.

A Contratada deverá colocar placa indicativa da obra com os dizeres e logotipos orientados pela Secretaria Municipal de Planejamento, que deverá seguir o padrão estabelecido pelo Órgão Financiador do recurso e deverá ser afixada em local visível e de destaque.

Todos os serviços de topografia, laboratório de solos e asfaltos, serão fornecidos pela Contratada.

A obra será fiscalizada por profissional designado pela Prefeitura Municipal. Cabe a Contratada facilitar o acesso às informações necessárias ao bom e completo desempenho do fiscal.

Cabe a Secretaria Municipal de Planejamento do município, dirimir quaisquer dúvidas do presente Memorial Descritivo, bem como de todo o Projeto de Pavimentação e Drenagem.

Caso haja divergência entre as medidas tomadas em escala e medidas determinadas por cotas, prevalecerão sempre as últimas.

A contratada deverá fazer os ensaios de granulométrica da base de brita graduada conforme procedimento descrito na NORMA DNIT 141/2010 - ES.

Para a massa asfáltica devem ser adotados todos os procedimentos conforme descritos na NORMA DNIT 031/2006 - ES.



Para a execução da sub-base, deve ser seguido os procedimentos descritos na NORMA DNIT 139/2010 – ES.

Quanto a regularização de subleito, devem ser seguidos os procedimentos descritos na NORMA DNIT 137/2010 - ES.

Todos os problemas que possam ocorrer com as redes de abastecimento de água, energia, telefone e gás, serão de inteira responsabilidade da empresa Contratada, cabendo a esta a devida recuperação.

A Contratada assumirá integral responsabilidade pela boa execução e eficiência dos serviços que executar, de acordo com as Especificações Técnicas, sendo também responsável pelos danos causados decorrentes da má execução dos serviços.

A boa qualidade dos materiais, serviços e instalações a cargo da Contratada, determinados através de verificações, ensaios e provas aconselháveis para cada caso, serão condições prévias e indispensáveis para o recebimento dos mesmos.

No final da obra, a Contratada deverá fornecer um relatório, contendo todos os resultados obtidos nos ensaios de laboratório e em campo da obra, e apresentar o controle topográfico realizado, elaborando planta planialtimétrica da obra acabada.

Assinado eletronicamente por JONAS BUZANELO.
Este documento é cópia do original, para obtê-lo acesse <https://amurel-e2.ciga.sc.gov.br/#/documento/62316d7f-3e37-4e3e-8b8c-5f94a97f145d>.



10 BOLETIM DE SONDAGEM



ENSAIO DE COMPACTAÇÃO DE SOLOS (NBR 7182)

TRECHO RUA LIDIA DA SILVA SOMBRIO	CAMADA 0,00 A 1,20	AMOSTRA 1	DATA 22/12/2020
ESTACA/POSIÇÃO 6+10,00	MATERIAL ARGILA VARIEGADA	ENERGIA NORMAL	FURO 15

COMPACTAÇÃO

Cilindro nº	1	1	1	1	1
Água Adicionada(ml)	290	350	410	470	530
Cilindro+Solo Úmido(g)	4.065	4.135	4.190	4.185	4.170
Peso do Cilindro(g)	2.275	2.275	2.275	2.275	2.275
Peso do Solo Úmido(g)	1.790	1.860	1.915	1.910	1.895
Volume do Cilindro(cm³)	1.002	1.002	1.002	1.002	1.002
Dens. Apar. Úmida(g/cm³)	1,786	1,856	1,911	1,906	1,891

DETERMINAÇÃO DA UMIDADE

Cápsula nº	23	34	42	45	50
Cápsula+Solo Úmido(g)	68,75	78,49	82,30	79,84	86,47
Cápsula+Solo Seco(g)	62,84	70,58	72,99	69,51	74,48
Peso da Água(g)	5,91	7,91	9,31	10,33	11,99
Peso da Cápsula(g)	16,37	16,27	16,75	14,29	16,38
Peso do Solo Seco(g)	46,47	54,31	56,24	55,22	58,10
Teor de Umidade(%)	12,7	14,6	16,6	18,7	20,6
Umidade Adotada(%)	12,7	14,6	16,6	18,7	20,6
Dens. Apar. Seca(g/cm³)	1,585	1,620	1,639	1,606	1,568

GRÁFICO DENSIDADE APARENTE - UMIDADE

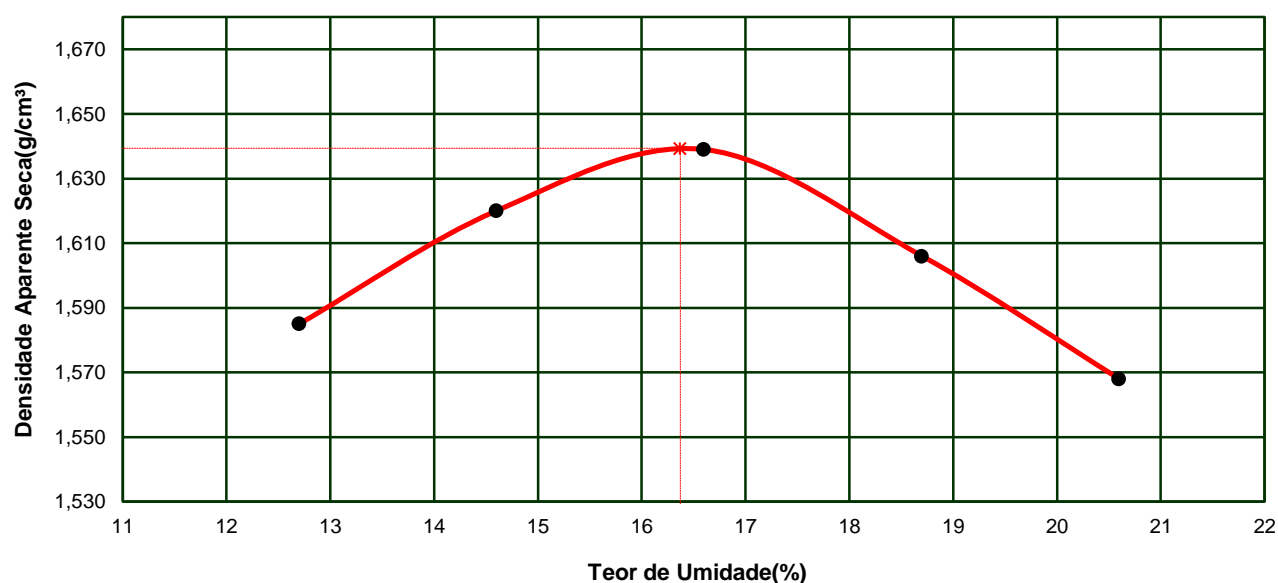

DENSIDADE MÁXIMA SECA:	1,639 g/cm³	UMIDADE ÓTIMA:	16,4 %
		UMIDADE NATURAL:	21,6%

VISTO

ENSAIO DE ÍNDICE SUPORTE CALIFÓRNIA DE SOLOS

TRECHO RUA LIDIA DA SILVA SOMBRIO	CAMADA 0,00 A 1,20	AMOSTRA 1	DATA 22/12/2020
ESTACA/POSIÇÃO 6+10,00	MATERIAL ARGILA VARIEGADA	ENERGIA NORMAL	FURO 15

PREPARAÇÃO DA AMOSTRA

DETERMINAÇÕES DE UMIDADE	HIGROSCÓPICA		MOLDAGEM		UMIDADE NATURAL	
Cápsula nº	36	31	24	8	13	20
Peso da Cápsula+Solo Úmido(g)	63,94	66,84	74,68	77,79	78,89	84,11
Peso da Cápsula+Solo Seco(g)	62,82	65,62	66,12	69,15	67,96	72,05
Peso da Água(g)	1,12	1,22	8,56	8,64	10,93	12,06
Peso da Cápsula(g)	16,05	14,97	13,86	16,08	17,42	16,08
Peso do Solo Seco(g)	46,77	50,65	52,26	53,07	50,54	55,97
Teor de Umidade(%)	2,4	2,4	16,4	16,3	21,6	21,5
Umidade Média(%)	2,4		16,4		21,6	

UMID. ÓTIMA(%)= 16,4	AMOSTRA ÚMIDA(g): 6.000	ÁGUA A ADICIONAR(ml): 837
-----------------------------	--------------------------------	----------------------------------

COMPACTAÇÃO DA AMOSTRA

DENSIDADE	MOLDAGEM	SATURADO	EXPANSÃO			
			Altura do Corpo de Prova(mm) 112,7			
			DATA	Tempo Decorrido em dias	Expansão Lida em mm	Expansão em Porcentagem
Cilindro nº	16					
Água Adicionada(ml)	837					
Peso do Cilindro+Solo Úmido(g)	9.830					
Peso do Cilindro(g)	5.410		22/12/2020	0	0,00	
Peso do Solo Úmido(g)	4.420		23/12/2020	1		
Volume do Cilindro(cm³)	2.329		24/12/2020	2		
Densid. Aparente Úmida(g/cm³)	1,898		25/12/2020	3		
Densid. Aparente Seca(g/cm³)	1,631		26/12/2020	4	1,08	0,96

ENSAIO DE PENETRAÇÃO

Constante do Anel 0,10379			
Tempo (min.)	Penet. (mm)	Leitura 0,001mm	Pressão (kgf/cm²)
0,5	0,64	7	0,7
1,0	1,27	15	1,6
1,5	1,91	25	2,6
2,0	2,54	37	3,8
3,0	3,81	56	5,8
4,0	5,08	66	6,9
6,0	7,62	74	7,7
8,0	10,16	79	8,2
10,0	12,70	83	8,6

CÁLCULO DO I.S.C.

Leitura (mm)	pressão		I.S.C. (%)
	aplic.	Corrigida	
2,54	3,8	4,7	6,7
5,08	6,9	7,0	6,7

GRÁFICO PRESSÃO PENETRAÇÃO

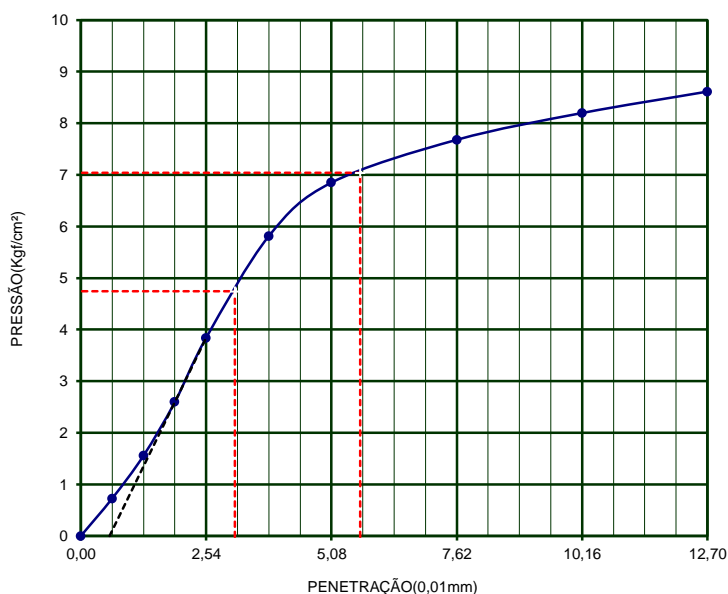

DENS. MÁXIMA 1,639	UMID. ÓTIMA(%)= 16,4	I.S.C.(%)= 6,7
		EXPANSÃO(%)= 0,96

11 ORÇAMENTO



PO - PLANILHA ORÇAMENTÁRIA
Orçamento Base para Licitação - OGU

Grau de Sigilo
#PUBLICO

Nº OPERAÇÃO 0	Nº TransfereGOV 0	PROPONENTE / TOMADOR PREFEITURA DE BRAÇO DO NORTE	APELIDO DO EMPREENDIMENTO PAVIMENTAÇÃO ASFÁLTICA DA RUA LIDIA DA SILVA SOMBRIO			
LOCALIDADE SINAPI FLORIANÓPOLIS	DATA BASE 03-24 (N DES.)	DESCRIÇÃO DO LOTE PAVIMENTAÇÃO ASFÁLTICA DA RUA LIDIA DA SILVA SOMBRIO	MUNICÍPIO / UF BRAÇO DO NORTE/SC	BDI 1 22,99%	BDI 2 15,00%	BDI 3 0,00%

Item	Fonte	Código	Descrição	Unidade	Quantidade	Custo Unitário (sem BDI) (R\$)	BDI (%)	Preço Unitário (com BDI) (R\$)	Preço Total (R\$)	RECURSO
PAVIMENTAÇÃO ASFÁLTICA DA RUA LIDIA DA SILVA SOMBRIO									391.515,59	
1. RUA LIDIA DA SILVA SOMBRIO - TRECHO 0PP A 10+8,500									-	391.515,59
1.1. SERVIÇOS PRELIMINARES									-	1.841,39
1.1.1.	Composição	COMP-01	PLACA DE OBRA (PARA CONSTRUCAO CIVIL) EM CHAPA GALVANIZADA *N. 22*, ADESIVADA, DE 2,4 X 1,2 M - COM SUPORTE DE MADEIRA	UND	1,00	865,31	BDI 1	1.064,24	1.064,24	RA
1.1.2.	Composição	COMP-43	LOCAÇÃO DA OBRA, COM USO DE EQUIPAMENTOS TOPOGRAFICOS	M2	1.807,33	0,35	BDI 1	0,43	777,15	RA
1.2. TERRAPLENAGEM									-	33.272,73
1.2.1.	SINAPI	101230	ESCAVAÇÃO VERTICAL PARA INFRAESTRUTURA, COM CARGA, DESCARGA E TRANSPORTE DE SOLO DE 1ª CATEGORIA, COM ESCAVADEIRA HIDRÁULICA (CAÇAMBA: 0,8 M³ / 111 HP), FROTA DE 3 CAMINHÕES BASCULANTES DE 14 M³, DMT ATÉ 1 KM E VELOCIDADE MÉDIA 14 KM/H. AF_05/2020	M3	1.079,05	11,16	BDI 1	13,73	14.815,36	RA
1.2.2.	Composição	COMP-06	COMPACTAÇÃO DA CAMADA FINAL DE ATERRO DE ROCHA, INCLUSIVE ESPALHAMENTO E REGULARIZAÇÃO - REF. SICRO COD. 5502822	M3	521,98	3,48	BDI 1	4,28	2.234,07	RA
1.2.3.	SINAPI	100974	CARGA, MANOBRA E DESCARGA DE SOLOS E MATERIAIS GRANULARES EM CAMINHÃO BASCULANTE 10 M³ - CARGA COM PÁ CARREGADEIRA (CAÇAMBA DE 1,7 A 2,8 M³ / 128 HP) E DESCARGA LIVRE - EMPOLAMENTO 30%	M3	678,57	9,06	BDI 1	11,14	7.559,27	RA
1.2.4.	SINAPI	95875	TRANSPORTE COM CAMINHÃO BASCULANTE DE 10 M³, EM VIA URBANA PAVIMENTADA, DMT ATÉ 30 KM - EMPOLAMENTO 30% - DMT 4,20KM	M3XKM	2.850,01	2,47	BDI 1	3,04	8.664,03	RA
1.3. PAVIMENTAÇÃO ASFÁLTICA									-	258.123,32
1.3.1.	SINAPI	100576	REGULARIZAÇÃO E COMPACTAÇÃO DE SUBLEITO DE SOLO PREDOMINANTEMENTE ARGILOSO. AF_11/2019	M2	1.972,73	2,65	BDI 1	3,26	6.431,10	RA
1.3.2.	Composição	COMP-27	EXECUÇÃO DE SUB-BASE COM SEIXO BRUTO COM EQUIVALENTE DE AREIA SUPERIOR A 40%, EXCLUSIVE FORNECIMENTO DO INSUMO - REF. SINAPI CÓD. 96400	M3	402,01	24,10	BDI 1	29,64	11.915,58	RA
1.3.3.	SINAPI	100974	CARGA, MANOBRA E DESCARGA DE SOLOS E MATERIAIS GRANULARES EM CAMINHÃO BASCULANTE 10 M³ - CARGA COM PÁ CARREGADEIRA (CAÇAMBA DE 1,7 A 2,8 M³ / 128 HP) E DESCARGA LIVRE - EMPOLAMENTO 30%	M3	522,61	9,06	BDI 1	11,14	5.821,88	RA
1.3.4.	SINAPI	95875	TRANSPORTE COM CAMINHÃO BASCULANTE DE 10 M³, EM VIA URBANA PAVIMENTADA, DMT ATÉ 30 KM - EMPOLAMENTO 30% - DMT 4,20KM	M3XKM	2.194,97	2,47	BDI 1	3,04	6.672,71	RA
1.3.5.	SINAPI	96396	EXECUÇÃO E COMPACTAÇÃO DE BASE E OU SUB BASE PARA PAVIMENTAÇÃO DE BRITA GRADUADA SIMPLES - EXCLUSIVE CARGA E TRANSPORTE. AF_11/2019	M3	271,10	183,98	BDI 1	226,28	61.344,51	RA
1.3.6.	SINAPI	95875	TRANSPORTE COM CAMINHÃO BASCULANTE DE 10 M³, EM VIA URBANA PAVIMENTADA, DMT ATÉ 30 KM - DMT 30,00KM - EMPOLAMENTO 33%	M3XKM	10.816,89	2,47	BDI 1	3,04	32.883,35	RA

PO - PLANILHA ORÇAMENTÁRIA
Orçamento Base para Licitação - OGU

Grau de Sigilo
#PUBLICO

Nº OPERAÇÃO 0	Nº TransfereGOV 0	PROPONENTE / TOMADOR PREFEITURA DE BRAÇO DO NORTE	APELIDO DO EMPREENDIMENTO PAVIMENTAÇÃO ASFÁLTICA DA RUA LIDIA DA SILVA SOMBRIO			
LOCALIDADE SINAPI FLORIANÓPOLIS	DATA BASE 03-24 (N DES.)	DESCRIÇÃO DO LOTE PAVIMENTAÇÃO ASFÁLTICA DA RUA LIDIA DA SILVA SOMBRIO	MUNICÍPIO / UF BRAÇO DO NORTE/SC	BDI 1 22,99%	BDI 2 15,00%	BDI 3 0,00%

Item	Fonte	Código	Descrição	Unidade	Quantidade	Custo Unitário (sem BDI) (R\$)	BDI (%)	Preço Unitário (com BDI) (R\$)	Preço Total (R\$)	RECURSO
PAVIMENTAÇÃO ASFÁLTICA DA RUA LIDIA DA SILVA SOMBRIO									391.515,59	
1.3.7.	SINAPI	93590	TRANSPORTE COM CAMINHÃO BASCULANTE DE 10 M³, EM VIA URBANA PAVIMENTADA, ADICIONAL PARA DMT EXCEDENTE A 30 KM - DMT 2,80KM - EMPOLAMENTO 33%	M3XKM	1.009,58	0,97	BDI 1	1,19	1.201,40	RA
1.3.8.	SICRO	4011352	IMPRIMAÇÃO COM EMULSÃO ASFÁLTICA	M²	1.758,74	0,40	BDI 1	0,49	861,78	RA
1.3.9.	Composição	COMP-11	FORNECIMENTO DE EMULSÃO ASFÁLTICA PARA IMPRIMAÇÃO - REF. SICRO COD. 4011352	M²	1.758,74	3,33	BDI 2	3,83	6.735,97	RA
1.3.10.	Composição	COMP-12	TRANSPORTE DE EMULSÃO ASFÁLTICA EAI - DMT 348,00KM	T	1,76	296,87	BDI 2	341,40	600,86	RA
1.3.11.	SICRO	4011353	PINTURA DE LIGAÇÃO	M²	1.758,74	0,28	BDI 1	0,34	597,97	RA
1.3.12.	Composição	COMP-13	FORNECIMENTO DE EMULSÃO ASFÁLTICA RR-1C - REF. SICRO COD. 4011353	M²	1.758,74	1,23	BDI 2	1,41	2.479,82	RA
1.3.13.	Composição	COMP-14	TRANSPORTE DA EMULSÃO ASFÁLTICA RR-1C - DMT 348,00KM	T	0,70	296,87	BDI 2	341,40	238,98	RA
1.3.14.	Composição	COMP-15	CONCRETO ASFÁLTICO - FAIXA C - MASSA COMERCIAL, INCLUSIVE TRANSPORTE - REF. SICRO COD. 4011464 - DENSIDADE 2,50 T/M³ - DMT 25,00KM	T	175,88	39,37	BDI 1	48,42	8.516,11	RA
1.3.15.	Composição	COMP-16	FORNECIMENTO DE MASSA ASFÁLTICA COMERCIAL, EXCLUSIVE CAP 50/70 - REF. SICRO COD 4011464	T	175,88	310,00	BDI 2	356,50	62.701,22	RA
1.3.16.	Composição	COMP-17	FORNECIMENTO DE CIMENTO ASFALTICO CAP 50/70 - TEOR 5.60%	T	9,85	4.055,37	BDI 2	4.663,68	45.937,25	RA
1.3.17.	Composição	COMP-18	TRANSPORTE DO CIMENTO ASFALTICO CAP 50/70 - DMT 323,00KM	T	9,85	280,98	BDI 2	323,13	3.182,83	RA
1.4.			DRENAGEM PLUVIAL					-	61.460,74	
1.4.1.	SINAPI	90106	ESCAVAÇÃO MECANIZADA DE VALA COM PROFUNDIDADE ATÉ 1,5 M (MÉDIA MONTANTE E JUSANTE/UMA COMPOSIÇÃO POR TRECHO), RETROESCAV. (0,26 M3), LARGURA DE 0,8 M A 1,5 M, EM SOLO DE 1A CATEGORIA, LOCAIS COM BAIXO NÍVEL DE INTERFERÊNCIA. AF_02/2021	M3	191,70	7,69	BDI 1	9,46	1.813,48	RA
1.4.2.	SINAPI	104734	REATERRO MECANIZADO DE VALA COM RETROESCAVADEIRA (CAPACIDADE DA CAÇAMBA DA RETRO: 0,26 M³/POTÊNCIA: 88 HP), LARGURA DE 0,8 A 1,5 M, PROFUNDIDADE ATÉ 1,5 M, COM SOLO (SEM SUBSTITUIÇÃO) DE 1ª CATEGORIA, COM PLACA VIBRATÓRIA. AF_08/2023	M3	154,29	14,23	BDI 1	17,50	2.700,08	RA
1.4.3.	SICRO	2003850	LASTRO DE BRITA COMERCIAL COMPACTADO COM SOQUETE VIBRATÓRIO - ESPALHAMENTO MANUAL	M³	12,78	147,98	BDI 1	182,00	2.325,96	RA
1.4.4.	SINAPI	95875	TRANSPORTE COM CAMINHÃO BASCULANTE DE 10 M³, EM VIA URBANA PAVIMENTADA, DMT ATÉ 30 KM - DMT 30,00KM	M3XKM	383,40	2,47	BDI 1	3,04	1.165,54	RA
1.4.5.	SINAPI	93590	TRANSPORTE COM CAMINHÃO BASCULANTE DE 10 M³, EM VIA URBANA PAVIMENTADA, ADICIONAL PARA DMT EXCEDENTE A 30 KM - DMT 2,80KM	M3XKM	35,78	0,97	BDI 1	1,19	42,58	RA
1.4.6.	SINAPI	92808	ASSENTAMENTO DE TUBO DE CONCRETO PARA REDES COLETORAS DE ÁGUAS PLUVIAIS, DIÂMETRO DE 300 MM, JUNTA RÍGIDA, INSTALADO EM LOCAL COM BAIXO NÍVEL DE INTERFERÊNCIAS (NÃO INCLUI FORNECIMENTO). AF_03/2024	M	18,00	24,58	BDI 1	30,23	544,14	RA

PO - PLANILHA ORÇAMENTÁRIA
Orçamento Base para Licitação - OGU

Grau de Sigilo
#PUBLICO

Nº OPERAÇÃO 0	Nº TransfereGOV 0	PROPONENTE / TOMADOR PREFEITURA DE BRAÇO DO NORTE	APELIDO DO EMPREENDIMENTO PAVIMENTAÇÃO ASFÁLTICA DA RUA LIDIA DA SILVA SOMBRIO			
LOCALIDADE SINAPI FLORIANOPOLIS	DATA BASE 03-24 (N DES.)	DESCRIÇÃO DO LOTE PAVIMENTAÇÃO ASFÁLTICA DA RUA LIDIA DA SILVA SOMBRIO	MUNICÍPIO / UF BRAÇO DO NORTE/SC	BDI 1 22,99%	BDI 2 15,00%	BDI 3 0,00%

Item	Fonte	Código	Descrição	Unidade	Quantidade	Custo Unitário (sem BDI) (R\$)	BDI (%)	Preço Unitário (com BDI) (R\$)	Preço Total (R\$)	
PAVIMENTAÇÃO ASFÁLTICA DA RUA LIDIA DA SILVA SOMBRIO										391.515,59
1.4.7.	SINAPI-I	37450	TUBO DE CONCRETO SIMPLES PARA AGUAS PLUVIAIS, CLASSE PS1, COM ENCAIXE MACHO E FEMEA, DIAMETRO NOMINAL DE 300 MM	M	18,00	34,96	BDI 1	43,00	774,00	RA
1.4.8.	SINAPI	92809	ASSENTAMENTO DE TUBO DE CONCRETO PARA REDES COLETORAS DE ÁGUAS PLUVIAIS, DIÂMETRO DE 400 MM, JUNTA RÍGIDA, INSTALADO EM LOCAL COM BAIXO NÍVEL DE INTERFERÊNCIAS (NÃO INCLUI FORNECIMENTO). AF_03/2024	M	126,00	34,24	BDI 1	42,11	5.305,86	RA
1.4.9.	SINAPI-I	37451	TUBO DE CONCRETO SIMPLES PARA AGUAS PLUVIAIS, CLASSE PS1, COM ENCAIXE MACHO E FEMEA, DIAMETRO NOMINAL DE 400 MM	M	126,00	48,81	BDI 1	60,03	7.563,78	RA
1.4.10.	Composição	COMP-53	CP 01 - CAIXA DE PASSAGEM EM BLOCO DE CONCRETO ESTRUTURAL, TAMPAS EM CONCRETO ARMADO ESP: 15CM, E RESESITENCIA DE 20MPA	UND	2,00	1.248,86	BDI 1	1.535,97	3.071,94	RA
1.4.11.	Composição	COMP-40	CAIXA COLETORA DIMENSÕES 1,33x0,88x1,46m COM FUNDO EM CONCRETO, PAREDES DE BLOCO DE CONCRETO E GRELHA EM FERRO FUNDIDO	UND	7,00	1.164,24	BDI 1	1.431,90	10.023,30	RA
1.4.12.	Composição	COMP-19	FORNECIMENTO E ASSENTAMENTO DE MEIO-FIO PRÉ-MOLDADO DIMENSÕES 12X10X30CM (BASE INF. X BASE SUP. X ALTURA) REF. SINAPI COD. 94273	M	394,00	53,92	BDI 1	66,32	26.130,08	RA
1.5.			SERVIÇOS COMPLEMENTARES					-	24.162,20	
1.5.1.	SIE	43826	MURO DE ARRIMO - ALVENARIA DE PEDRA	M³	22,13	887,74	BDI 1	1.091,83	24.162,20	RA
1.6.			SINALIZAÇÃO VIÁRIA					-	12.655,21	
1.6.1.	SICRO	5213400	PINTURA DE FAIXA COM TINTA ACRÍLICA - ESPESSURA DE 0,4 MM - COR BRANCA	M²	101,20	25,66	BDI 1	31,56	3.193,87	RA
1.6.2.	SICRO	5213400	PINTURA DE FAIXA COM TINTA ACRÍLICA - ESPESSURA DE 0,4 MM - COR AMARELA	M²	20,48	25,66	BDI 1	31,56	646,35	RA
1.6.3.	SICRO	5213571	PLACA EM AÇO - PELÍCULA I + III - FORNECIMENTO E IMPLANTAÇÃO	M²	3,06	496,43	BDI 1	610,56	1.868,31	RA
1.6.4.	SICRO	5213863	SUPORTE METÁLICO GALVANIZADO PARA PLACA DE ADVERTÊNCIA OU REGULAMENTAÇÃO - LADO OU DIÂMETRO DE 0,60 M - FORNECIMENTO E IMPLANTAÇÃO	UN	6,00	432,90	BDI 1	532,42	3.194,52	RA
1.6.5.	SICRO	5213855	SUPORTE METÁLICO GALVANIZADO PARA PLACA DE REGULAMENTAÇÃO - R1 - LADO DE 0,248 M - FORNECIMENTO E IMPLANTAÇÃO	UN	3,00	389,38	BDI 1	478,90	1.436,70	RA
1.6.6.	Composição	COMP-23	PLACA DE LOGRADOURO COM SUPORTE DE FIXAÇÃO CONFORME DETALHE EM PROJETO - H=3,15m - REF. SICRO CÓD. 5213863	UND	3,00	627,55	BDI 1	771,82	2.315,46	RA

Encargos sociais: Para elaboração deste orçamento, foram utilizados os encargos sociais do SINAPI para a Unidade da Federação indicada.

Observações: Para os custos com referencia do SICRO a data base utilizada é Janeiro/2024 reajustado para Março/2024, conforme indices da FGV.

PO - PLANILHA ORÇAMENTÁRIA
Orçamento Base para Licitação - OGU

Grau de Sigilo
#PUBLICO

Nº OPERAÇÃO 0	Nº TransfereGOV 0	PROPONENTE / TOMADOR PREFEITURA DE BRAÇO DO NORTE	APELIDO DO EMPREENDIMENTO PAVIMENTAÇÃO ASFÁLTICA DA RUA LIDIA DA SILVA SOMBRIO			
LOCALIDADE SINAPI FLORIANOPOLIS	DATA BASE 03-24 (N DES.)	DESCRIÇÃO DO LOTE PAVIMENTAÇÃO ASFÁLTICA DA RUA LIDIA DA SILVA SOMBRIO	MUNICÍPIO / UF BRAÇO DO NORTE/SC	BDI 1 22,99%	BDI 2 15,00%	BDI 3 0,00%

Item	Fonte	Código	Descrição	Unidade	Quantidade	Custo Unitário (sem BDI) (R\$)	BDI (%)	Preço Unitário (com BDI) (R\$)	Preço Total (R\$)
PAVIMENTAÇÃO ASFÁLTICA DA RUA LIDIA DA SILVA SOMBRIO									391.515,59

Foi considerado arredondamento de duas casas decimais para Quantidade; Custo Unitário; BDI; Preço Unitário; Preço Total.

Siglas da Composição do Investimento: RA - Rateio proporcional entre Repasse e Contrapartida; RP - 100% Repasse; CP - 100% Contrapartida; OU - 100% Outros.

BRAÇO DO NORTE/SC

Local

terça-feira, 28 de maio de 2024

Data

Responsável Técnico

Nome: JONAS BUZANELO

CREA/CAU: 103.303-2

ART/RRT: 0

RECURSO

←

CRONOGRAMA FÍSICO-FINANCEIRO
OGU

Grau de Sigilo
#PÚBLICO

Nº OPERAÇÃO 0	Nº TGOV 0	PROPONENTE TOMADOR PREFEITURA DE BRAÇO DO NORTE	APELIDO EMPREENDIMENTO PAVIMENTAÇÃO ASFÁLTICA DA RUA LIDIA DA SILVA SOMBRI	DESCRIÇÃO DO LOTE PAVIMENTAÇÃO ASFÁLTICA DA RUA LIDIA DA SILVA SOMBRI
-------------------------	---------------------	---	--	---

Item	Descrição	Valor (R\$)	Parcelas:	1	2	3	4	5	6	7	8	9	10	11	12
				07/24	08/24	09/24	10/24	11/24	12/24	01/25	02/25	03/25	04/25	05/25	06/25
1.	RUA LIDIA DA SILVA SOMBRI - TRECHO 0	391.515,59	% Período:	12,19%	20,44%	19,03%	21,82%	26,52%							
1.1.	SERVIÇOS PRELIMINARES	1.841,39	% Período:	100,00%											
1.2.	TERRAPLENAGEM	33.272,73	% Período:	40,00%	30,00%	30,00%									
1.3.	PAVIMENTAÇÃO ASFÁLTICA	258.123,32	% Período:		20,00%	25,00%	30,00%	25,00%							
1.4.	DRENAGEM PLUVIAL	61.460,74	% Período:	40,00%	30,00%			30,00%							
1.5.	SERVIÇOS COMPLEMENTARES	24.162,20	% Período:	33,00%			33,00%	34,00%							
1.6.	SINALIZAÇÃO VIÁRIA	12.655,21	% Período:					100,00%							
Total: R\$ 391.515,59				%:	12,19%	20,44%	19,03%	21,82%	26,52%						
				Repasso:	8.068,18	13.536,73	12.601,19	14.444,17	17.560,77						
				Contrapartida:	39.640,13	66.507,97	61.911,46	70.966,35	86.278,64						
				Outros:	-	-	-	-	-						
				Investimento:	47.708,30	80.044,71	74.512,65	85.410,52	103.839,41						
				%:	12,19%	32,63%	51,66%	73,48%	100,00%						
				Repasso:	8.068,18	21.604,91	34.206,10	48.650,27	66.211,04						
				Contrapartida:	39.640,13	106.148,10	168.059,56	239.025,91	325.304,55						
				Outros:	-	-	-	-	-						
				Investimento:	47.708,30	127.753,01	202.265,66	287.676,18	391.515,59						

BRAÇO DO NORTE/SC

Local

terça-feira, 28 de maio de 2024

Data

Responsável Técnico

Nome: JONAS BUZANELO

CREA/CAU: 103.303-2

ART/RRT:

Quadro de Composição do BDI

Grau de Sigilo
#PUBLICO

Nº OPERAÇÃO 0	Nº TRANSFEREGOV 0	PROPONENTE / TOMADOR PREFEITURA DE BRAÇO DO NORTE
-------------------------	-----------------------------	---

APELIDO DO EMPREENDIMENTO / DESCRIÇÃO DO LOTE PAVIMENTAÇÃO ASFÁLTICA DA RUA LIDIA DA SILVA SOMBRIO / PAVIMENTAÇÃO ASFÁLTICA DA RUA LIDIA DA SILVA SOMBRIO

Conforme legislação tributária municipal, definir estimativa de percentual da base de cálculo para o ISS:	30,00%
Sobre a base de cálculo, definir a respectiva alíquota do ISS (entre 2% e 5%):	4,00%

BDI 1

TIPO DE OBRA Construção de Praças Urbanas, Rodovias, Ferrovias e recapeamento e pavimentação de vias urbanas
--

Itens	Siglas	% Adotado
Administração Central	AC	4,67%
Seguro e Garantia	SG	0,74%
Risco	R	0,97%
Despesas Financeiras	DF	1,21%
Lucro	L	8,69%
Tributos (impostos COFINS 3%, e PIS 0,65%)	CP	3,65%
Tributos (ISS, variável de acordo com o município)	ISS	1,20%
Tributos (Contribuição Previdenciária sobre a Receita Bruta - 0% ou 4,5% - Desoneração)	CPRB	0,00%
BDI SEM desoneração (Fórmula Acórdão TCU)	BDI PAD	22,99%

Os valores de BDI foram calculados com o emprego da fórmula:

$$BDI = \frac{(1+AC + S + R + G) * (1 + DF) * (1+L)}{(1-CP-ISS-CRPB)} - 1$$

Declaro para os devidos fins que, conforme legislação tributária municipal, a base de cálculo deste tipo de obra corresponde à 30%, com a respectiva alíquota de 4%.

Declaro para os devidos fins que o regime de Contribuição Previdenciária sobre a Receita Bruta adotado para elaboração do orçamento foi SEM Desoneração, e que esta é a alternativa mais adequada para a Administração Pública.

Observações:

BRAÇO DO NORTE/SC
Local

terça-feira, 28 de maio de 2024
Data

Responsável Técnico
Nome: JONAS BUZANELO
CREA/CAU: 103.303-2
ART/RRT: 0

Quadro de Composição do BDI

Grau de Sigilo
#PUBLICO

Nº OPERAÇÃO 0	Nº TRANSFEREGOV 0	PROPONENTE / TOMADOR PREFEITURA DE BRAÇO DO NORTE
-------------------------	-----------------------------	---

APELIDO DO EMPREENDIMENTO / DESCRIÇÃO DO LOTE PAVIMENTAÇÃO ASFÁLTICA DA RUA LIDIA DA SILVA SOMBRIO / PAVIMENTAÇÃO ASFÁLTICA DA RUA LIDIA DA SILVA SOMBRIO

Conforme legislação tributária municipal, definir estimativa de percentual da base de cálculo para o ISS:	30,00%
Sobre a base de cálculo, definir a respectiva alíquota do ISS (entre 2% e 5%):	4,00%

BDI 2

TIPO DE OBRA Fornecimento de Materiais e Equipamentos (aquisição indireta - em conjunto com licitação de obras)

Itens	Siglas	% Adotado
Administração Central	AC	4,40%
Seguro e Garantia	SG	0,50%
Risco	R	0,56%
Despesas Financeiras	DF	0,85%
Lucro	L	2,88%
Tributos (impostos COFINS 3%, e PIS 0,65%)	CP	3,65%
Tributos (ISS, variável de acordo com o município)	ISS	1,20%
Tributos (Contribuição Previdenciária sobre a Receita Bruta - 0% ou 4,5% - Desoneração)	CPRB	0,00%
BDI SEM desoneração (Fórmula Acórdão TCU)	BDI PAD	15,00%

Os valores de BDI foram calculados com o emprego da fórmula:

$$BDI = \frac{(1+AC + S + R + G) * (1 + DF) * (1+L)}{(1-CP-ISS-CRPB)} - 1$$

Declaro para os devidos fins que, conforme legislação tributária municipal, a base de cálculo deste tipo de obra corresponde à 30%, com a respectiva alíquota de 4%.

Declaro para os devidos fins que o regime de Contribuição Previdenciária sobre a Receita Bruta adotado para elaboração do orçamento foi SEM Desoneração, e que esta é a alternativa mais adequada para a Administração Pública.

Observações:

BRAÇO DO NORTE/SC
Local

terça-feira, 28 de maio de 2024
Data

Responsável Técnico
Nome: JONAS BUZANELO
CREA/CAU: 103.303-2
ART/RRT: 0

Cálculo binômico aquisição + transporte:

Data base: março/2024

Local da obra: Rua Lidia da Silva Sombrio

ESTUDO ECONÔMICO REFERENTE AQUISIÇÃO DE MATERIAIS

FORNECEDOR	MATERIAL	VOL. (M3)	P.U. (R\$/ton)	DENS. (t/m3)	P.U. (R\$/m³)	Data cotação	Data reajuste	Índice PAVIM	P.U. na Data Base	C.AQUIS. (R\$/m³)	C.AQUIS. (R\$/t)	PESO (t)	D.M.T. PAV. (km)	MOM.TRANS P. PAV. (t.km)	P.U. PAV. COD. S914389 (R\$)	C.TRANS PAV. (R\$)	D.M.T. RP. (km)	MOM.TRANS P. RP. (t.km)	P.U. RP. COD 5914374 (R\$)	C.TRANS P. RP. (R\$)	C. TOTAL (R\$)
BCL Empreendimentos CNPJ: 82.538.851/0001-57 Orleans/SC	Massa asfáltica (sem CAP)	1,000	310,00	1,00		mar/24		1,000	310,00		310,00	1,00	25,00	25,00	0,77	19,25		0,00	0,96	0,00	329,25
Alfa Pavimentadora CNPJ: 03.823.578/0001-36 Tubarão/SC	Massa asfáltica (sem CAP)	1,000	340,00	1,00		mar/24		1,000	340,00		340,00	1,00	38,00	38,00	0,77	29,26		0,00	0,96	0,00	369,26
SBM - SETEP Construções S.A CNPJ: 83.665.141/0001-50 Urussanga/SC	Massa asfáltica (sem CAP)	1,000	310,00	1,000		mar/24		1,000	310,00		310,00	1,00	32,80	32,80	0,70	22,96		0,00	0,96	0,00	332,96

MAIS ECONÔMICO	CUSTO FORNECIMENTO + TRANSP. (R\$)	Fornecedor
Massa asfáltica	329,25	BCL Empreendimentos

Assinado eletronicamente por JONAS BUZANELO.

Este documento é cópia do original, para obtê-lo acesse <https://amurel-e2.ciga.sc.gov.br/#/documento/62316d7f-3e37-4e3e-8b8c-5f94a97f145d>.

BINÔMIO AQUISIÇÃO + TRANSPORTE DE MATERIAL BETUMINOSO											
Origem/estado	Aquisição (R\$/T)					Transporte + pedágio (R\$/T)				Aquisição + Transporte + Pedágio (R\$/t) (s/BDI)	
	Valor - ANP março/2024	ICMS	Pis	Cofins	CUSTO DE AQUISIÇÃO (c/ICMS, PIS e COFINS e S/BDI)	Transporte s/BDI Dif.(R\$/t)	Pedágio s/BDI Dif. (R\$/t)	CUSTO DE TRANSPORTE E PEDÁGIO (c/ICMS e s/BDI)			
Paraná											
CIMENTOS ASFÁLTICO CAP-50-70	R\$ 3.232,93	17%	0,65%	3,00%	R\$ 4.074,26	R\$ 364,51	R\$ 9,64	R\$ 374,15		R\$ 4.448,41	
EMULSÃO ASFÁLTICA EAI	R\$ 2.638,30	17%	0,65%	3,00%	R\$ 3.324,89	R\$ 380,40	R\$ 9,64	R\$ 390,04		R\$ 3.714,93	
EMULSÕES ASFÁLTICAS RR-1C	R\$ 2.389,99	17%	0,65%	3,00%	R\$ 3.011,96	R\$ 380,40	R\$ 9,64	R\$ 390,04		R\$ 3.402,01	
Rio Grande do Sul											
CIMENTOS ASFÁLTICO CAP-50-70	R\$ 3.217,94	17%	0,65%	3,00%	R\$ 4.055,37	R\$ 272,98	R\$ 8,00	R\$ 280,98		R\$ 4.336,36	
EMULSÃO ASFÁLTICA EAI	R\$ 2.640,02	17%	0,65%	3,00%	R\$ 3.327,06	R\$ 288,87	R\$ 8,00	R\$ 296,87		R\$ 3.623,93	
EMULSÕES ASFÁLTICAS RR-1C	R\$ 2.441,64	17%	0,65%	3,00%	R\$ 3.077,05	R\$ 288,87	R\$ 8,00	R\$ 296,87		R\$ 3.373,93	
São Paulo											
CIMENTOS ASFÁLTICO CAP-50-70	R\$ 3.136,98	17%	0,65%	3,00%	R\$ 3.953,34	R\$ 681,68	R\$ 28,07	R\$ 709,75		R\$ 4.663,10	
EMULSÃO ASFÁLTICA EAI	R\$ 2.523,28	17%	0,65%	3,00%	R\$ 3.179,94	R\$ 697,57	R\$ 28,07	R\$ 725,64		R\$ 3.905,59	
EMULSÕES ASFÁLTICAS RR-1C	R\$ 2.933,42	17%	0,65%	3,00%	R\$ 3.696,81	R\$ 697,57	R\$ 28,07	R\$ 725,64		R\$ 4.422,46	
Fonte: ANP Março/2024 <i>*sem preços para Santa Catarina</i> <i>*onde observado a ausência de preços nos estados, foi empregado o preço médio da região, considerando a refinaria mais próx. do trecho (no estado sem preço divulgado)</i> <i>*a partir de Setembro/2016, os preços estão sem frete, ICMS, PIS/Pasep e Cofins, (Resolução ANP Nº 35, DE 8.8.2016 - DOU 9.8.2016 - Art. 3º)</i>											

RESUMO BINÔMIO AQUISIÇÃO + TRANSPORTE DE MATERIAL BETUMINOSO

	PR	RS	SP	Menor	Origem
CIMENTOS ASFÁLTICOS CAP-50-70	R\$ 4.448,41	R\$ 4.336,36	R\$ 4.663,10	R\$ 4.336,36	RS
EMULSÃO ASFÁLTICA EAI	R\$ 3.714,93	R\$ 3.623,93	R\$ 3.905,59	R\$ 3.623,93	RS
EMULSÕES ASFÁLTICAS RR-1C	R\$ 3.402,01	R\$ 3.373,93	R\$ 4.422,46	R\$ 3.373,93	RS



Agência Nacional do Petróleo, Gás Natural e Biocombustíveis
Superintendência de Defesa da Concorrência

PREÇO MÉDIO MENSAL PONDERADO PRATICADO PELOS DISTRIBUIDORES DE PRODUTOS ASFÁLTICOS (R\$/KG)

Importante: Quando não houver declaração de venda do produto selecionado, ou quando a declaração de venda do produto ocorrer por menos de 03 (três) distribuidoras, a tabela indicará campo vazio.

Mês	Produto	Estado	Preço
mar/24	CIMENTOS ASFÁLTICOS CAP-50-70	Paraná	3,23293
mar/24	CIMENTOS ASFÁLTICOS CAP-50-70	Rio Grande do Sul	3,21794
mar/24	CIMENTOS ASFÁLTICOS CAP-50-70	Santa Catarina	-
mar/24	CIMENTOS ASFÁLTICOS CAP-50-70	São Paulo	3,13698
mar/24	EMULSÃO ASFÁLTICA PARA SERVIÇO DE IMPRIMAÇÃO	Paraná	2,63830
mar/24	EMULSÃO ASFÁLTICA PARA SERVIÇO DE IMPRIMAÇÃO	Rio Grande do Sul	2,64002
mar/24	EMULSÃO ASFÁLTICA PARA SERVIÇO DE IMPRIMAÇÃO	Santa Catarina	-
mar/24	EMULSÃO ASFÁLTICA PARA SERVIÇO DE IMPRIMAÇÃO	São Paulo	2,52328
mar/24	EMULSÕES ASFÁLTICAS RR-1C	Paraná	2,38999
mar/24	EMULSÕES ASFÁLTICAS RR-1C	Rio Grande do Sul	2,44164
mar/24	EMULSÕES ASFÁLTICAS RR-1C	Santa Catarina	-
mar/24	EMULSÕES ASFÁLTICAS RR-1C	São Paulo	2,93342

Assinado eletronicamente por JONAS BUZANELO.

Este documento é cópia do original, para obtê-lo acesse <https://amurel-e2.ciga.sc.gov.br/#/documento/62316d7f-3e37-4e3e-8b8c-5f94a97f145d>.

TRANSPORTE DE PRODUTOS ASFÁLTICOS - REFINARIA ATÉ USINA (CAP)								
Estado	Preço do Transporte (R\$/t)							
	Fórmula (R\$)	Distância (D) Km	P (R\$) jul/14	ICMS	Índice de Reajuste	Transporte s/BDI	BDI Diferenciado	Preço Unitário Transp.c/BDI dif.
Paraná - Refinaria Presidente Getúlio Vargas (Araucária) - Rodovia do Xisto, BR 476, km 16 - Araucária - PR - CEP: 83707-440								
RODOVIA PAVIMENTADA	P = 26,939 + 0,253.D	467	R\$ 145,09	17%	2,08521779	R\$ 364,51		
RODOVIA EM REVESTIMENTO PRIMÁRIO	P = 26,939 + 0,299.D	0	R\$ 26,94	17%	2,08521779			
RODOVIA EM LEITO NATURAL	P = 26,939 + 0,412.D	0	R\$ 26,94	17%	2,08521779			
TOTAL						R\$ 364,51		
Rio Grande do Sul - Refinaria Alberto Pasqualini - Canoas - Avenida Getúlio Vargas, 11001 - Bairro Brigadeira - Canoas/RS - CEP: 92420-221								
RODOVIA PAVIMENTADA	P = 26,939 + 0,253.D	323	R\$ 108,66	17%	2,08521779	R\$ 272,98		
RODOVIA EM REVESTIMENTO PRIMÁRIO	P = 26,939 + 0,299.D	0	R\$ 26,94	17%	2,08521779			
RODOVIA EM LEITO NATURAL	P = 26,939 + 0,412.D	0	R\$ 26,94	17%	2,08521779			
TOTAL						R\$ 272,98		
São Paulo - Refinaria de Paulínia - Paulínia - Rod. SP-332 Km 130 s/n - Bonfim, Paulínia - SP, 13140-000								
RODOVIA PAVIMENTADA	P = 26,939 + 0,253.D	966	R\$ 271,34	17%	2,08521779	R\$ 681,68		
RODOVIA EM REVESTIMENTO PRIMÁRIO	P = 26,939 + 0,299.D	0	R\$ 26,94	17%	2,08521779			
RODOVIA EM LEITO NATURAL	P = 26,939 + 0,412.D	0	R\$ 26,94	17%	2,08521779			
TOTAL						R\$ 681,68		

Índice de Reajuste (Pavimentação) (DNIT/FGV)		
a	b	R=a/b
mar/24	jul/14	
563,503	270,237	2,0852178

FONTE: FGV/IBRE - DNIT - ÍNDICES DE REAJUSTAMENTO DE OBRAS RODOVIÁRIAS

Natureza do Transporte	Equações Tarifárias de Transporte (R\$)
Rodovia pavimentada	(26,939 + 0,253 x D) por tonelada
Rodovia em revestimento primário	(26,939 + 0,299 x D) por tonelada
Rodovia em leito natural	(26,939 + 0,412 x D) por tonelada

§ 1º As novas equações tarifárias têm como referência o mês-base de julho de 2014 e incluem todos os custos diretos envolvidos com o transporte de produtos asfálticos, excetuando-se ICMS, BDI diferenciado, conforme preconizado no Memorando Circular nº 02/2012-DIREX, e eventuais despesas relacionadas ao pagamento de pedágio em rodovias concessionadas.

Fonte: Portaria nº 1977 de 25 de outubro de 2017.

TRANSPORTE DE PRODUTOS ASFÁLTICOS - REFINARIA ATÉ PISTA (EMULSÕES)								
Estado	Preço do Transporte (R\$/t)							
	Fórmula (R\$)	Distância (D) Km	P (R\$) jul/14	ICMS	Índice de Reajuste	Transporte s/BDI	BDI Diferenciado	Preço Unitário Transp.c/BDI dif.
Paraná - Refinaria Presidente Getúlio Vargas (Araucária) - Rodovia do Xisto, BR 476, km 16 - Araucária - PR - CEP: 83707-440								
RODOVIA PAVIMENTADA	P = 26,939 + 0,253.D	492	R\$ 151,42	17%	2,08521779	R\$ 380,40		
RODOVIA EM REVESTIMENTO PRIMÁRIO	P = 26,939 + 0,299.D	0	R\$ 26,94	17%	2,08521779			
RODOVIA EM LEITO NATURAL	P = 26,939 + 0,412.D	0	R\$ 26,94	17%	2,08521779			
TOTAL						R\$ 380,40		
Rio Grande do Sul - Refinaria Alberto Pasqualini - Canoas - Avenida Getúlio Vargas, 11001 - Bairro Brigadeira - Canoas/RS - CEP: 92420-221								
RODOVIA PAVIMENTADA	P = 26,939 + 0,253.D	348	R\$ 114,98	17%	2,08521779	R\$ 288,87		
RODOVIA EM REVESTIMENTO PRIMÁRIO	P = 26,939 + 0,299.D	0	R\$ 26,94	17%	2,08521779			
RODOVIA EM LEITO NATURAL	P = 26,939 + 0,412.D	0	R\$ 26,94	17%	2,08521779			
TOTAL						R\$ 288,87		
São Paulo - Refinaria de Paulínia - Paulínia - Rod. SP-332 Km 130 s/n - Bonfim, Paulínia - SP, 13140-000								
RODOVIA PAVIMENTADA	P = 26,939 + 0,253.D	991	R\$ 277,66	17%	2,08521779	R\$ 697,57		
RODOVIA EM REVESTIMENTO PRIMÁRIO	P = 26,939 + 0,299.D	0	R\$ 26,94	17%	2,08521779			
RODOVIA EM LEITO NATURAL	P = 26,939 + 0,412.D	0	R\$ 26,94	17%	2,08521779			
TOTAL						R\$ 697,57		

Índice de Reajuste (Pavimentação) (DNIT/FGV)		
a	b	R=a/b
mar/24	jul/14	
563,503	270,237	2,0852178

FONTE: FGV/IBRE - DNIT - ÍNDICES DE REAJUSTAMENTO DE OBRAS RODOVIÁRIAS

Natureza do Transporte	Equações Tarifárias de Transporte (R\$)
Rodovia pavimentada	(26,939 + 0,253 x D) por tonelada
Rodovia em revestimento primário	(26,939 + 0,299 x D) por tonelada
Rodovia em leito natural	(26,939 + 0,412 x D) por tonelada

§ 1º As novas equações tarifárias têm como referência o mês-base de julho de 2014 e incluem todos os custos diretos envolvidos com o transporte de produtos asfálticos, excetuando-se ICMS, BDI diferenciado, conforme preconizado no Memorando Circular nº 02/2012-DIREX, e eventuais despesas relacionadas ao pagamento de pedágio em rodovias concessionadas.

Fonte: Portaria nº 1977 de 25 de outubro de 2017.

CÁLCULO DE PEDÁGIOS (REFINARIAS)

Para fim de cálculo do custo referencial foram considerados veículos de classe 3S3 com capacidade de carga de 28 toneladas. (6 EIXOS)

DESTINO: Rod. SC-108, 88.870 - Corridas, Orleans - SC

ESTADO	CIDADE	ENDEREÇO	QUANTIDADE DE PEDÁGIOS	TOTAL PEDÁGIO	TOTAL PEDÁGIO / TONELADA
Paraná	Araucária	Paraná - Refinaria Presidente Getúlio Vargas (Araucária) - Rodovia do Xisto, BR 476, km 16 - Araucária - PR - CEP: 83707-440	6	R\$ 270,00	R\$ 9,64
Rio Grande do Sul	Canoas	Rio Grande do Sul - Refinaria Alberto Pasqualini - Canoas - Avenida Getúlio Vargas, 11001 - Bairro Brigadeira - Canoas/RS - CEP: 92420-221	5	R\$ 224,00	R\$ 8,00
São Paulo	Paulínia	São Paulo - Refinaria de Paulínia - Paulínia - Rod. SP-332 Km 130 s/n - Bonfim, Paulínia - SP, 13140-000	15	R\$ 786,00	R\$ 28,07

MEMÓRIA DE CÁLCULO DO CUSTO DO PEDÁGIO - CAP, EAI, RR-2C				
ARAUCÁRIA/PR - ORLEANS/SC				
Veículo Padrão de Transporte:	353	Número de Eixos Ida:	6	
Capacidade:	28,00	Número de Eixos Volta:	4	
Origem:	Paraná - Refinaria Presidente Getúlio Vargas (Araucária) - Rodovia do Xisto, BR 476, km 16 - Araucária - PR - CEP: 83707-440			
Destino:	Rod. SC-108, 88.870 - Corridas, Orleans - SC			
Localização das praças de Pedágio	Valor Caminhão - Fixo	Valor Caminhão - Por Eixo	Custo por viagem	Custo por tonelada (R\$/t)
Ida - Veículo com os 6 eixos abaixados			Extensão (km):	
São José dos Pinhais (BR-376) - Km 637.600	R\$ -	R\$ 4,90	R\$ 29,40	R\$ 1,05
Garuva (BR-101) - Km 1.350	R\$ -	R\$ 4,90	R\$ 29,40	R\$ 1,05
Araquari (BR-101) - Km 79.400	R\$ -	R\$ 4,90	R\$ 29,40	R\$ 1,05
Porto Belo (BR-101) - Km 157.300	R\$ -	R\$ 4,90	R\$ 29,40	R\$ 1,05
Palhoça (BR-101) - Km 243.900	R\$ -	R\$ 4,90	R\$ 29,40	R\$ 1,05
Laguna (BR-101) - Km 298.660	R\$ -	R\$ 2,50	R\$ 15,00	R\$ 0,54
Total Ida (6 Eixos)			R\$ 162,00	R\$ 5,79
Volta - Veículo com os 4 eixos abaixados e 2 suspensos			Extensão (km):	
São José dos Pinhais (BR-376) - Km 637.600	R\$ -	R\$ 4,90	R\$ 19,60	R\$ 0,70
Garuva (BR-101) - Km 1.350	R\$ -	R\$ 4,90	R\$ 19,60	R\$ 0,70
Araquari (BR-101) - Km 79.400	R\$ -	R\$ 4,90	R\$ 19,60	R\$ 0,70
Porto Belo (BR-101) - Km 157.300	R\$ -	R\$ 4,90	R\$ 19,60	R\$ 0,70
Palhoça (BR-101) - Km 243.900	R\$ -	R\$ 4,90	R\$ 19,60	R\$ 0,70
Laguna (BR-101) - Km 298.660	R\$ -	R\$ 2,50	R\$ 10,00	R\$ 0,36
Total Volta (4 Eixos)			R\$ 108,00	R\$ 3,86
Custo por Tonelada TOTAL (Ida e Volta)				R\$ 9,64

MEMÓRIA DE CÁLCULO DO CUSTO DO PEDÁGIO - CAP, EAI, RR-2C				
CANOAS/RS - ORLEANS/SC				
Veículo Padrão de Transporte:	353	Número de Eixos Ida:	6	
Capacidade:	28,00	Número de Eixos Volta:	4	
Origem:	Rio Grande do Sul - Refinaria Alberto Pasqualini - Canoas - Avenida Getúlio Vargas, 11001 - Bairro Brigadeira - Canoas/RS - CEP: 92420-221			
Destino:	Rod. SC-108, 88.870 - Corridas, Orleans - SC			
Localização das praças de Pedágio	Valor Caminhão - Fixo	Valor Caminhão - Por Eixo	Custo por viagem	Custo por tonelada (R\$/t)
Ida - Veículo com os 6 eixos abaixados			Extensão (km):	
Gravataí (BR-290) - Km 60.000	R\$ -	R\$ 5,80	R\$ 34,80	R\$ 1,24
Santo Antonio da Patrulha (BR-290) - Km 19.000	R\$ -	R\$ 5,80	R\$ 34,80	R\$ 1,24
Três Cachoeiras (BR-290) - Km 35.380	R\$ -	R\$ 5,80	R\$ 34,80	R\$ 1,24
São João do Sul (BR-101) - Km 457.530	R\$ -	R\$ 2,50	R\$ 15,00	R\$ 0,54
Araranguá (BR-101) - Km 404.550	R\$ -	R\$ 2,50	R\$ 15,00	R\$ 0,54
Total Ida (6 Eixos)			R\$ 134,40	R\$ 4,80
Volta - Veículo com os 4 eixos abaixados e 2 suspensos			Extensão (km):	
Gravataí (BR-290) - Km 60.000	R\$ -	R\$ 5,80	R\$ 23,20	R\$ 0,83
Santo Antonio da Patrulha (BR-290) - Km 19.000	R\$ -	R\$ 5,80	R\$ 23,20	R\$ 0,83
Três Cachoeiras (BR-290) - Km 35.380	R\$ -	R\$ 5,80	R\$ 23,20	R\$ 0,83
São João do Sul (BR-101) - Km 457.530	R\$ -	R\$ 2,50	R\$ 10,00	R\$ 0,36
Araranguá (BR-101) - Km 404.550	R\$ -	R\$ 2,50	R\$ 10,00	R\$ 0,36

Total Volta (4 Eixos)			R\$ 89,60	R\$ 3,20
Custo por Tonelada TOTAL (Ida e Volta)			R\$ 8,00	

MEMÓRIA DE CÁLCULO DO CUSTO DO PEDÁGIO - CAP, EAI, RR-2C				
PAULÍNIA/SP - ORLEANS/SC				
Veículo Padrão de Transporte:	353	Número de Eixos Ida:	6	
Capacidade:	28,00	Número de Eixos Volta:	4	
Origem:	São Paulo - Refinaria de Paulínia - Paulínia - Rod. SP-332 Km 130 s/n - Bonfim, Paulínia - SP, 13140-000			
Destino:	Rod. SC-108, 88.870 - Corridas, Orleans - SC			
Localização das praças de Pedágio	Valor Caminhão - Fixo	Valor Caminhão - Por Eixo	Custo por viagem	Custo por tonelada (R\$/t)
Ida - Veículo com os 6 eixos abaixados			Extensão (km):	
Itupeva (SP-348) - Km 77.430	R\$ -	R\$ 12,20	R\$ 73,20	R\$ 2,61
Caieiras (SP-348) - Km 36.200	R\$ -	R\$ 12,40	R\$ 74,40	R\$ 2,66
Regis Bittencourt (SP-021) - Km 25.360	R\$ -	R\$ 3,00	R\$ 18,00	R\$ 0,64
São Lourenço da Serra (SP-116) - Km 298.800	R\$ -	R\$ 4,00	R\$ 24,00	R\$ 0,86
Miracatu (BR-116) - Km 370.400	R\$ -	R\$ 4,00	R\$ 24,00	R\$ 0,86
Juquiá (BR-116) - Km 426.600	R\$ -	R\$ 4,00	R\$ 24,00	R\$ 0,86
Cajati (BR-116) - Km 485.700	R\$ -	R\$ 4,00	R\$ 24,00	R\$ 0,86
Barra do Turvo (BR-116) - Km 542.900	R\$ -	R\$ 4,00	R\$ 24,00	R\$ 0,86
Campina Grande do Sul (BR-116) - Km 57.200	R\$ -	R\$ 4,00	R\$ 24,00	R\$ 0,86
São José dos Pinhais (BR-376) - Km 637.600	R\$ -	R\$ 4,90	R\$ 29,40	R\$ 1,05
Garuva (BR-101) - Km 1.350	R\$ -	R\$ 4,90	R\$ 29,40	R\$ 1,05
Araquari (BR-101) - Km 79.400	R\$ -	R\$ 4,90	R\$ 29,40	R\$ 1,05
Porto Belo (BR-101) - Km 157.300	R\$ -	R\$ 4,90	R\$ 29,40	R\$ 1,05
Palhoça (BR-101) - Km 243.900	R\$ -	R\$ 4,90	R\$ 29,40	R\$ 1,05
Laguna (BR-101) - Km 298.660	R\$ -	R\$ 2,50	R\$ 15,00	R\$ 0,54
Total Ida (6 Eixos)	R\$ -		R\$ 471,60	R\$ 16,84
Volta - Veículo com os 4 eixos abaixados e 2 suspensos			Extensão (km):	
Itupeva (SP-348) - Km 77.430	R\$ -	R\$ 12,20	R\$ 48,80	R\$ 1,74
Caieiras (SP-348) - Km 36.200	R\$ -	R\$ 12,40	R\$ 49,60	R\$ 1,77
Regis Bittencourt (SP-021) - Km 25.360	R\$ -	R\$ 3,00	R\$ 12,00	R\$ 0,43
São Lourenço da Serra (SP-116) - Km 298.800	R\$ -	R\$ 4,00	R\$ 16,00	R\$ 0,57
Miracatu (BR-116) - Km 370.400	R\$ -	R\$ 4,00	R\$ 16,00	R\$ 0,57
Juquiá (BR-116) - Km 426.600	R\$ -	R\$ 4,00	R\$ 16,00	R\$ 0,57
Cajati (BR-116) - Km 485.700	R\$ -	R\$ 4,00	R\$ 16,00	R\$ 0,57
Barra do Turvo (BR-116) - Km 542.900	R\$ -	R\$ 4,00	R\$ 16,00	R\$ 0,57
Campina Grande do Sul (BR-116) - Km 57.200	R\$ -	R\$ 4,00	R\$ 16,00	R\$ 0,57
São José dos Pinhais (BR-376) - Km 637.600	R\$ -	R\$ 4,90	R\$ 19,60	R\$ 0,70
Garuva (BR-101) - Km 1.350	R\$ -	R\$ 4,90	R\$ 19,60	R\$ 0,70
Araquari (BR-101) - Km 79.400	R\$ -	R\$ 4,90	R\$ 19,60	R\$ 0,70
Porto Belo (BR-101) - Km 157.300	R\$ -	R\$ 4,90	R\$ 19,60	R\$ 0,70
Palhoça (BR-101) - Km 243.900	R\$ -	R\$ 4,90	R\$ 19,60	R\$ 0,70
Laguna (BR-101) - Km 298.660	R\$ -	R\$ 2,50	R\$ 10,00	R\$ 0,36
Total Volta (4 Eixos)	R\$ -		R\$ 314,40	R\$ 11,23
Custo por Tonelada TOTAL (Ida e Volta)			R\$ 28,07	

Fonte:

<https://qualp.com.br/#>

Preços Março/2024

PREFEITURA:	PREFEITURA MUNICIPAL DE BRAÇO DO NORTE		
OBJETO:	PAVIMENTAÇÃO ASFALTICA		
ORÇAMENTO:	RUA LIDIA DA SILVA SOMBRIO		
Descrição dos Indices	jan/24	mar/24	Indice de Reajuste
PAVIMENTAÇÃO	561,021	563,503	0,44%
DRENAGEM	461,999	462,854	0,19%
SINALIZAÇÃO HORIZONTAL	449,558	449,677	0,03%
SINALIZAÇÃO VERTICAL	262,501	262,386	-0,04%
Fonte do Índice de Reajuste: DNIT - Departamento Nacional de Infraestruturas de Transportes			

PREFEITURA: PREFEITURA MUNICIPAL DE BRAÇO DO NORTE

OBJETO: PAVIMENTAÇÃO ASFALTICA

ORÇAMENTO: RUA LIDIA DA SILVA SOMBRIO

REAJUSTE DE PREÇOS

TABELA DE REFERENCIA	CÓD.	DESCRIÇÃO	UND	CUSTO UNIT. JAN/24 (NÃO DESON.)	GRUPO DE SERVIÇO	REAJUSTE (%)	CUSTO UNIT. REAJUSTADO MAR/24 (NÃO DESON.)
SICRO	4011352	IMPRIMAÇÃO COM EMULSÃO ASFÁLTICA	M ²	R\$ 0,40	PAVIMENTAÇÃO	0,44%	R\$ 0,40
SICRO	4011353	PINTURA DE LIGAÇÃO	M ²	R\$ 0,28	PAVIMENTAÇÃO	0,44%	R\$ 0,28
SICRO	2003850	LASTRO DE BRITA COMERCIAL COMPACTADO COM SOQUETE VIBRATÓRIO - ESPALHAMENTO MANUAL	M ³	R\$ 147,70	DRENAGEM	0,19%	R\$ 147,98
SICRO	5213400	PINTURA DE FAIXA COM TINTA ACRÍLICA - ESPESSURA DE 0,4 MM	M ²	R\$ 25,65	SINALIZAÇÃO HORIZONTAL	0,03%	R\$ 25,66
SICRO	5213571	PLACA EM AÇO - PELÍCULA I + III - FORNECIMENTO E IMPLANTAÇÃO	M ²	R\$ 496,63	SINALIZAÇÃO VERTICAL	-0,04%	R\$ 496,43
SICRO	5213855	SUPORTE METÁLICO GALVANIZADO PARA PLACA DE REGULAMENTAÇÃO - R1 - LADO DE 0,248 M - FORNECIMENTO E IMPLANTAÇÃO	UN	R\$ 389,54	SINALIZAÇÃO VERTICAL	-0,04%	R\$ 389,38
SICRO	5213863	SUPORTE METÁLICO GALVANIZADO PARA PLACA DE ADVERTÊNCIA OU REGULAMENTAÇÃO - LADO OU DIÂMETRO DE 0,60 M - FORNECIMENTO E IMPLANTAÇÃO	UN	R\$ 433,07	SINALIZAÇÃO VERTICAL	-0,04%	R\$ 432,90

Assinado eletronicamente por JONAS BUZANELO.

Este documento é cópia do original, para obtê-lo acesse <https://amurel-e2.ciga.sc.gov.br/#/documento/62316d7f-3e37-4e3e-8b8c-5f94a97f145d>.

PREFEITURA: PREFEITURA MUNICIPAL DE BRAÇO DO NORTE

OBJETO: PAVIMENTAÇÃO ASFALTICA

ORÇAMENTO: RUA LIDIA DA SILVA SOMBRIO

REAJUSTE DE PREÇOS

TABELA DE REFERENCIA	CÓD.	DESCRIÇÃO	UND	CUSTO UNIT. S/ BDI (R\$) - JAN/24 (NÃO DESON.)	GRUPO DE SERVIÇO	REAJUSTE (%)	CUSTO UNIT. REAJUSTADO S/ BDI (R\$) - MAR/24 (NÃO DESON.)
COMPOSIÇÃO	COMP-11s	FORNECIMENTO DE EMULSÃO ASFÁLTICA PARA IMPRIMAÇÃO - REF. SICRO COD. 4011352 - TAXA 1,00 L/M² - ICMS 17,00%, PIS 0,65% e COFINS 3,00%	M²				R\$ 3,33
COMPOSIÇÃO	COMP-12s	TRANSPORTE DE EMULSÃO ASFÁLTICA EAI	T				R\$ 296,87
COMPOSIÇÃO	COMP-13s	FORNECIMENTO DE EMULSÃO ASFÁLTICA RR-1C - REF. SICRO COD. 4011353 - TAXA 0,40 L/M² - ICMS 17,00%, PIS 0,65% e COFINS 3,00%	M²				R\$ 1,23
COMPOSIÇÃO	COMP-14s	TRANSPORTE DA EMULSÃO ASFÁLTICA RR-1C	T				R\$ 296,87
COMPOSIÇÃO	COMP-15s	CONCRETO ASFÁLTICO - FAIXA C - MASSA COMERCIAL, INCLUSIVE TRANSPORTE - REF. SICRO COD. 4011464	T	R\$ 39,20	PAVIMENTAÇÃO	0,44%	R\$ 39,37
COMPOSIÇÃO	COMP-16s	FORNECIMENTO DE MASSA ASFÁLTICA COMERCIAL, EXCLUSIVE CAP 50/70 - REF. SICRO COD 4011464	T				R\$ 310,00
COMPOSIÇÃO	COMP-17s	FORNECIMENTO DE CIMENTO ASFALTICO CAP 50/70 - TEOR 5,60%	T				R\$ 4.055,37
COMPOSIÇÃO	COMP-18s	TRANSPORTE DO CIMENTO ASFALTICO CAP 50/70	T				R\$ 280,98

Assinado eletronicamente por JONAS BUZANELO.

Este documento é cópia do original, para obtê-lo acesse <https://amurel-e2.ciga.sc.gov.br/#/documento/62316d7f-3e37-4e3e-8b8c-5f94a97f145d>.

PREFEITURA: PREFEITURA MUNICIPAL DE BRAÇO DO NORTE- SC

OBJETO: PAVIMENTAÇÃO E DRENAGEM

ORÇAMENTO: RUA LIDIA DA SILVA SOMBRIO - EXTENSÃO: 208,50 m

QUANTITATIVOS DE PAVIMENTAÇÃO

Discriminação dos Serviços		Extensão (m)	Largura (m)	Espessura (m)	Volume (m ³)	Pavto	Densidade	Peso	Unidade	Quantidade
Estaca Inicial	Estaca Final									
0 + 0,000	4 + 3,570	83,57								
4 + 17,530	10 + 8,500	110,97								
REGULARIZAÇÃO DO SUBLEITO		194,54	10,10	1,00	1.964,854				m ²	1.964,85
SUB-BASE		194,54	9,80	0,21	400,363				m ³	400,36
BASE		194,54	9,25	0,15	269,924				m ³	269,92
IMPRIMAÇÃO		194,54	9,00	1,00	1.750,860				m ²	1.750,86
PINTURA DE LIGAÇÃO		194,54	9,00	1,00	1.750,860				m ²	1.750,86
CONCRETO ASFÁLTICO USINADO A QUENTE		194,54	9,00	0,04	70,034	Pista		-	m ³	70,03
LIMPA RODA		AREA (m ²)								
REGULARIZAÇÃO DO SUBLEITO		7,88	1,00	1,00	7,880				m ²	7,880
SUB-BASE		7,88	1,00	0,21	1,655				m ³	1,650
BASE		7,88	1,00	0,15	1,182				m ³	1,180
IMPRIMAÇÃO		7,88	1,00	1,00	7,880				m ²	7,880
PINTURA DE LIGAÇÃO		7,88	1,00	1,00	7,880				m ²	7,880
CONCRETO ASFÁLTICO USINADO A QUENTE		7,88	1,00	0,04	0,315	Acesso		-	m ³	0,320
TOTAL										
REGULARIZAÇÃO DO SUBLEITO									m ²	1.972,730
SUB-BASE									m ³	402,010
BASE									m ³	271,100
IMPRIMAÇÃO									m ²	1.758,740
PINTURA DE LIGAÇÃO									m ²	1.758,740
CONCRETO ASFÁLTICO USINADO A QUENTE									m ³	70,350

PREFEITURA: PREFEITURA MUNICIPAL DE BRAÇO DO NORTE- SC
OBJETO: PAVIMENTAÇÃO E DRENAGEM
ORÇAMENTO: RUA LIDIA DA SILVA SOMBRIO - EXTENSÃO: 208,50 m

LOCALIZAÇÃO E DISTRIBUIÇÃO DOS MATERIAIS

Tipo	Localização		Volume (m³)	%	Destino	Localização	
	Estaca Inicial	Estaca Final				VOLUME	DMT (km)
CORTE SEÇÃO	0 + 0,000	10 + 8,500	609,55		BOTA FORA	1.079,05	1,0
REBAIXO DE PISTA			469,50				
TOTAL DE CORTE			1.079,05				
ATERRO SEÇÃO	0 + 0,000	10 + 8,500	52,48				
ATERRO REMOÇÃO			469,50				
COMPACTAÇÃO TOTAL			521,98				
CAIXA DE EMPRESTIMO - SEIXO FORNECIDO PELO MUNICIPIO			678,57				

PREFEITURA: PREFEITURA MUNICIPAL DE BRAÇO DO NORTE- SC

OBJETO: PAVIMENTAÇÃO E DRENAGEM

ORÇAMENTO: RUA LIDIA DA SILVA SOMBRIO - EXTENSÃO: 208,50 m

REMOÇÃO DE MATERIAL SEM SUPORTE

Discriminação dos Serviços		Extensão (m)	Largura media (m)	Altura (m)	Area (m ²)	Volume (m ³)	Lado
Estaca Inicial	Estaca Final						
0 + 0,00	3 + 0,00	60,00	2,50	0,600	150,00	90,00	ESQUERDO
5 + 0,00	10 + 8,50	108,50	2,50	0,600	271,25	162,75	ESQUERDO
0 + 0,00	4 + 0,00	80,00	3,00	0,600	240,00	144,00	DIREITO
8 + 0,00	10 + 8,50	48,50	2,50	0,600	121,25	72,75	DIREITO

TOTAL

469,50

Assinado eletronicamente por JONAS BUZANELO.

Este documento é cópia do original, para obtê-lo acesse <https://amurel-e2.ciga.sc.gov.br/#/documento/62316d7f-3e37-4e3e-8b8c-5f94a97f145d>.

Cálculo de Volume por Comparação de Perfis: Terreno x Projeto

Estaca	Área Corte	Área Aterro	Semi-Dis.	Vol.Corte	Vol.Aterro
0	4,527	0,000			
			6,008	41,353	6,393
0+12,016	2,356	1,064			
			2,678	10,980	4,204
0+17,371	1,745	0,506			
			1,315	6,236	0,848
1	2,999	0,139			
			10,000	56,330	1,390
2	2,634	0,000			
			10,000	45,970	1,880
3	1,963	0,188			
			10,000	37,330	6,150
4	1,770	0,427			
			10,000	61,690	4,870
5	4,399	0,060			
			10,000	59,660	5,450
6	1,567	0,485			
			10,000	42,550	7,790
7	2,688	0,294			
			10,000	86,660	2,940
8	5,978	0,000			
			10,000	71,130	4,180
9	1,135	0,418			
			10,000	48,800	4,890
10	3,745	0,071			
			8,311	40,863	1,496
10+16,621	1,172	0,109			

	Corte	Aterro
Áreas	38,6780 m ²	3,761 m ²
Volumes	609,552 m ³	52,481 m ³

PREFEITURA: PREFEITURA MUNICIPAL DE BRAÇO DO NORTE- SC

OBJETO: PAVIMENTAÇÃO E DRENAGEM

ORÇAMENTO: RUA LIDIA DA SILVA SOMBRIO - EXTENSÃO: 208,50 m

QUANTITATIVOS DE ESCAVAÇÃO DE BUEIROS

ESCAVAÇÃO DE VALAS

DIAMETRO	COMP. (m)	LARGURA (m)	ALTURA (m)	VOLUME (m ³)	REATERRO (m ³)	LASTRO DE BRITA (10cm)	AREA DO TUBO (m ²)	VOLUME (m ³)
Ø 30	18,00	0,80	1,50	21,60	18,33	1,44	0,10	1,83
Ø 40	126,00	0,90	1,50	170,10	135,96	11,34	0,18	22,80
Ø 50		0,90	1,50	-	-	-	0,28	-
Ø 60		1,20	1,50	-	-	-	0,41	-
Ø 80		1,60	1,60	-	-	-	0,72	-
Ø 100		2,00	2,00	-	-	-	1,06	-
BSTC Ø 60		1,20	1,50	-	-	-	0,41	-
BSTC Ø 80		1,60	2,00	-	-	-	0,72	-
BSTC Ø 100		2,00	2,00	-	-	-	1,06	-

ESCAVAÇÃO TOTAL

191,70

154,29

12,78

COMPOSIÇÕES

FONTE	CÓDIGO	DESCRIÇÃO	UNIDADE	COEFIC.	CUSTO UNIT DESONERADO	CUSTO UNIT NÃO DESONER.
Composição	COMP-01	PLACA DE OBRA (PARA CONSTRUCAO CIVIL) EM CHAPA GALVANIZADA *N. 22*, ADESIVADA, DE 2,4 X 1,2 M - COM SUPORTE DE MADEIRA	UND		0,00	865,31
SINAPI-I	4813	PLACA DE OBRA (PARA CONSTRUCAO CIVIL) EM CHAPA GALVANIZADA *N. 22*, ADESIVADA, DE *2,4 X 1,2* M (SEM POSTES PARA FIXACAO)	M2	2,88	0,00	250,00
SINAPI-I	4115	MADEIRA ROLICA TRATADA, D = 12 A 15 CM, H = 3,00 M, EM EUCALIPTO OU EQUIVALENTE DA REGIAO	M	6	0,00	23,91
SINAPI-I	5061	PREGO DE ACO POLIDO COM CABECA 18 X 27 (2 1/2 X 10)	KG	0,11	0,00	16,90
Composição	COMP-06	COMPACTAÇÃO DA CAMADA FINAL DE ATERRO DE ROCHA, INCLUSIVE ESPALHAMENTO E REGULARIZAÇÃO - REF. SICRO COD. 5502822	M3		0,00	3,48
SINAPI	5932	MOTONIVELADORA POTÊNCIA BÁSICA LÍQUIDA (PRIMEIRA MARCHA) 125 HP, PESO BRUTO 13032 KG, LARGURA DA LÂMINA DE 3,7 M - CHP DIURNO. AF_06/2014	CHP	0,007	0,00	282,26
SINAPI	5684	ROLO COMPACTADOR VIBRATÓRIO DE UM CILINDRO AÇO LISO, POTÊNCIA 80 HP, PESO OPERACIONAL MÁXIMO 8,1 T, IMPACTO DINÂMICO 16,15 / 9,5 T, LARGURA DE TRABALHO 1,68 M - CHP DIURNO. AF_06/2014	CHP	0,006	0,00	156,24
SINAPI	5685	ROLO COMPACTADOR VIBRATÓRIO DE UM CILINDRO AÇO LISO, POTÊNCIA 80 HP, PESO OPERACIONAL MÁXIMO 8,1 T, IMPACTO DINÂMICO 16,15 / 9,5 T, LARGURA DE TRABALHO 1,68 M - CHI DIURNO. AF_06/2014	CHI	0,002	0,00	65,63
SINAPI	88316	SERVENTE COM ENCARGOS COMPLEMENTARES	H	0,02	0,00	22,58
Composição	COMP-11	FORNECIMENTO DE EMULSÃO ASFÁLTICA PARA IMPRIMAÇÃO - REF. SICRO COD. 4011352	M²		0,00	3,33
COMPOSIÇÃO	COMP-11s	FORNECIMENTO DE EMULSÃO ASFÁLTICA PARA IMPRIMAÇÃO - REF. SICRO COD. 4011352 - TAXA 1,00 L/M² - ICMS 17,00%, PIS 0,65% e COFINS 3,00%	M²	1	0,00	3,33
Composição	COMP-12	TRANSPORTE DE EMULSÃO ASFÁLTICA EAI	T		0,00	296,87
COMPOSIÇÃO	COMP-12s	TRANSPORTE DE EMULSÃO ASFÁLTICA EAI	T	1	0,00	296,87
Composição	COMP-13	FORNECIMENTO DE EMULSÃO ASFÁLTICA RR-1C - REF. SICRO COD. 4011353	M²		0,00	1,23
COMPOSIÇÃO	COMP-13s	FORNECIMENTO DE EMULSÃO ASFÁLTICA RR-1C - REF. SICRO COD. 4011353 - TAXA 0,40 L/M² - ICMS 17,00%, PIS 0,65% e COFINS 3,00%	M²	1	0,00	1,23
Composição	COMP-14	TRANSPORTE DA EMULSÃO ASFÁLTICA RR-1C	T		0,00	296,87
COMPOSIÇÃO	COMP-14s	TRANSPORTE DA EMULSÃO ASFÁLTICA RR-1C	T	1	0,00	296,87
Composição	COMP-15	CONCRETO ASFÁLTICO - FAIXA C - MASSA COMERCIAL, INCLUSIVE TRANSPORTE - REF. SICRO COD. 4011464	T		0,00	39,37
COMPOSIÇÃO	COMP-15s	CONCRETO ASFÁLTICO - FAIXA C - MASSA COMERCIAL, INCLUSIVE TRANSPORTE - REF. SICRO COD. 4011464	T	1	0,00	39,37
Composição	COMP-16	FORNECIMENTO DE MASSA ASFÁLTICA COMERCIAL, EXCLUSIVE CAP 50/70 - REF. SICRO COD 4011464	T		0,00	310,00
COMPOSIÇÃO	COMP-16s	FORNECIMENTO DE MASSA ASFÁLTICA COMERCIAL, EXCLUSIVE CAP 50/70 - REF. SICRO COD 4011464	T	1	0,00	310,00
Composição	COMP-17	FORNECIMENTO DE CIMENTO ASFÁLTICO CAP 50/70 - TEOR 5,60%	T		0,00	4.055,37
COMPOSIÇÃO	COMP-17s	FORNECIMENTO DE CIMENTO ASFÁLTICO CAP 50/70 - TEOR 5,60%	T	1	0,00	4.055,37
Composição	COMP-18	TRANSPORTE DO CIMENTO ASFÁLTICO CAP 50/70	T		0,00	280,98
COMPOSIÇÃO	COMP-18s	TRANSPORTE DO CIMENTO ASFÁLTICO CAP 50/70	T	1	0,00	280,98
Composição	COMP-19	FORNECIMENTO E ASSENTAMENTO DE MEIO-FIO PRÉ-MOLDADO DIMENSÕES 12X10X30CM (BASE INF. X BASE SUP. X ALTURA) REF. SINAPI COD. 94273	M		0,00	53,92
SINAPI-I	370	AREIA MEDIA - POSTO JAZIDA/FORNECEDOR (RETIRADO NA JAZIDA, SEM TRANSPORTE)	M3	0,007	0,00	147,50
SINAPI-I	41682	MEIO-FIO OU GUIA DE CONCRETO PRE MOLDADO, COMP 1 M, *30 X 10/12* CM (H X L1/L2)	UN	1,005	0,00	30,23
SINAPI	88309	PEDREIRO COM ENCARGOS COMPLEMENTARES	H	0,394	0,00	30,87
SINAPI	88316	SERVENTE COM ENCARGOS COMPLEMENTARES	H	0,394	0,00	22,58
SINAPI	88629	ARGAMASSA TRAÇO 1:3 (EM VOLUME DE CIMENTO E AREIA MÉDIA ÚMIDA), PREPARO MANUAL. AF_08/2019	M3	0,002	0,00	732,86
Composição	COMP-23	PLACA DE LOGRADOURO COM SUPORTE DE FIXAÇÃO CONFORME DETALHE EM PROJETO - H=3,15m - REF. SICRO CÓD. 5213863	UND		180,00	627,55
SINAPI	88315	SERRALHEIRO COM ENCARGOS COMPLEMENTARES	H	0,25	0,00	30,58
SINAPI	88316	SERVENTE COM ENCARGOS COMPLEMENTARES	H	0,65	0,00	22,58
SINAPI	94963	CONCRETO FCK = 15MPA, TRAÇO 1:3,4:3,5 (EM MASSA SECA DE CIMENTO/ AREIA MÉDIA/ BRITA 1) - PREPARO MECÂNICO COM BETONEIRA 400 L. AF_05/2021	M3	0,036	0,00	493,06
SINAPI-I	7701	TUBO ACO GALVANIZADO COM COSTURA, CLASSE MEDIA, DN 2.1/2", E = *3,65* MM, PESO *6,51* KG/M (NBR 5580)	M	3,15	0,00	81,04
SINAPI	5826	CAMINHÃO TOCO, PBT 16.000 KG, CARGA ÚTIL MÁX. 10.685 KG, DIST. ENTRE EIXOS 4,8 M, POTÊNCIA 189 CV, INCLUSIVE CARROCERIA FIXA ABERTA DE MADEIRA P/ TRANSPORTE GERAL DE CARGA SECA, DIMEN. APROX. 2,5 X 7,00 X 0,50 M - CHI DIURNO. AF_06/2014	CHI	0,17	0,00	63,55
SINAPI	5824	CAMINHÃO TOCO, PBT 16.000 KG, CARGA ÚTIL MÁX. 10.685 KG, DIST. ENTRE EIXOS 4,8 M, POTÊNCIA 189 CV, INCLUSIVE CARROCERIA FIXA ABERTA DE MADEIRA P/ TRANSPORTE GERAL DE CARGA SECA, DIMEN. APROX. 2,5 X 7,00 X 0,50 M - CHP DIURNO. AF_06/2014	CHP	0,07	0,00	215,23
SINAPI-I	574	CANTONEIRA (ABAS IGUAIS) EM AÇO CARBONO, 38,1 MM X 3,17 MM (L X E), 3,48 KG/M	M	0,6	0,00	30,20
SINAPI-I	4299	PARAFUSO ZINCADO ROSCA SOBERBA, CABECA SEXTAVADA, 5/16 " X 110 MM, PARA FIXACAO DE TELHA EM MADEIRA	UN	4	0,00	1,30
SINAPI-I	40549	PARAFUSO, COMUM, ASTM A307, SEXTAVADO, DIAMETRO 1/2" (12,7 MM), COMPRIMENTO 1" (25,4 MM)	CENTO	0,4	0,00	253,60
COTAÇÃO	COT-01	PLACA DE AÇO DIMENSÕES 25X45 COM ADESIVO RETRORREFLETIVO	UND	2	90,00	90,00

FONTE	CÓDIGO	DESCRIÇÃO	UNIDADE	COEFIC.	DESONERADO	NÃO DESONER.
SINAPI-I	11950	BUCHA DE NYLON SEM ABA S6, COM PARAFUSO DE 4,20 X 40 MM EM ACO ZINCADO COM ROSCA SOBERBA, CABECA CHATA E FENDA PHILLIPS	UN	8	0,00	0,20
Composição	COMP-27	EXECUÇÃO DE SUB-BASE COM SEIXO BRUTO COM EQUIVALENTE DE AREIA SUPERIOR A 40%, EXCLUSIVE FORNECIMENTO DO INSUMO - REF. SINAPI CÓD. 96400	M3		0,00	24,10
SINAPI	5631	ESCAVADEIRA HIDRÁULICA SOBRE ESTEIRAS, CAÇAMBA 0,80 M3, PESO OPERACIONAL 17 T, POTENCIA BRUTA 111 HP - CHP DIURNO. AF_06/2014	CHP	0,019	0,00	222,85
SINAPI	5632	ESCAVADEIRA HIDRÁULICA SOBRE ESTEIRAS, CAÇAMBA 0,80 M3, PESO OPERACIONAL 17 T, POTENCIA BRUTA 111 HP - CHI DIURNO. AF_06/2014	CHI	0,045	0,00	95,53
SINAPI	5684	ROLO COMPACTADOR VIBRATÓRIO DE UM CILINDRO AÇO LISO, POTÊNCIA 80 HP, PESO OPERACIONAL MÁXIMO 8,1 T, IMPACTO DINÂMICO 16,15 / 9,5 T, LARGURA DE TRABALHO 1,68 M - CHP DIURNO. AF_06/2014	CHP	0,009	0,00	156,24
SINAPI	5685	ROLO COMPACTADOR VIBRATÓRIO DE UM CILINDRO AÇO LISO, POTÊNCIA 80 HP, PESO OPERACIONAL MÁXIMO 8,1 T, IMPACTO DINÂMICO 16,15 / 9,5 T, LARGURA DE TRABALHO 1,68 M - CHI DIURNO. AF_06/2014	CHI	0,055	0,00	65,63
SINAPI	5932	MOTONIVELADORA POTÊNCIA BÁSICA LÍQUIDA (PRIMEIRA MARCHA) 125 HP, PESO BRUTO 13032 KG, LARGURA DA LÂMINA DE 3,7 M - CHP DIURNO. AF_06/2014	CHP	0,011	0,00	282,26
SINAPI	5934	MOTONIVELADORA POTÊNCIA BÁSICA LÍQUIDA (PRIMEIRA MARCHA) 125 HP, PESO BRUTO 13032 KG, LARGURA DA LÂMINA DE 3,7 M - CHI DIURNO. AF_06/2014	CHI	0,053	0,00	114,09
SINAPI	88316	SERVENTE COM ENCARGOS COMPLEMENTARES	H	0,064	0,00	22,58

Composição	COMP-40	CAIXA COLETORA DIMENSÕES 1,33x0,88x1,46m COM FUNDO EM CONCRETO, PAREDES DE BLOCO DE CONCRETO E GRELHA EM FERRO FUNDIDO	UND		300,00	1.164,24
SINAPI	89472	ALVENARIA DE BLOCOS DE CONCRETO ESTRUTURAL 14X19X39 CM (ESPESURA 14 CM), FBK = 14 MPA, UTILIZANDO COLHER DE PEDREIRO. AF_10/2022	M2	4,34	0,00	128,05
SINAPI	94964	CONCRETO FCK = 20MPA, TRAÇO 1:2,7:3 (EM MASSA SECA DE CIMENTO/ AREIA MÉDIA/ BRITA 1) - PREPARO MECÂNICO COM BETONEIRA 400 L. AF_05/2021	M3	0,2	0,00	534,87
SINAPI	88628	ARGAMASSA TRAÇO 1:3 (EM VOLUME DE CIMENTO E AREIA MÉDIA ÚMIDA), PREPARO MECÂNICO COM BETONEIRA 400 L. AF_08/2019	M3	0,07	0,00	641,60
SINAPI-I	43061	ACO CA-60, 4,2 MM OU 5,0 MM, DOBRADO E CORTADO	KG	4,34	0,00	7,76
SINAPI	97086	FABRICAÇÃO, MONTAGEM E DESMONTAGEM DE FORMA PARA RADIER, PISO DE CONCRETO OU LAJE SOBRE SOLO, EM MADEIRA SERRADA, 4 UTILIZAÇÕES. AF_09/2021	M2	0,63	0,00	176,41
COTAÇÃO	COT-06	GRELHA EM FERRO FUNDIDO PARA TRÁFEGO PESADO ATÉ 40T, DIMENSÕES 400X700mm	UND	1	300,00	300,00
SICRO	2003850	LASTRO DE BRITA COMERCIAL COMPACTADO COM SOQUETE VIBRATÓRIO - ESPALHAMENTO MANUAL	M³	0,08	0,00	147,98

Composição	COMP-53	CP 01 - CAIXA DE PASSAGEM EM BLOCO DE CONCRETO ESTRUTURAL, TAMPAS EM CONCRETO ARMADO ESP: 15CM, E RESESITENCIA DE 20MPA	UND		0,00	1.248,86
SINAPI-I	34578	BLOCO DE CONCRETO ESTRUTURAL 19 X 19 X 39 CM, FBK 14 MPA (NBR 6136)	UN	3,62	0,00	8,22
SINAPI	88316	SERVENTE COM ENCARGOS COMPLEMENTARES	H	3,12	0,00	22,58
SINAPI	88309	PEDREIRO COM ENCARGOS COMPLEMENTARES	H	4,15	0,00	30,87
SINAPI	88628	ARGAMASSA TRAÇO 1:3 (EM VOLUME DE CIMENTO E AREIA MÉDIA ÚMIDA), PREPARO MECÂNICO COM BETONEIRA 400 L. AF_08/2019	M3	0,16	0,00	641,60
SINAPI	94964	CONCRETO FCK = 20MPA, TRAÇO 1:2,7:3 (EM MASSA SECA DE CIMENTO/ AREIA MÉDIA/ BRITA 1) - PREPARO MECÂNICO COM BETONEIRA 400 L. AF_05/2021	M3	0,62	0,00	534,87
SINAPI	97086	FABRICAÇÃO, MONTAGEM E DESMONTAGEM DE FORMA PARA RADIER, PISO DE CONCRETO OU LAJE SOBRE SOLO, EM MADEIRA SERRADA, 4 UTILIZAÇÕES. AF_09/2021	M2	2,99	0,00	176,41
SINAPI-I	34449	ACO CA-50, 6,3 MM, DOBRADO E CORTADO	KG	6,41	0,00	9,18

28/05/2024

Data

Responsável Técnico: JONAS BUZANELO
CREA/CAU: 103.303-2

COMP-11 Fornecimento de emulsão asfáltica para imprimação - REF. SICRO COD. 4011352											Valores em reais (R\$)					
Custo Unitário de Referência SICRO			Janeiro/2024 - Não desonerado - SC				FIC 0,0066		Produção da equipe		1.038,46000 m²					
A - EQUIPAMENTOS			Quantidade		Utilização		Custo Horário		Custo							
					Operativa		Improdutiva		Produtivo		Improdutivo	Horário Total				
											Custo horário total de equipamentos					
B - MÃO DE OBRA			Quantidade		Unidade		Custo Horário		Custo Horário Total							
											Custo horário total de mão de obra					
											Custo horário total de execução					
											Custo unitário de execução					
											Custo do FIC					
											Custo do FIT					
											-					
C - MATERIAL			Quantidade		Unidade		Preço Unitário		Custo Unitário							
ANP Emulsão asfáltica para imprimação, acrescido de ICMS, PIS e COFINS			0,00100		t		3.327,0600		3,3271							
											Custo unitário total de material					
D - ATIVIDADES AUXILIARES			Quantidade		Unidade		Custo Unitário		Custo Unitário							
											Custo total de atividades auxiliares					
											Subtotal					
											3,3271					
E - TEMPO FIXO			Código		Quantidade		Unidade		Custo Unitário		Custo Unitário					
											Custo unitário total de tempo fixo					
F - MOMENTO DE TRANSPORTE			Quantidade		Unidade		DMT		Custo Unitário		Custo Unitário					
			LN		Custo Unit.		Dist. (km)		RP		Custo Unit.	Dist. (km)	P	Custo Unit.	Dist. (km)	Custo Unitário
											Custo unitário total de transporte					
											Custo unitário direto total					
											3,33					
Obs. Preço do insumo obtido pelo cálculo comparativo do binômio, este sendo o menor encontrado. Preço coletado através da divulgação mensal de custos da Agência Nacional de Petróleo - ANP para o mês de março/2024 para o estado do Rio Grande do Sul.																

Assinado eletronicamente por JONAS BUZANELO.

Este documento é cópia do original, para obtê-lo acesse <https://amurel-e2.ciga.sc.gov.br/#/documento/62316d7f-3e37-4e3e-8b8c-5f94a97f145d>.

COMP-13 Fornecimento de emulsão asfáltica RR-1C - REF. SICRO COD. 4011353											Valores em reais (R\$)						
Custo Unitário de Referência SICRO			Janeiro/2024 - Não desonerado - SC				FIC 0,0066		Produção da equipe		1.500,00000 m²						
A - EQUIPAMENTOS			Quantidade		Utilização		Custo Horário		Custo								
					Operativa		Improdutiva		Produtivo		Improdutivo	Horário Total					
Custo horário total de equipamentos																	
B - MÃO DE OBRA			Quantidade		Unidade		Custo Horário		Custo Horário Total								
Custo horário total de mão de obra																	
Custo horário total de execução																	
Custo unitário de execução																	
Custo do FIC																	
Custo do FIT																	
C - MATERIAL			Quantidade		Unidade		Preço Unitário		Custo Unitário								
ANP Emulsão asfáltica - RR-1C, acrescido de ICMS, PIS e COFINS			0,00040		t		3.077,0500		1,2308								
Custo unitário total de material											1,2308						
D - ATIVIDADES AUXILIARES			Quantidade		Unidade		Custo Unitário		Custo Unitário								
Custo total de atividades auxiliares																	
Subtotal											1,2308						
E - TEMPO FIXO			Código		Quantidade		Unidade		Custo Unitário		Custo Unitário						
Custo unitário total de tempo fixo																	
F - MOMENTO DE TRANSPORTE			Quantidade		Unidade		DMT		Custo Unitário		Custo Unitário						
					LN		Custo Unit.		Dist. (km)		RP	Custo Unit.	Dist. (km)	P	Custo Unit.	Dist. (km)	Custo Unitário
Custo unitário total de transporte																	
Custo unitário direto total											1,23						
Obs. Preço do insumo obtido pelo cálculo comparativo do binômio, este sendo o menor encontrado. Preço coletado através da divulgação mensal de custos da Agência Nacional de Petróleo - ANP para o mês de março/2024 para o estado do Rio Grande do Sul.																	

Assinado eletronicamente por JONAS BUZANELO.

Este documento é cópia do original, para obtê-lo acesse <https://amurel-e2.ciga.sc.gov.br/#/documento/62316d7f-3e37-4e3e-8b8c-5f94a97f145d>.

COMP-15 Concreto asfáltico - faixa C - massa comercial, inclusive transporte - REF. SICRO COD. 4011464												<i>Valores em reais (R\$)</i>	
Custo Unitário de Referência SICRO				Janeiro/2024 - Não desonerado - SC				FIC 0,0066		Produção da equipe		99,60000 t	
A - EQUIPAMENTOS				Quantidade	Utilização		Custo Horário				Custo		
					Operativa	Improdutiva	Produtivo	Improdutivo			Horário Total		
E9762	Rolo compactador de pneus autopropelido de 27 t - 85 kW			1,00000	0,71	0,29	250,5515	121,8786			213,2364		
E9681	Rolo compactador liso tandem vibratório autopropelido de 10,4 t - 82 kW			1,00000	0,82	0,18	271,7520	100,9286			241,0038		
E9545	Vibroacabadora de asfalto sobre esteiras - 82 kW			1,00000	1,00	0,00	599,7450	285,5819			599,7450		
Custo horário total de equipamentos											1.053,9852		
B - MÃO DE OBRA				Quantidade	Unidade	Custo Horário				Custo Horário Total			
P9824	Servente			8,00000	h	22,1447				177,1576			
Custo horário total de mão de obra											177,1576		
Custo horário total de execução											1.231,1428		
Custo unitário de execução											12,3609		
Custo do FIC											0,0812		
Custo do FIT											-		
C - MATERIAL				Quantidade	Unidade	Preço Unitário				Custo Unitário			
Custo unitário total de material													
D - ATIVIDADES AUXILIARES				Quantidade	Unidade	Custo Unitário				Custo Unitário			
Custo total de atividades auxiliares													
Subtotal											12,4420		
E - TEMPO FIXO				Código	Quantidade	Unidade	Custo Unitário				Custo Unitário		
M0783	Massa asfáltica comercial - capa de rolamento - Caminhão basculante 10 m³			5914649	1,00000	t	7,5100				7,5100		
Custo unitário total de tempo fixo											7,5100		
F - MOMENTO DE TRANSPORTE		Quantidade	Unidade				DMT				Custo Unitário		
				LN	Custo Unit.	Dist. (km)	RP	Custo Unit.	Dist. (km)	P	Custo Unit.	Dist. (km)	
Cotação	Massa asfáltica comercial - capa de rolamento - Caminhão basculante 10 m³	1,00000	tkm	5914359	1,21		5914374	0,96		5914389	0,77	25,00	19,2500
Custo unitário total de transporte											19,2500		
Custo unitário direto total											39,20		
Obs.													

Assinado eletronicamente por JONAS BUZANELO.

Este documento é cópia do original, para obtê-lo acesse <https://amurel-e2.ciga.sc.gov.br/#/documento/62316d7f-3e37-4e3e-8b8c-5f94a97f145d>.

COMP-16 Fornecimento de massa asfáltica comercial, exclusive CAP 50/70 - REF. SICRO COD 4011464											Valores em reais (R\$)	
Custo Unitário de Referência SICRO			Janeiro/2024 - Não desonerado - SC				FIC 0,0066		Produção da equipe		99,60000 t	
A - EQUIPAMENTOS			Quantidade		Utilização			Custo Horário			Custo	
					Operativa	Improdutiva	Produtivo	Improdutivo	Horário Total			
											Custo horário total de equipamentos	
B - MÃO DE OBRA			Quantidade		Unidade	Custo Horário			Custo Horário Total			
											Custo horário total de mão de obra	
											Custo horário total de execução	
											Custo unitário de execução	
											Custo do FIC	
											Custo do FIT	
											-	
C - MATERIAL			Quantidade		Unidade	Preço Unitário			Custo Unitário			
Cotação	Massa asfáltica comercial - capa de rolamento		1,00000		t	310,0000			310,0000			
											Custo unitário total de material	
D - ATIVIDADES AUXILIARES			Quantidade		Unidade	Custo Unitário			Custo Unitário			
											Custo total de atividades auxiliares	
											Subtotal	
											310,0000	
E - TEMPO FIXO			Código	Quantidade		Unidade	Custo Unitário			Custo Unitário		
											Custo unitário total de tempo fixo	
F - MOMENTO DE TRANSPORTE			Quantidade	Unidade	DMT						Custo	
			LN	Custo Unit.	Dist. (km)	RP	Custo Unit.	Dist. (km)	P	Custo Unit.	Dist. (km)	Unitário
											Custo unitário total de transporte	
											Custo unitário direto total	
											310,00	
Obs. Preço do insumo obtido pelo cálculo comparativo do binômio, este sendo o menor encontrado. Insumo com cotação no mês de março/2024.												

Assinado eletronicamente por JONAS BUZANELO.

Este documento é cópia do original, para obtê-lo acesse <https://amurel-e2.ciga.sc.gov.br/#/documento/62316d7f-3e37-4e3e-8b8c-5f94a97f145d>.

COMP-17 Fornecedor de Cimento Asfáltico CAP 50/70												<i>Valores em reais (R\$)</i>																					
Custo Unitário de Referência SICRO										Janeiro/2024 - Não desonerado - SC		t																					
A - EQUIPAMENTOS										Quantidade		Utilização		Custo Horário		Custo																	
												Operativa		Improdutiva		Produtivo		Improdutivo		Horário Total													
										Custo horário total de equipamentos																							
B - MÃO DE OBRA										Quantidade		Unidade		Custo Horário		Custo Horário Total																	
										Custo horário total de mão de obra																							
										Custo horário total de execução																							
										Custo unitário de execução																							
										Custo do FIC																							
										Custo do FIT																							
										-																							
C - MATERIAL										Quantidade		Unidade		Preço Unitário		Custo Unitário																	
ANP Cimento asfáltico CAP 50/70 - Acrescido de ICMS, PIS e COFINS										1,00000		t		4.055,3700		4.055,3700																	
										Custo unitário total de material																							
D - ATIVIDADES AUXILIARES										Quantidade		Unidade		Custo Unitário		Custo Unitário																	
										Custo total de atividades auxiliares																							
										Subtotal																							
										4.055,3700																							
E - TEMPO FIXO										Código		Quantidade		Unidade		Custo Unitário		Custo Unitário															
										Custo unitário total de tempo fixo																							
F - MOMENTO DE TRANSPORTE										Quantidade		Unidade		DMT		Custo Unitário		Custo Unitário															
														LN		Custo Unit.		Dist. (km)		RP		Custo Unit.		Dist. (km)		P		Custo Unit.		Dist. (km)		Custo Unitário	
										Custo unitário total de transporte																							
										Custo unitário direto total																							
										4.055,37																							
Obs. Preço do insumo obtido pelo cálculo comparativo do binômio, este sendo o menor encontrado. Preço coletado através da divulgação mensal de custos da Agência Nacional de Petróleo - ANP para o mês de março/2024 para o estado do Rio Grande do Sul.																																	

Assinado eletronicamente por JONAS BUZANELO.

Este documento é cópia do original, para obtê-lo acesse <https://amurel-e2.ciga.sc.gov.br/#/documento/62316d7f-3e37-4e3e-8b8c-5f94a97f145d>.

COTAÇÕES

ÍNDICES DE RETROAÇÃO:

ÍNDICE	NOME DO ÍNDICE	DESCRIÇÃO	DATA BASE	ÍNDICE DT BASE	DT COTAÇÃO	ÍNDICE DT COT.	COEFICIENTE
--------	----------------	-----------	-----------	----------------	------------	----------------	-------------

EMPRESAS FORNECEDORAS:

EMPRESAS	CNPJ	NOME	FONE	CONTATO
E001	09.314.355/0001-20	GP SINALIZAÇÃO - INDUSTRIA E COMERCIO LTDA EPP	48 9 9915-9499	MANO
E002	21.076.015/0001-03	SUPERIOR SINALIZAÇÃO	48 9 9920-0763	FRANCK
E003	02.350.159/0001-61	ZANGÃO SERIGRAFIA	48 3533-0410	LUCIANO
E013	19.811.360/0001-00	SANTANA FERRO E AÇO	(47) 99965-9868	DIEGO
E014	83.540.658/0001-13	FUNDIÇÃO VICENTE	(47) 3348-9490	ALEXANDRA
E015	02.984.651/0001-99	FUNDICAR - FUNDIÇÃO CARAVAGGIO LTDA	48 3476-0355	LEIA

COTAÇÕES:

FONTE	CÓDIGO	DESCRIÇÃO	UNIDADE	MEDIANA	ÍNDICE RETROAÇÃO
COTAÇÃO	COT-01	PLACA DE AÇO DIMENSÕES 25X45 COM ADESIVO RETRORREFLETIVO	UND	90,00	
	EMPRESA	NOME DA EMPRESA		COTAÇÕES	DATA COTAÇÃO
	E001	GP SINALIZAÇÃO - INDUSTRIA E COMERCIO LTDA EPP		83,00	03/2024
	E002	SUPERIOR SINALIZAÇÃO		90,00	03/2024
	E003	ZANGÃO SERIGRAFIA		95,00	03/2024
	OBSERVAÇÕES:				

FONTE	CÓDIGO	DESCRIÇÃO	UNIDADE	MEDIANA	ÍNDICE RETROAÇÃO
COTAÇÃO	COT-06	GRELHA EM FERRO FUNDIDO PARA TRÁFEGO PESADO ATÉ 40T, DIMENSÕES 400X700mm	UND	300,00	
	EMPRESA	NOME DA EMPRESA		COTAÇÕES	DATA COTAÇÃO
	E013	SANTANA FERRO E AÇO		310,00	03/2024
	E014	FUNDIÇÃO VICENTE		300,00	03/2024
	E015	FUNDICAR - FUNDIÇÃO CARAVAGGIO LTDA		290,00	03/2024
	OBSERVAÇÕES:				

28/05/2024

Data

Resp. Pesquisa de Mercado:

JONAS BUZANELO

12 PROJETO EXECUTIVO



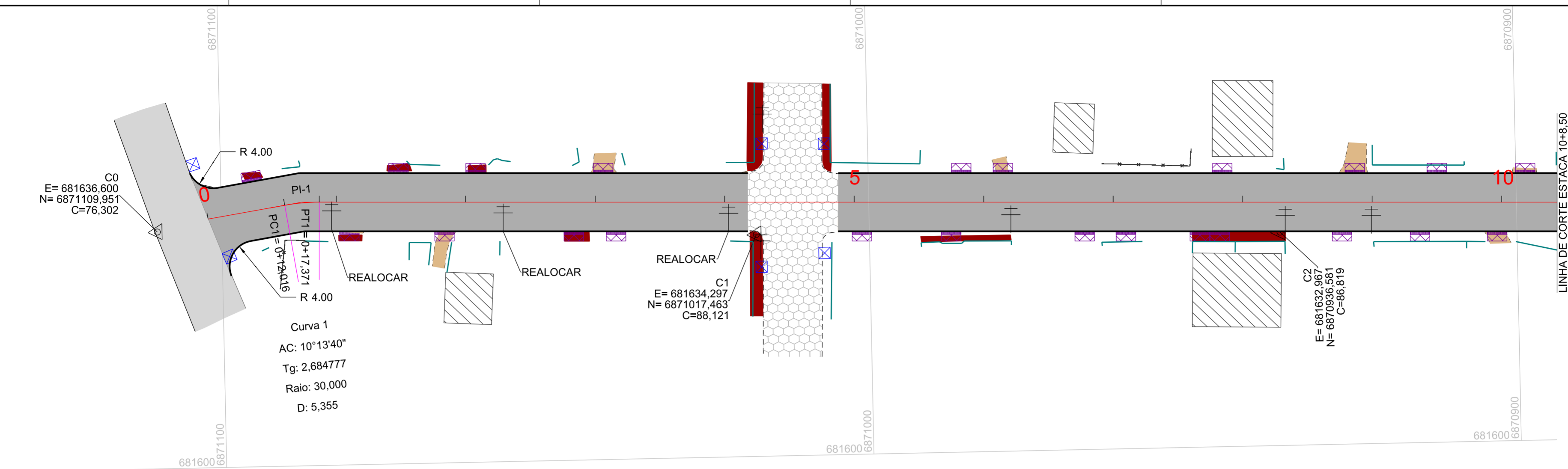
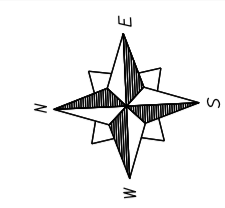

**SEÇÃO TIPO DE PAVIMENTAÇÃO
OPP A 3+0,00**

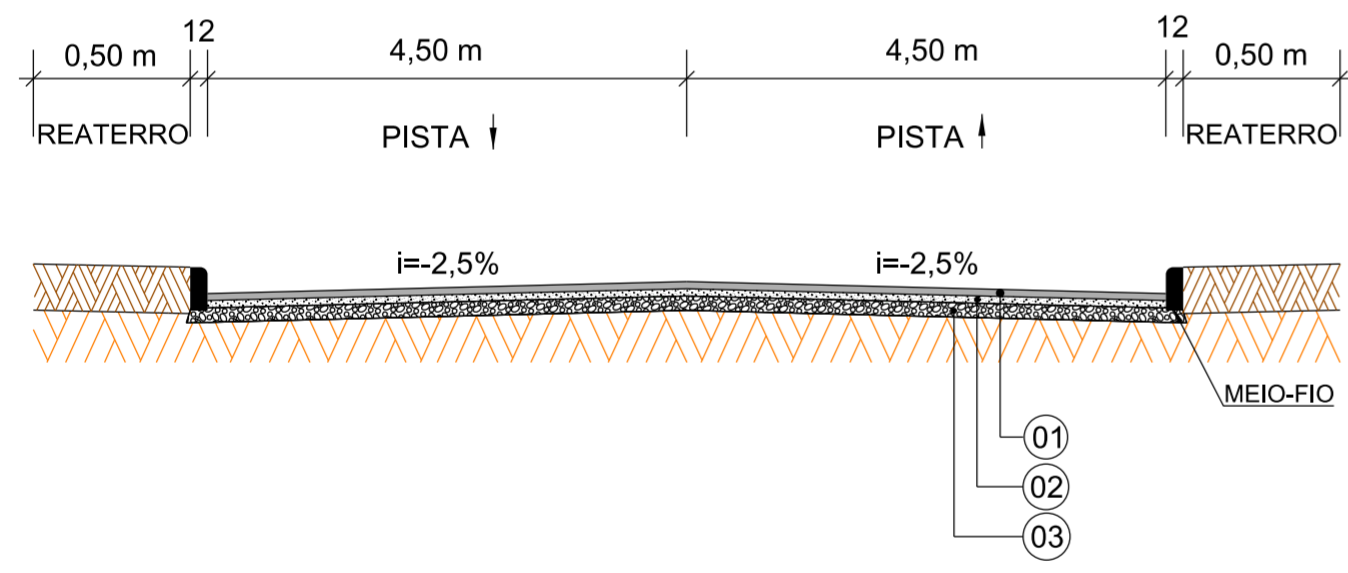

**SEÇÃO TIPO DE PAVIMENTAÇÃO
3+0,00 A 10+8,50**

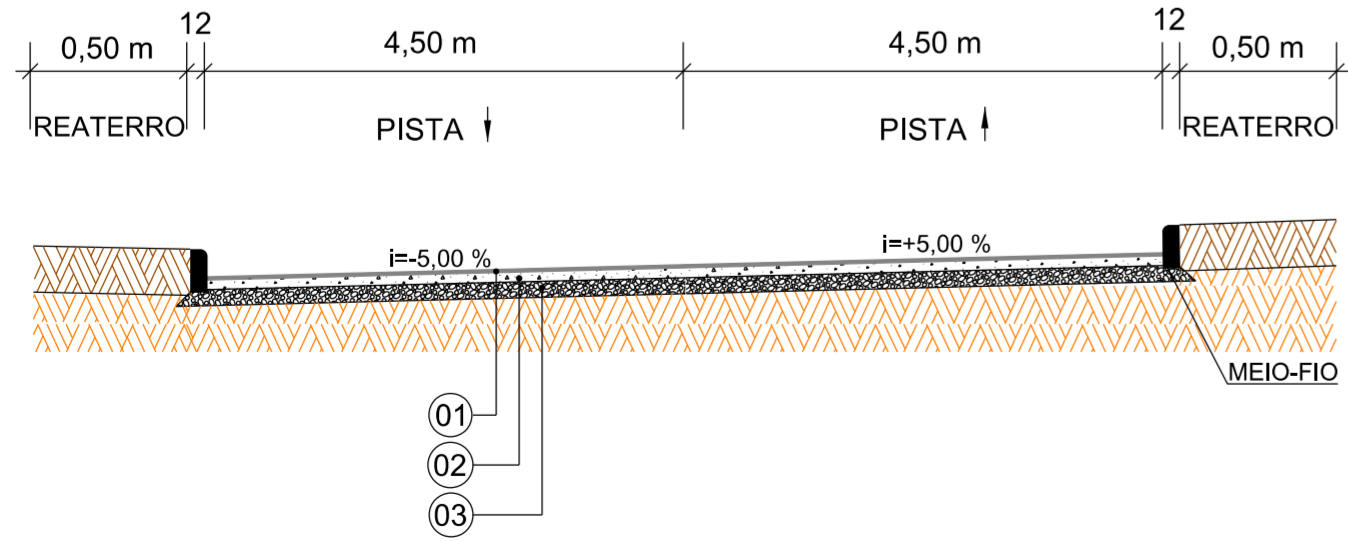

Item	Descrição	Espessura
01	C.A.U.Q.	4 cm
-	IMPRIMAÇÃO	-
-	PINTURA DE LIGAÇÃO	-
02	BASE DE BRITA GRADUADA	15 cm
03	SUB-BASE DE SEIXO BRUTO - MUNICÍPIO	21 cm

EIXO DA RODOVIA	PAVTO ASFALTO EXISTENTE	CALÇADA A REMOVER	MURO	ENTRADA VEÍCULOS LEVES	CAIXA COLETORA
GREIDE DE PAVIMENTAÇÃO	LAJOTA EXISTENTE	CALÇADA EXISTENTE	CERCA	ENTRADA VEÍCULOS PESADOS	CAIXA PASSAGEM
PERFIL	PAVTO ASFALTO	PAVTO LAJOTA	MEIO-FIO	BANHADO	GALERIA
90 CURVAS DE NÍVEL	ESTRADA DE CHÃO/Existente	MARCO (RN)	PISO ALERTA	CAIXA EXISTENTE	ROTA ACESSIBILID.
CANAL, VALA EXISTENTE	PARALELEPÍPEDO EXISTENTE		PISO DIRECIONAL	GALERIA EXISTENTE	DRENO PROFUNDO
			CALÇADA		CAIXA ESGOTO EXIST.

OBS.: OS SERVIÇOS DE TERRAPLANAGEM E SUB-BASE SERÃO EXECUTADOS PELO MUNICÍPIO

Revisão	Descrição	Data

AMUREL
ASSOCIAÇÃO DE MUNICÍPIOS DA REGIÃO DE LAGUNA
REGISTRO CREA/SC 116.670-8; REGISTRO CAU 32866-9

50 ANOS
1970-2020

REPÚBLICA FEDERATIVA DO BRASIL
ESTADO DE SANTA CATARINA
MUNICÍPIO DE BRAÇO DO NORTE

PROJETO BÁSICO DE ENGENHARIA

Referência	Conteúdo
PAVIMENTAÇÃO ASFÁLTICA DRENAGEM SINALIZAÇÃO ÁREA A PAVIMENTAR=1.758,74m² EXTENSÃO TOTAL=208,50m	PROJETO GEOMÉTRICO SEÇÃO TIPO DE PAVIMENTAÇÃO
Endereço da Obra	Associação
RUA LÍDIA DA SILVA SOMBRIO SANTA PAULINA	Resp. Projeto

MUNICÍPIO DE BRAÇO DO NORTE
CNPJ/MF-82.926.551/0001-45

Desenho

GABRIELA C. FARIAS
Desenhista

Art N° Ticket N°

202459404

JONAS BUZANELO
Eng. Agrimensor/Civil-CREA 103.303-2

Data

JANEIRO/2021

Nome do Arquivo

1:500

Folha N°

01
02

Assinado eletronicamente por: JONAS BUZANELO
Este documento é cópia do original, para obtê-lo acesse https://amurel-e2.ciga.sc.gov.br/#/documento/62316d71-3e37-4e3e-8bbc-5f94971145d.

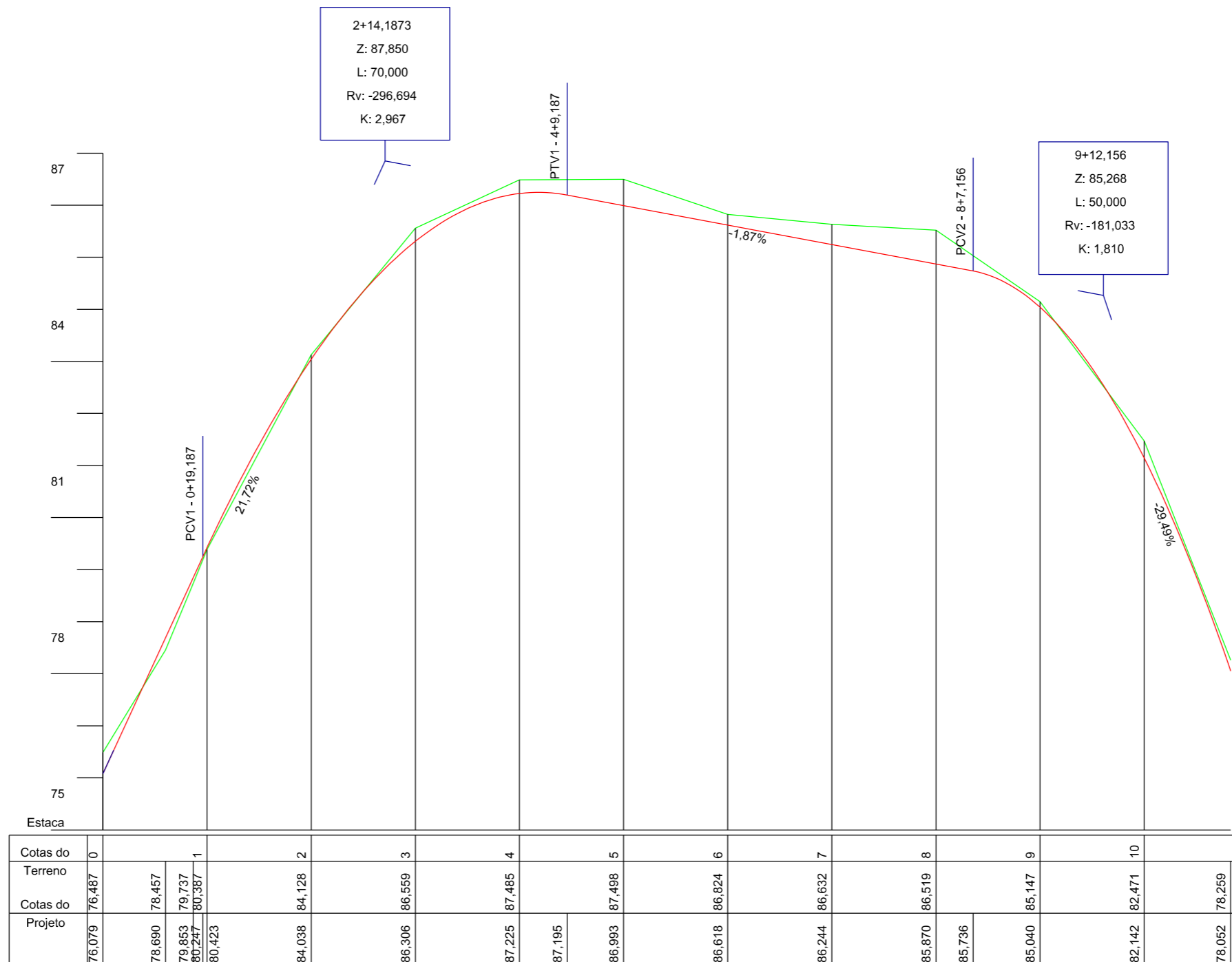

2+14,1873
Z: 87,850
L: 70,000
Rv: -296,694
K: 2,967

9+12,156
Z: 85,268
L: 50,000
Rv: -181,033
K: 1,810

OBS.: OS SERVIÇOS DE TERRAPLANAGEM E SUB-BASE SERÃO DE RESPONSABILIDADE DA PREFEITURA.



REPÚBLICA FEDERATIVA DO BRASIL
ESTADO DE SANTA CATARINA
MUNICÍPIO DE BRAÇO DO NORTE

TÍTULO ASSOCIADO
PROJETO BÁSICO DE ENGENHARIA

CONTEÚDO
**SEÇÕES TRANSVERSAIS
SEÇÕES DE TERRAPLANAGEM**

MUNICÍPIO DE BRAÇO DO NORTE
CNPJ/MF-82.926.551/0001-45

ENDEREÇO DA OBRA
RUA LÍDIA DA SILVA SOMBRIO
SANTA PAULINA

DESENHO
GABRIELA C. FARIAS
Desenhista

RESP. PROJETO
JONAS BUZANELO
Eng. Agrimensor/Civil-CREA 103.303-2

DATA
JANEIRO/2021

ESCALA
SEM ESCALA

TICKET Nº
202459404

FOLHA
02₀₂

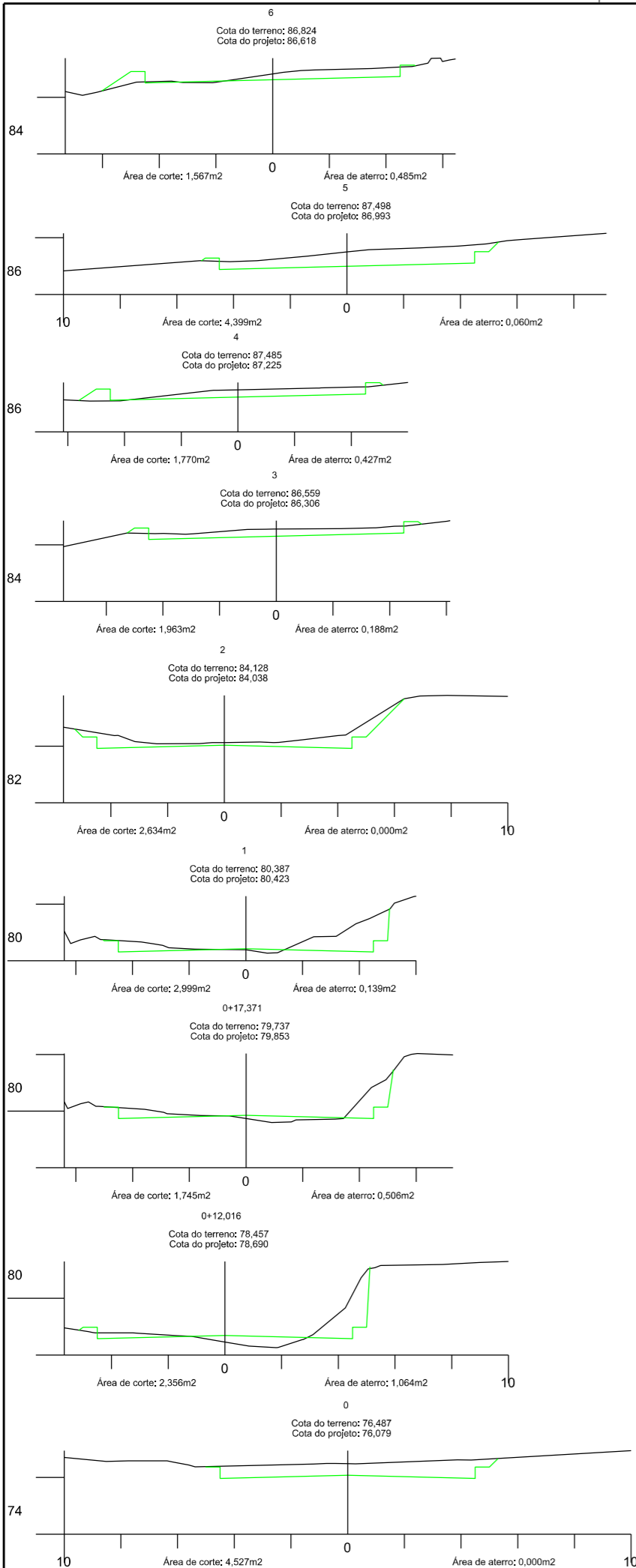

PROJETO DE TERRAPLANAGEM OPP A 3+0,00

A) SEÇÃO ATERRO

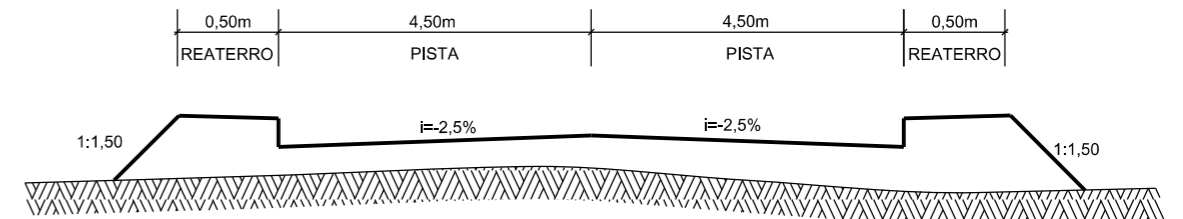

B) SEÇÃO TIPO CORTE

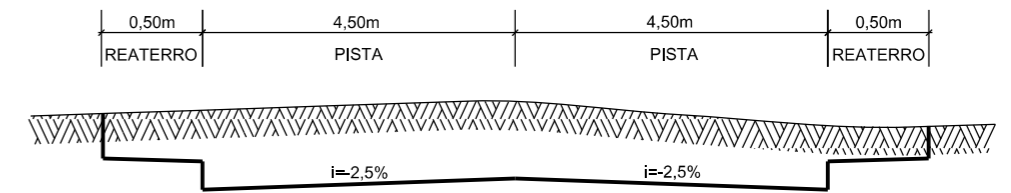

3+0,00 A 10+8,50

A) SEÇÃO ATERRO

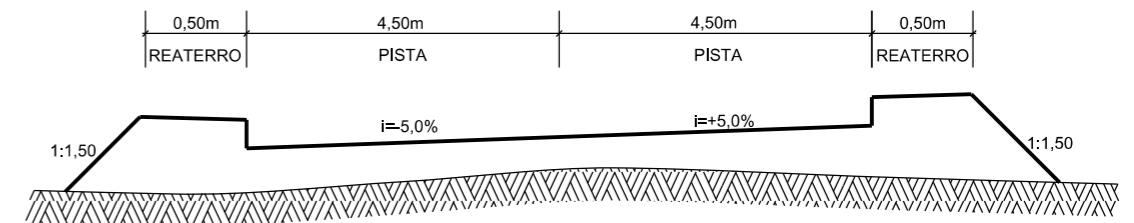

B) SEÇÃO TIPO CORTE

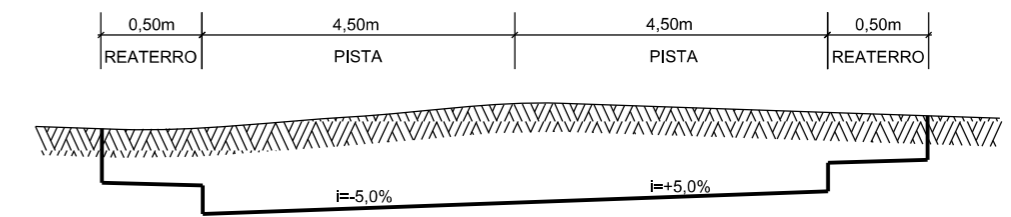

OBS.: OS SERVIÇOS DE TERRAPLANAGEM E SUB-BASE SERÃO DE RESPONSABILIDADE DA PREFEITURA.

	TÍTULO	ASSOCIADO	RESP. PROJETO
	PROJETO BÁSICO DE ENGENHARIA		
	CONTEÚDO	MUNICÍPIO DE BRAÇO DO NORTE	
	SEÇÕES TRANSVERSAIS SEÇÕES DE TERRAPLANAGEM		
	ENDEREÇO DA OBRA	NOME DO ARQUIVO	DATA
	RUA LÍDIA DA SILVA SOMBRIO SANTA PAULINA		JANEIRO/2021
	DESENHO	ART Nº	ESCALA
	GABRIELA C. FARIAS Desenhista		1:200
	TICKET Nº	FOLHA	
	202459404	01 ₀₁	

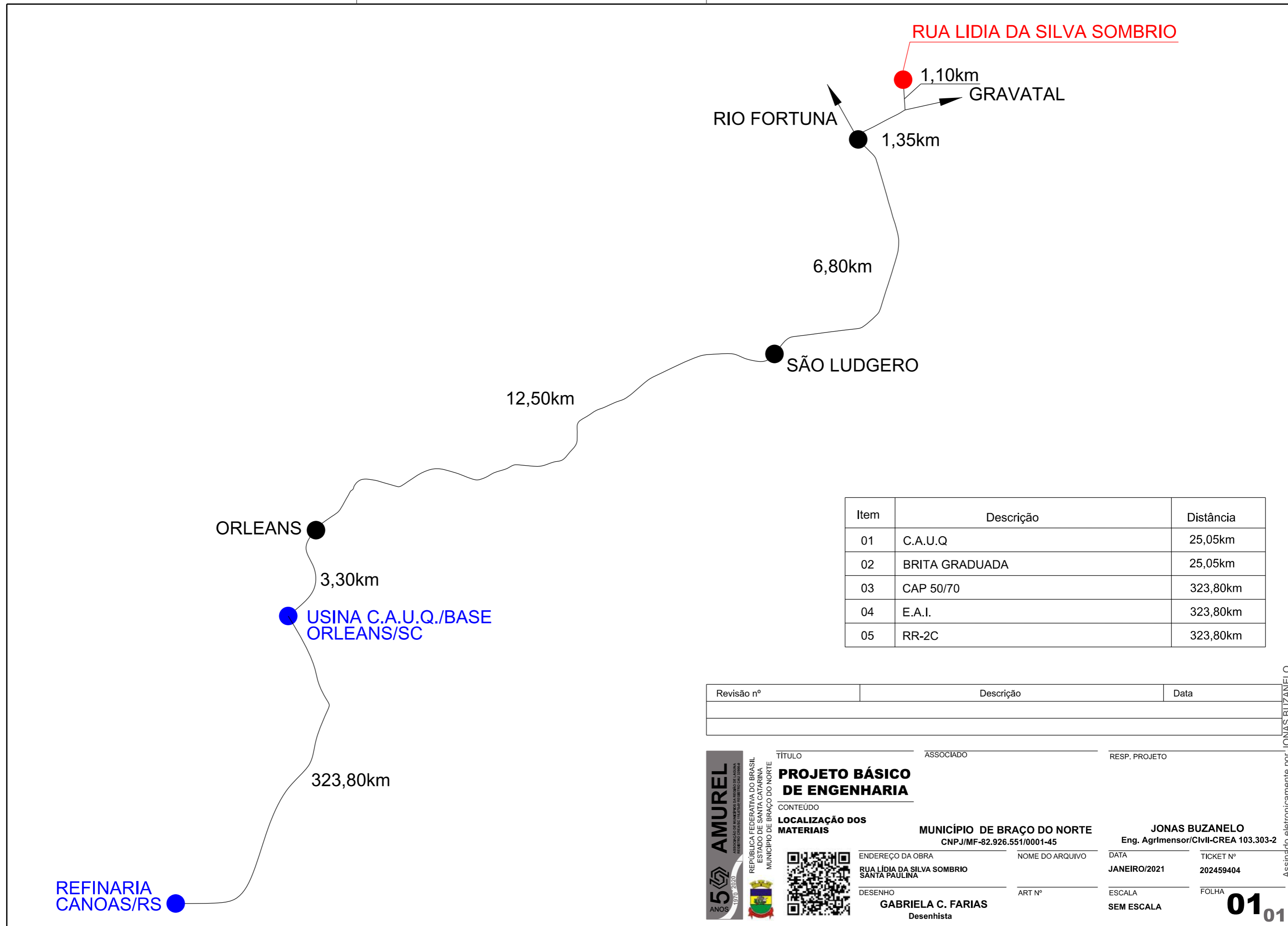

Item	Descrição	Distância
01	C.A.U.Q	25,05km
02	BRITA GRADUADA	25,05km
03	CAP 50/70	323,80km
04	E.A.I.	323,80km
05	RR-2C	323,80km

Revisão nº	Descrição	Data

**REFINARIA
CANOAS/RS**



ASSOCIAÇÃO DE MUNICÍPIOS DA REGIÃO DE LAGUNA
REABTIVO CRIADO EM 1970

TÍTULO ASSOCIADO RESP. PROJETO

PROJETO BÁSICO DE ENGENHARIA

CONTEÚDO

LOCALIZAÇÃO DOS MATERIAIS

MUNICÍPIO DE BRAÇO DO NORTE
CNPJ/MF-82.926.551/0001-45

ENDEREÇO DA OBRA: RUA LÍDIA DA SILVA SOMBRIO, SANTA PAULINA

DESENHO: **GABRIELA C. FARIAS** (Desenhista)

DATA: JANEIRO/2021

ESCALA: SEM ESCALA

TICKET Nº: 202459404

FOLHA: **01** / 01

Assinado eletronicamente por: JONAS BUZANELO
Este documento é cópia do original, para obtê-lo acesse <https://amurel-e2.ciga.sc.gov.br/#/documento/62316d7f-3e37-4e3e-8b8c-5f94a971145d>.

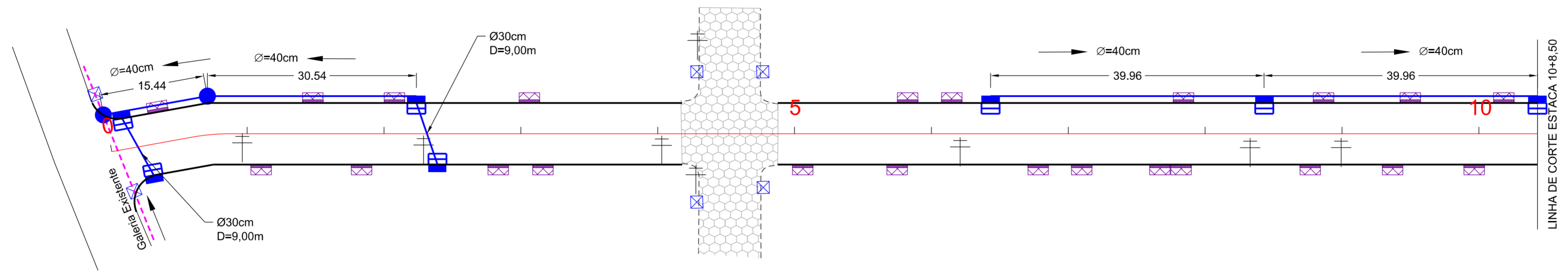

OBS.: OS SERVIÇOS DE TERRAPLANAGEM E SUB-BASE SERÃO EXECUTADOS PELO MUNICÍPIO

Revisão	Descrição	Data

AMUREL
ASSOCIAÇÃO DE MUNICÍPIOS DA REGIÃO DE LAGUNA
REGISTRO CREA/SC 116.670-8; REGISTRO CAU 32866-9
1970-2020
5 ANOS



Título

REPÚBLICA FEDERATIVA DO BRASIL
ESTADO DE SANTA CATARINA
MUNICÍPIO DE BRAÇO DO NORTE

PROJETO BÁSICO DE ENGENHARIA

Referencia	Conteúdo
PAVIMENTAÇÃO ASFÁLTICA DRENAGEM SINALIZAÇÃO	PROJETO DE DRENAGEM

Endereço da Obra	Associação	Resp. Projeto
RUA LÍDIA DA SILVA SOMBRIO SANTA PAULINA		

MUNICÍPIO DE BRAÇO DO NORTE CNPJ/MF-82.926.551/0001-45	JONAS BUZANELO Eng. Agrimensor/Civil-CREA 103.303-2
Desenho	Data
GABRIELA C. FARIAS Desenhista	JANEIRO/2021
Art N°	Nome do Arquivo
202459404	
Ticket N°	Folha N°
	01

Ø	QUANTIDADE (m)	CAIXA COLETORA UND	CAIXA DE PASSAGEM UND	BOCA UND
30	18,00	7		
40	126,00		02	
50				
60				

EIXO DA RODOVIA	PAVTO ASFALTO EXISTENTE	CALÇADA A REMOVER	MURO	CAIXA COLETORA
GREIDE DE PAVIMENTAÇÃO	LAJOTA EXISTENTE	CALÇADA EXISTENTE	CERCA	CAIXA PASSAGEM
PERFIL	EDIFICAÇÃO	PAVTO ASFALTO	MEIO-FIO	GALERIA
CURVAS DE NÍVEL	ESTRADA DE CHÃO/Existente	PAVTO LAJOTA	PISO ALERTA	ROTA ACESSIBILID.
CANAL, VALA EXISTENTE	PARALELEPÍPEDO EXISTENTE	POSTE	PISO DIRECIONAL	DRENO PROFUNDO
		MARCO (RN)	CALÇADA	CAIXA ESGOTO EXIST.
			ENTRADA VEÍCULOS LEVES	
			BOCA	
			BANHADO	
			CAIXA EXISTENTE	
			GALERIA EXISTENTE	

Assinado eletronicamente por: JONAS BUZANELO. Este documento é cópia do original, para obtê-lo acesse https://amurel-e2.ciga.sc.gov.br/#/documento/62316071-3637-4e3e-8b8c-5f94a971145d.

CAIXA COLETORA COM TAMPA DE CONCRETO E GRELHA EM FERRO FUNDIDO

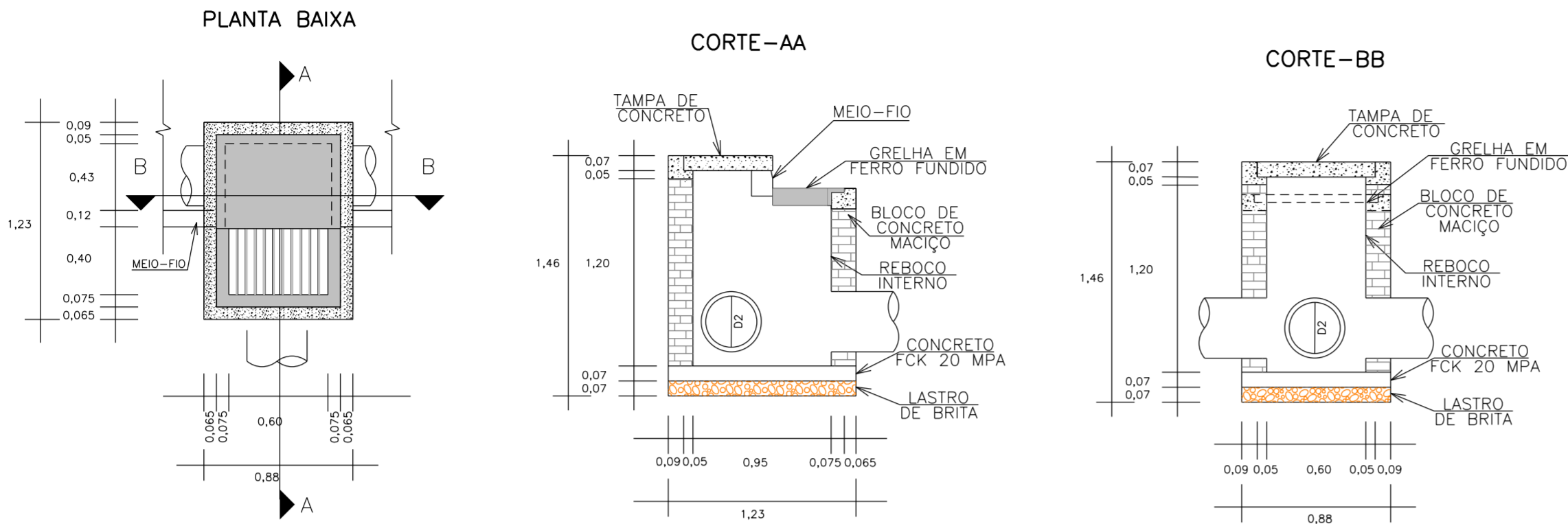

PLANTA BAIXA TAMPA/GRELHA EM FERRO FUNDIDO

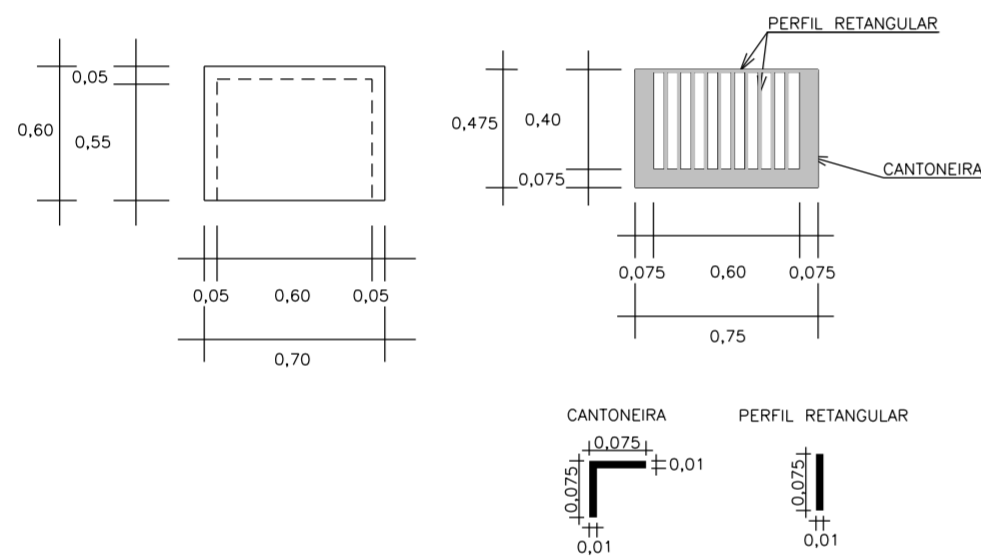

DETALHE DE REATERRO DAS GALERIAS

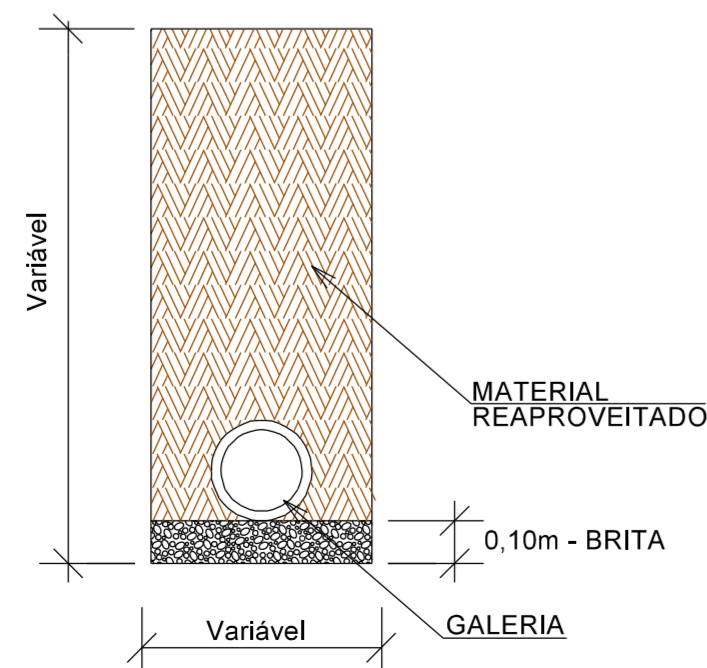

MEIO-FIO SIMPLES

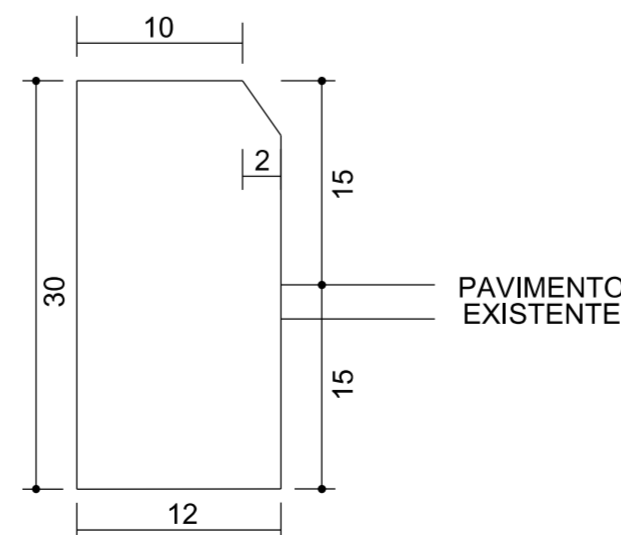

CAIXA DE LIGAÇÃO E PASSAGEM - CLP

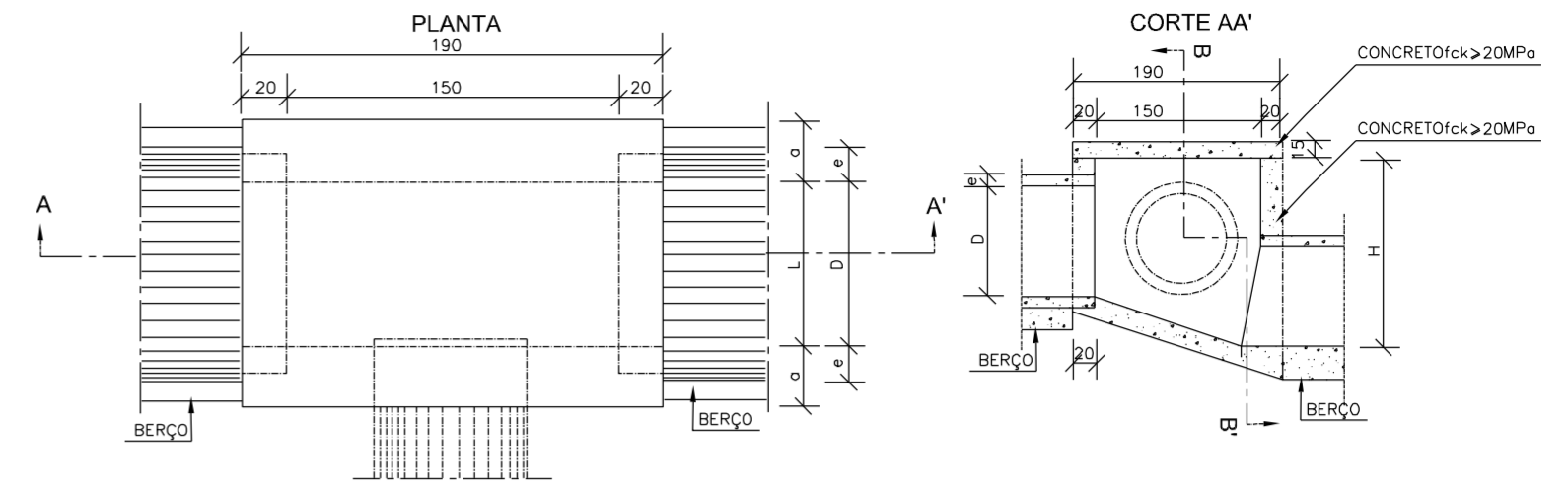

TAMPA DA CAIXA

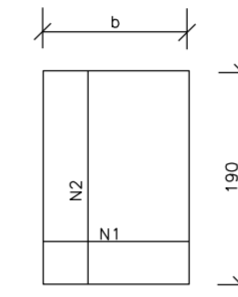

CORTE BB'

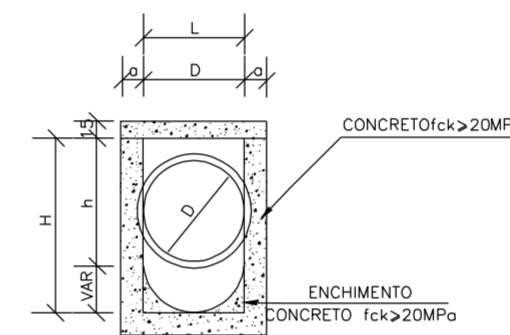

- NOTAS:
- 1 - Dimensões em cm;
 - 2 - Bitola em aço CA-60;
 - 3 - Recobrimento das armaduras 2,5cm;

TABELA DE ARMADURAS DA TAMPA

Ø	N1				N2			
	QUANT.	DIAM.	COMP.	ESPAÇ.	QUANT.	DIAM.	COMP.	ESPAÇ.
40	11	6,3	95	20	8	4,0	185	15
60	11	6,3	95	20	8	4,0	185	15
80	11	6,3	125	20	14	4,0	185	10
100	14	6,3	145	15	16	4,0	185	10
120	17	6,3	165	12,5	10	6,3	185	20
150	17	6,3	195	12,5	17	6,3	185	12,5

DIMENSÕES E QUANTIDADES APROXIMADAS PARA UMA UNIDADE

CÓDIGO	DIMENSÕES					QUANTIDADES			
	D	L	a	b	h	H	FORMAS (m²)	AÇO (kg)	CONCRETO (m³)
CAIXAS SEM DISPOSITIVO INTERNO DE QUEDA									
CLP01	40	60	20	100	80	80	11,93	4,1	1,410
CLP02	60	60	20	100	80	80	11,93	4,1	1,350
CLP03	80	80	25	130	100	100	15,71	6,0	1,940
CLP04	100	100	25	150	130	130	20,57	8,0	2,440
CLP05	120	120	25	170	150	150	24,65	11,6	2,820
CLP06	150	150	25	200	180	180	32,70	16,2	3,410
CAIXAS COM DISPOSITIVO INTERNO DE QUEDA DE 50cm									
CLP07	40	60	20	100	80	130	14,43	4,1	1,680
CLP08	60	60	20	100	80	130	14,43	4,1	1,610
CLP09	80	80	25	130	100	150	18,46	6,0	2,270
CLP10	100	100	25	150	130	180	23,52	8,0	2,790
CLP11	120	120	25	170	150	200	27,80	11,6	3,200
CLP12	150	150	25	200	180	230	34,82	16,2	3,820
CAIXAS COM DISPOSITIVO INTERNO DE QUEDA DE 100cm									
CLP13	40	60	20	100	80	180	16,93	4,1	1,960
CLP14	60	60	20	100	80	180	16,93	4,1	1,900
CLP15	80	80	25	130	100	200	21,21	6,0	2,630
CLP16	100	100	25	150	130	230	26,47	8,0	3,190
CLP17	120	120	25	170	150	250	30,95	11,6	3,620
CLP18	150	150	25	200	180	280	38,27	16,2	4,290

Revisão	Descrição	Data



REPÚBLICA FEDERATIVA DO BRASIL
ESTADO DE SANTA CATARINA
MUNICÍPIO DE BRAÇO DO NORTE

Título

PROJETO BÁSICO DE ENGENHARIA

Referência

PAVIMENTAÇÃO ASFÁLTICA
DRENAGEM
SINALIZAÇÃO

Conteúdo

DETALHE CAIXA COLETORA
DETALHE CAIXA DE PASSAGEM
DETALHE MEIO-FIO
DETALHE DE REATERRO DE GALERIAS

Endereço da Obra

RUA LÍDIA DA SILVA SOMBRIO
SANTA PAULINA

Associado

Resp. Projeto

MUNICÍPIO DE BRAÇO DO NORTE
CNPJ/MF-82.926.551/0001-45
Desenho

JONAS BUZANELO
Eng. Agrimensor/Civil-CREA 103.303-2
Data Escala



GABRIELA C. FARIAS
Desenhista
Art N° Ticket N°

JANEIRO/2021
Nome do Arquivo

SEM ESCALA
Folha N°

202459404

01/01

AMUREL
ASSOCIAÇÃO DE MUNICÍPIOS DA REGIÃO DE LAGUNA
REGISTRO CREA/SC 116.870-8; REGISTRO CAU 32866-9

5 ANOS
1970-2020

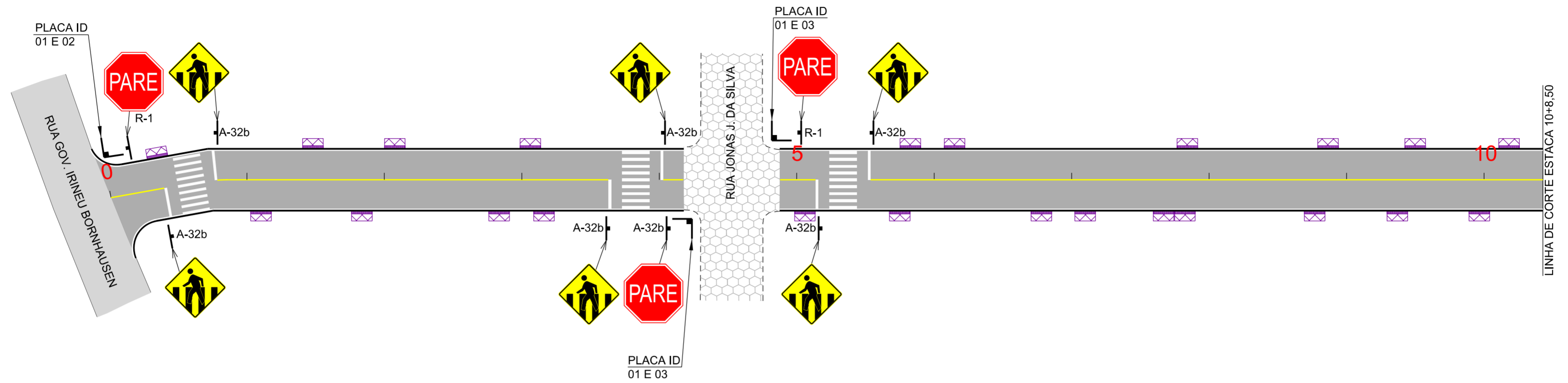

PLACAS DE REGULAMENTAÇÃO			
MODELO DOS SINAIS	CÓDIGO DIMENSÕES	PINTURAS	QUANTIDADE
	R-1 L=0,25m a=0,30m2	FUNDO VERMELHO ORLA BRANCA E TEXTO BRANCO	03
PLACAS DE ADVERTÊNCIA			
MODELO DOS SINAIS	CÓDIGO DIMENSÕES	PINTURAS	QUANTIDADE
	A-32b 60x60 cm a=0,36 m2	FUNDO AMARELO ORLA PRETA E SÍMBOLO PRETO	06

TOTAL DAS ÁREAS
 MEIO-FIO= 393,33m
 TINTA BRANCA= 101,20m2
 TINTA AMARELA= 20,48m2
 TUBO P/ PLACA DE ADVERTÊNCIA L=0,60m = 06UND
 TUBO P/ PLACA DE REGULAMENTAÇÃO R-1 = 03UND
 ÁREA DE PLACA= 3,06m2
 TUBO P/ PLACA DE LOGRADOURO= 03UND
 PLACA DE LOGRADOURO= 06UND
 REALOCAÇÃO DE POSTES= 03UND

OBS.: OS SERVIÇOS DE TERRAPLANAGEM E SUB-BASE SERÃO EXECUTADOS PELO MUNICÍPIO

Revisão	Descrição	Data

AMUREL
 ASSOCIAÇÃO DE MUNICÍPIOS DA REGIÃO DE LAGUNA
 REGISTRO CREA/SC 116.670-8; REGISTRO CAU 32866-9
 50 ANOS 1970-2020

REPÚBLICA FEDERATIVA DO BRASIL
 ESTADO DE SANTA CATARINA
 MUNICÍPIO DE BRAÇO DO NORTE

PROJETO BASICO DE ENGENHARIA

Referencia	Conteúdo
PAVIMENTAÇÃO ASFÁLTICA DRENAGEM SINALIZAÇÃO	PROJETO DE SINALIZAÇÃO
Endereço da Obra	
RUA LÍDIA DA SILVA SOMBRIO SANTA PAULINA	
Associado	Resp. Projeto

MUNICÍPIO DE BRAÇO DO NORTE CNPJ/MF-82.926.551/0001-45	JONAS BUZANELO Eng. Agrimensor/Civil-CREA 103.303-2
Desenho	Data
GABRIELA C. FARIAS Desenhista	JANEIRO/2021
Art N°	Nome do Arquivo
202459404	
	Escala
	1:500
	Folha N°
	01



PINTURA DE FAIXA BRANCA SIMPLES
 CONTÍNUA ESP.= 12 cm
 PINTURA DE FAIXA AMARELA SIMPLES
 CONTÍNUA ESP.= 12 cm

PINTURA DE FAIXA AMARELA SEGMENTADA
 ESP= 12 cm / AFAST= 1,00x1,00 m

DETALHE FAIXA PEDESTRE

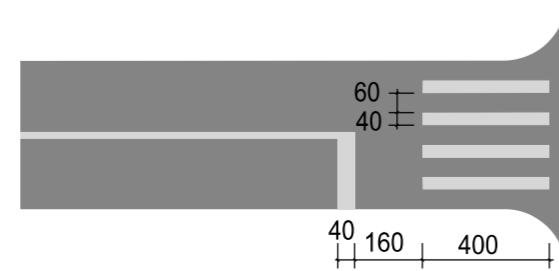

Assinado eletronicamente por: JONAS BUZANELO
 Este documento é cópia do original, para obtê-lo acesse https://amurel-e2.ciga.sc.gov.br/#/documento/6231671-3637-4e3e-8b8c-5f94a971145d.

DETALHE PLACA E TUBOS DE SINALIZAÇÃO

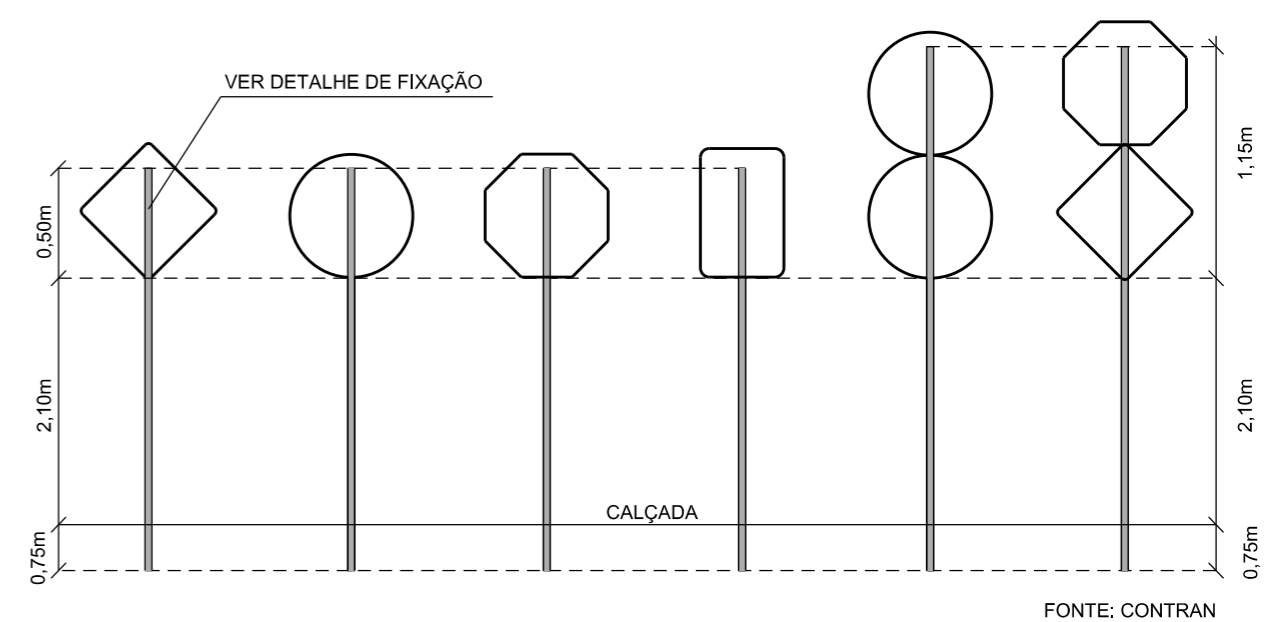
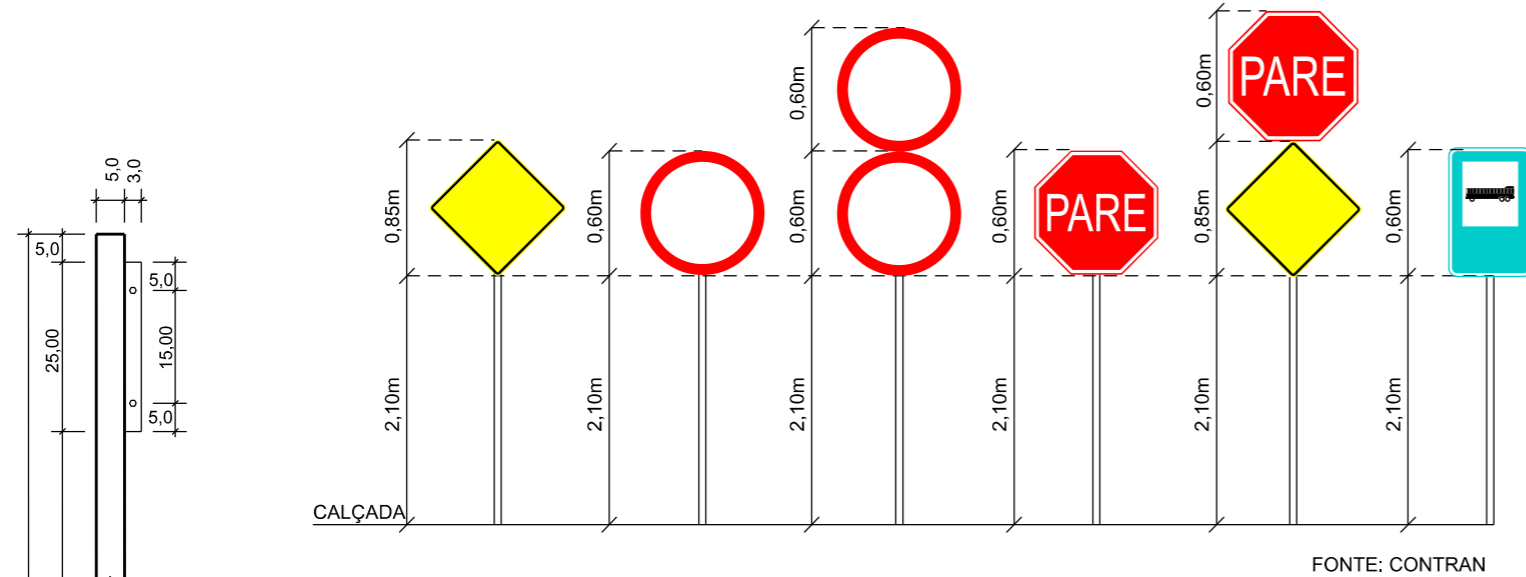

TUBO GALVANIZADO

PLACAS DE IDENTIFICAÇÃO DE RUAS

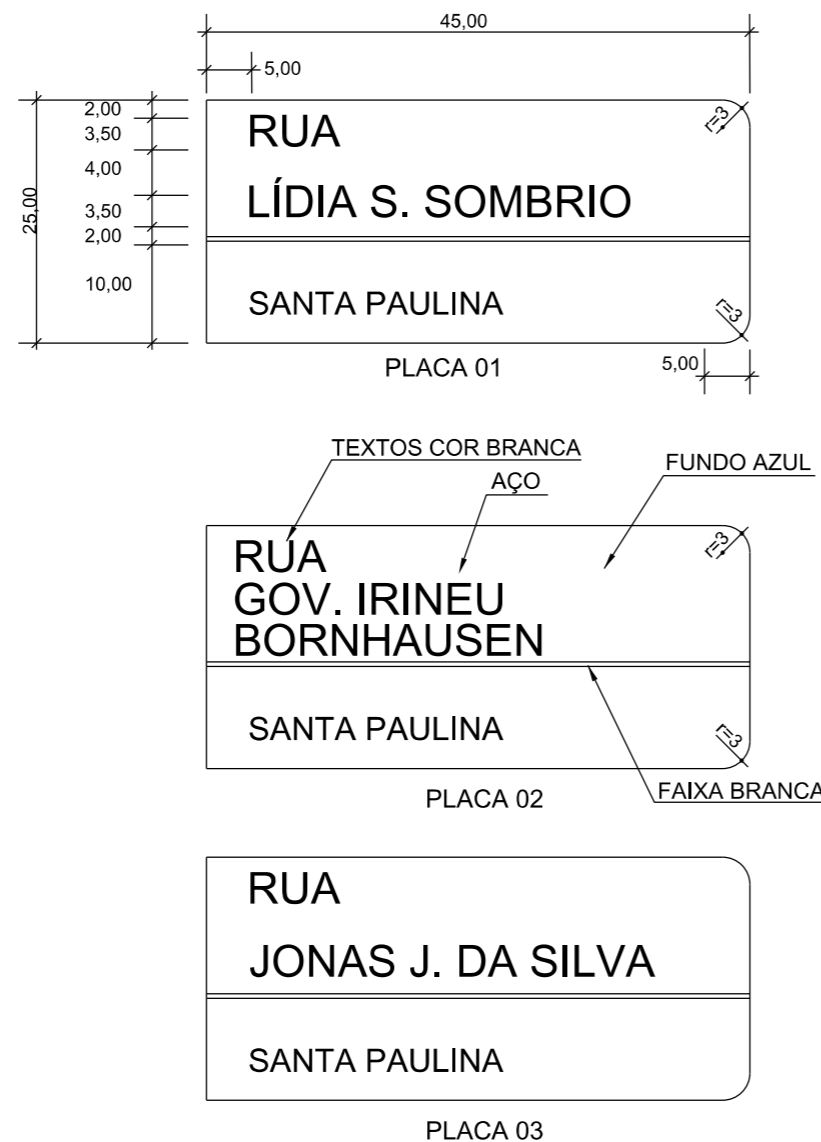

DETALHE DE FIXAÇÃO DO TUBO NA PLACA

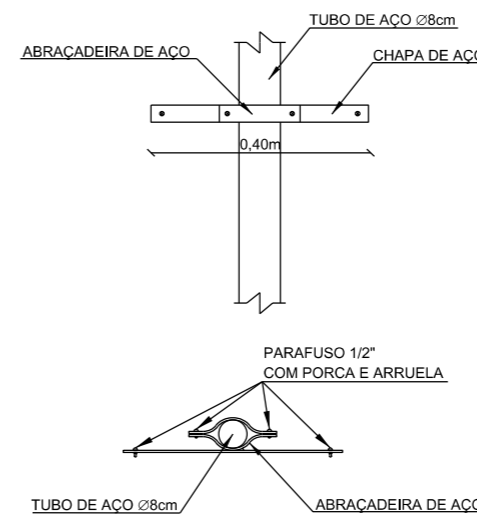

DETALHE DE FIXAÇÃO AO SOLO

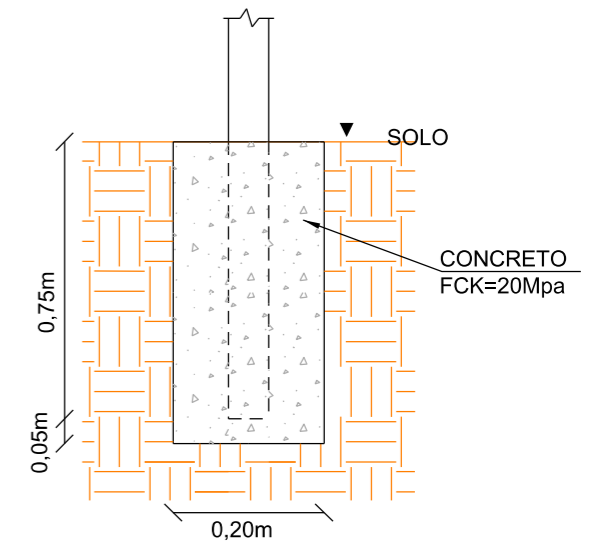

Revisão nº	Descrição	Data

<p>REPÚBLICA FEDERATIVA DO BRASIL ESTADO DE SANTA CATARINA MUNICÍPIO DE BRAÇO DO NORTE</p>	TÍTULO	ASSOCIADO	RESP. PROJETO
	<p>PROJETO BÁSICO DE ENGENHARIA</p>		
CONTEÚDO	<p>PROJETO DE SINALIZAÇÃO</p>		
DESENHO	<p>DETALHES DE SINALIZAÇÃO</p>		
ENDEREÇO DA OBRA	NOME DO ARQUIVO	DATA	TICKET Nº
RUA LÍDIA DA SILVA SOMBRIO SANTA PAULINA	MUNICÍPIO DE BRAÇO DO NORTE CNPJ/MF-82.926.551/0001-45	JANEIRO/2021	202459404
DESENHO	ART Nº	ESCALA	FOLHA
GABRIELA C. FARIAS Desenhista		SEM ESCALA	02 ₀₂

PASSEIO

Obs.: Medidas em centímetros (cm)

MURO DE CONTENÇÃO

ESTACA 0+0,00 A 1+0,00 - LADO DIREITO

FACHADA

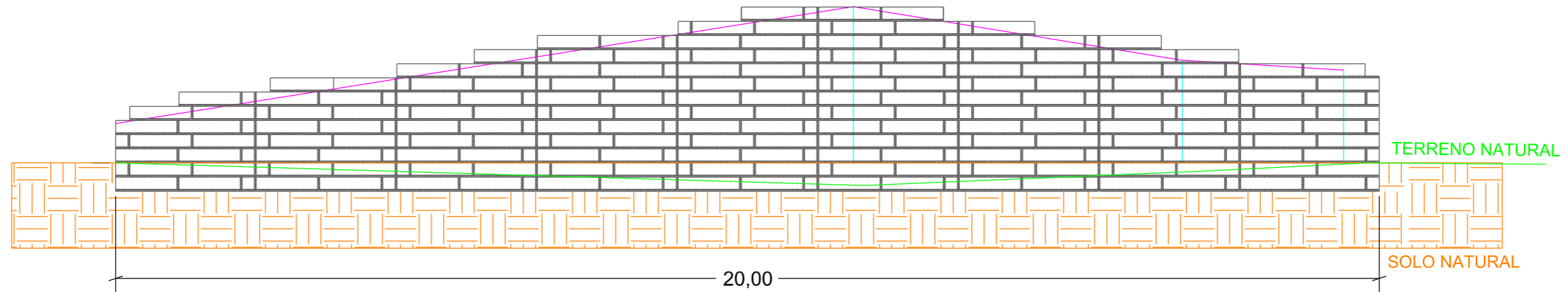

VISTA SUPERIOR

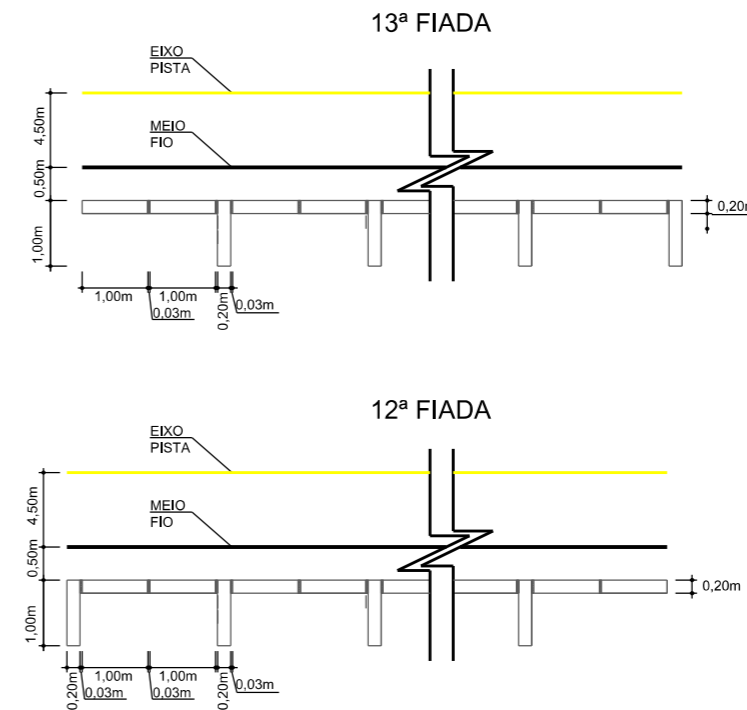
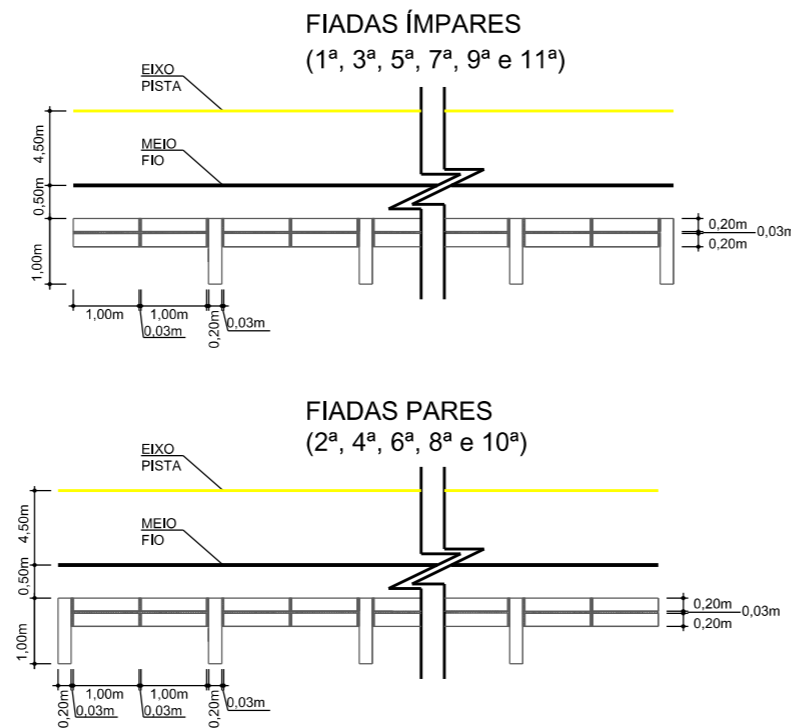

CORTE - ESTACA 0PP A 1+0,00 LADO DIREITO

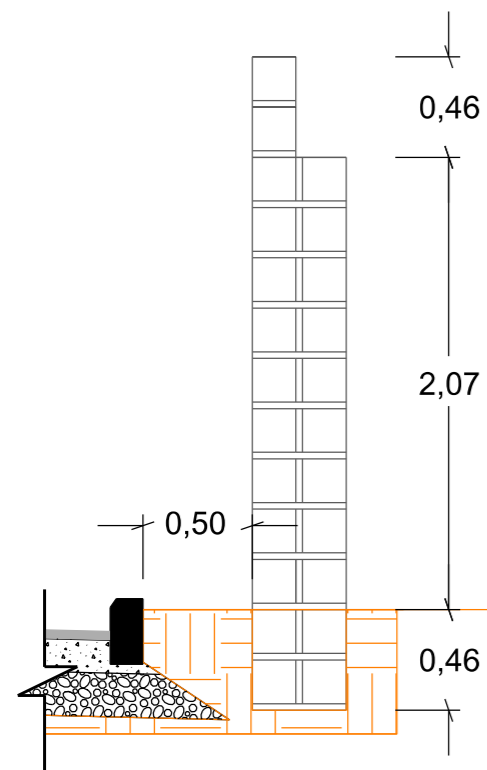

Revisão nº	Descrição	Data

<p>REPÚBLICA FEDERATIVA DO BRASIL ESTADO DE SANTA CATARINA MUNICÍPIO DE BRAÇO DO NORTE</p>	TÍTULO	ASSOCIADO	RESP. PROJETO
	<p>PROJETO BÁSICO DE ENGENHARIA</p> <p>CONTEÚDO</p> <p>SERVIÇOS COMPLEMENTARES</p> <p>MURO DE CONTENÇÃO</p>		
	ENDEREÇO DA OBRA	NOME DO ARQUIVO	DATA
	RUA LÍDIA DA SILVA SOMBRIO SANTA PAULINA	MUNICÍPIO DE BRAÇO DO NORTE CNPJ/MF-82.926.551/0001-45	JANEIRO/2021
DESENHO	ART Nº	ESCALA	FOLHA
GABRIELA C. FARIAS Desenhista		SEM ESCALA	01 ₀₁

Assinado eletronicamente por:

* JONAS BUZANELO (***.045.079-**)

em 31/05/2024 17:17:38 com assinatura qualificada (ICP-Brasil)

Este documento é cópia do original assinado eletronicamente.

Para obter o original utilize o código QR abaixo ou acesse o endereço:

<https://amurel-e2.ciga.sc.gov.br/#/documento/62316d7f-3e37-4e3e-8b8c-5f94a97f145d>

